

17PROC006299236 2017-06-08

ΚΑΤΑΧΩΡΙΣΤΕΟ ΣΤΟ ΚΗΜΔΗΣ

ΔΙΑΚΗΡΥΞΗ

ΔΗΜΟΣΙΟΥ ΑΝΟΙΚΤΟΥ ΗΛΕΚΤΡΟΝΙΚΟΥ ΔΙΑΓΩΝΙΣΜΟΥ



PROC006299236 2017-06-08

ΕΛΛΗΝΙΚΗ ΔΗΜΟΚΡΑΤΙΑ
ΝΟΜΟΣ ΡΕΘΥΜΝΗΣ
ΔΗΜΟΣ ΡΕΘΥΜΝΗΣ
Δ/ΝΣΗ ΟΙΚΟΝΟΜΙΚΩΝ ΥΠΗΡΕΣΙΩΝ
ΤΜΗΜΑ ΛΟΓΙΣΤΗΡΙΟΥ ΠΡΟΜΗΘΕΙΩΝ &
ΑΠΟΘΗΚΗΣ

ΠΡΟΜΗΘΕΙΑ: «Προμήθεια Φωτιστικών Σωμάτων στην
Πλατεία Μικρασιατών»

Πληροφορίες: Βάσω Κλαψινού

Ταχ.Δ/υση : Δήμος Ρεθύμνης

Άδελε

Ρέθυμνο 74100

Τηλέφωνο : 2831341041

FAX : 28310-72736

Email : Klapsinou@rethymno.gr

ΔΗΜΟΣΙΟΣ ΑΝΟΙΚΤΟΣ ΗΛΕΚΤΡΟΝΙΚΟΣ ΔΙΑΓΩΝΙΣΜΟΣ

ΔΙΑΚΗΡΥΞΗ ΥΠ' ΑΡΙΘ. 14243/8-06-2017

ΑΔΕΛΕ

Ιούνιος 2017



PROC006299236 2017-06-08

ΕΛΛΗΝΙΚΗ ΔΗΜΟΚΡΑΤΙΑ
ΝΟΜΟΣ ΡΕΘΥΜΝΗΣ
ΔΗΜΟΣ ΡΕΘΥΜΝΗΣ
Δ/ΝΣΗ ΟΙΚΟΝΟΜΙΚΩΝ ΥΠΗΡΕΣΙΩΝ
ΤΜΗΜΑ ΛΟΓΙΣΤΗΡΙΟΥ ΠΡΟΜΗΘΕΙΩΝ &
ΑΠΟΘΗΚΗΣ

ΠΡΟΜΗΘΕΙΑ: «Προμήθεια Φωτιστικών Σωμάτων στην
Πλατεία Μικρασιατών»

Πληροφορίες: Βάσω Κλαψινού
Ταχ.Δ/νση : Δήμος Ρεθύμνης
 Άδελε
 Ρέθυμνο 74100
Τηλέφωνο : 2831341041
FAX : 28310-72736
Email : klapsinou@rethymno.gr

ΔΙΑΚΗΡΥΞΗ

ΔΗΜΟΣΙΟΥ ΑΝΟΙΚΤΟΥ ΗΛΕΚΤΡΟΝΙΚΟΥ ΔΙΑΓΩΝΙΣΜΟΥ ΓΙΑ ΤΗΝ ΕΠΙΛΟΓΗ ΑΝΑΔΟΧΟΥ ΠΡΟΜΗΘΕΙΑΣ

Ο Δήμαρχος και το Γραφείο Προμηθειών του Δήμου Ρεθύμνης

δ ι α κ η ρ ύ σ σ ε ι

την με Δημόσια Ανοικτή Ηλεκτρονική διαδικασία επιλογής αναδόχου για την προμήθεια:

«Προμήθεια Φωτιστικών Σωμάτων στην Πλατεία Μικρασιατών»

Προϋπολογισμού 116.000,00 € (με Φ.Π.Α.)

που θα διεξαχθεί σύμφωνα με α) τις διατάξεις του ν. 4412/2016(Α' 147) και β) τους όρους της παρούσας και

καλεί

τους ενδιαφερομένους οικονομικούς φορείς να υποβάλουν προσφορά για την ανάδειξη αναδόχου της ανωτέρω προμήθειας.

ΤΙΤΛΟΣ	«Προμήθεια Φωτιστικών Σωμάτων στην Πλατεία Μικρασιατών»
Προϋπολογισμός	116.000,00 € (με Φ.Π.Α.)
Ημερομηνία Δημοσίευσης στον Ημερήσιο Ελληνικό Τύπο	9-10/06/2017
Ημερομηνία Δημοσίευσης στην επίσημη ιστοσελίδα του Δήμου Ρεθύμνης	9/06/2017
Ημερομηνία Δημοσίευσης στο ΚΗΜΔΗΣ	8/06/2017
Αναθέτουσα Αρχή	ΔΗΜΟΣ ΡΕΘΥΜΝΗΣ

ΔΙΑΔΙΚΤΥΑΚΟΣ ΤΟΠΟΣ ΥΠΟΒΟΛΗΣ ΠΡΟΣΦΟΡΑΣ	ΗΜΕΡΟΜΗΝΙΑ ΑΝΑΡΤΗΣΗΣ ΤΗΣ ΔΙΑΚΗΡΥΞΗΣ ΣΤΗ ΔΙΑΔΙΚΤΥΑΚΗ ΠΥΛΗ ΤΟΥ ΕΣΗΔΗΣ	ΗΜΕΡΟΜΗΝΙΑ ΕΝΑΡΞΗΣ ΥΠΟΒΟΛΗΣ ΠΡΟΣΦΟΡΩΝ	ΚΑΤΑΛΗΚΤΙΚΗ ΗΜΕΡΟΜΗΝΙΑ ΚΑΙ ΩΡΑ ΥΠΟΒΟΛΗΣ ΠΡΟΣΦΟΡΩΝ
Διαδικτυακή πύλη www.promitheus.gov.gr του Ε.Σ.Η.ΔΗ.Σ.	12/06/2017	12/06/2017 14:00 μ.μ	30/06/2017 15:00 μ.μ.

ΣΥΝΟΠΤΙΚΑ ΣΤΟΙΧΕΙΑ ΔΙΑΓΩΝΙΣΜΟΥ	4
1. ΑΝΑΘΕΤΟΥΣΑ ΑΡΧΗ ΚΑΙ ΑΝΤΙΚΕΙΜΕΝΟ ΣΥΜΒΑΣΗΣ	7
1.1 ΣΤΟΙΧΕΙΑ ΑΝΑΘΕΤΟΥΣΑΣ ΑΡΧΗΣ	7
1.2 ΣΤΟΙΧΕΙΑ ΔΙΑΔΙΚΑΣΙΑΣ-ΧΡΗΜΑΤΟΔΟΤΗΣΗ	7
1.3 ΣΥΝΟΠΤΙΚΗ ΠΕΡΙΓΡΑΦΗ ΦΥΣΙΚΟΥ ΚΑΙ ΟΙΚΟΝΟΜΙΚΟΥ ΑΝΤΙΚΕΙΜΕΝΟΥ ΤΗΣ ΣΥΜΒΑΣΗΣ.....	8
1.4 ΘΕΣΜΙΚΟ ΠΛΑΙΣΙΟ	8
1.5 ΠΡΟΘΕΣΜΙΑ ΠΑΡΑΛΑΒΗΣ ΠΡΟΣΦΟΡΩΝ ΚΑΙ ΔΙΕΝΕΡΓΕΙΑ ΔΙΑΓΩΝΙΣΜΟΥ	10
1.6 ΔΗΜΟΣΙΟΤΗΤΑ	10
1.7 ΑΡΧΕΣ ΕΦΑΡΜΟΖΟΜΕΝΕΣ ΣΤΗ ΔΙΑΔΙΚΑΣΙΑ ΣΥΝΑΨΗΣ.....	11
2. ΓΕΝΙΚΟΙ ΚΑΙ ΕΙΔΙΚΟΙ ΟΡΟΙ ΣΥΜΜΕΤΟΧΗΣ	12
2.1 ΓΕΝΙΚΕΣ ΠΛΗΡΟΦΟΡΙΕΣ	12
2.1.1 Έγγραφα της σύμβασης.....	12
2.1.2 Επικοινωνία - Πρόσβαση στα έγγραφα της Σύμβασης.....	12
2.1.3 Παροχή Διευκρινίσεων	12
2.1.4 Γλώσσα.....	13
2.1.5 Εγγυήσεις.....	14
2.2 ΔΙΚΑΙΩΜΑ ΣΥΜΜΕΤΟΧΗΣ - ΚΡΙΤΗΡΙΑ ΠΟΙΟΤΙΚΗΣ ΕΠΙΛΟΓΗΣ	14
2.2.1 Δικαίωμα συμμετοχής	14
2.2.2 Εγγύηση συμμετοχής	15
2.2.3 Λόγοι αποκλεισμού.....	16
2.2.4 Καταλληλότητα άσκησης επαγγελματικής δραστηριότητας.....	18
2.2.5 Κανόνες απόδειξης ποιοτικής επιλογής.....	18
2.2.5.1 Προκαταρκτική απόδειξη κατά την υποβολή προσφορών	18
2.2.5.2 Αποδεικτικά μέσα.....	19
2.3 ΚΡΙΤΗΡΙΑ ΑΝΑΘΕΣΗΣ.....	22
2.3.1 Κριτήριο ανάθεσης	22
2.4 ΚΑΤΑΡΤΙΣΗ - ΠΕΡΙΕΧΟΜΕΝΟ ΠΡΟΣΦΟΡΩΝ	22
2.4.1 Γενικοί όροι υποβολής προσφορών	22
2.4.2 Χρόνος και Τρόπος υποβολής προσφορών	22
2.4.3 Περιεχόμενα Φακέλου «Δικαιολογητικά Συμμετοχής- Τεχνική Προσφορά»	24
2.4.4 Περιεχόμενα Φακέλου «Οικονομική Προσφορά» / Τρόπος σύνταξης και υποβολής οικονομικών προσφορών.....	25
2.4.5 Χρόνος ισχύος των προσφορών.....	26
2.4.6 Λόγοι απόρριψης προσφορών.....	27
3. ΔΙΕΝΕΡΓΕΙΑ ΔΙΑΔΙΚΑΣΙΑΣ - ΑΞΙΟΛΟΓΗΣΗ ΠΡΟΣΦΟΡΩΝ	28
3.1 ΑΠΟΣΦΡΑΓΙΣΗ ΚΑΙ ΑΞΙΟΛΟΓΗΣΗ ΠΡΟΣΦΟΡΩΝ	28
3.1.1 Ηλεκτρονική αποσφράγιση προσφορών.....	28
3.1.2 Αξιολόγηση προσφορών.....	28
3.2 ΠΡΟΣΚΛΗΣΗ ΥΠΟΒΟΛΗΣ ΔΙΚΑΙΟΛΟΓΗΤΙΚΩΝ ΚΑΤΑΚΥΡΩΣΗΣ - ΔΙΚΑΙΟΛΟΓΗΤΙΚΑ ΚΑΤΑΚΥΡΩΣΗΣ.....	29
3.3 ΚΑΤΑΚΥΡΩΣΗ - ΣΥΝΑΨΗ ΣΥΜΒΑΣΗΣ	30
3.4 ΕΝΣΤΑΣΕΙΣ	30
3.5 ΜΑΤΑΙΩΣΗ ΔΙΑΔΙΚΑΣΙΑΣ	31
4. ΟΡΟΙ ΕΚΤΕΛΕΣΗΣ ΤΗΣ ΣΥΜΒΑΣΗΣ	32
4.1 ΕΓΓΥΗΣΗ ΚΑΛΗΣ ΕΚΤΕΛΕΣΗΣ.....	32
4.2 ΣΥΜΒΑΤΙΚΟ ΠΛΑΙΣΙΟ - ΕΦΑΡΜΟΣΤΕΑ ΝΟΜΟΘΕΣΙΑ	32
4.3 Όροι εκτέλεσης της σύμβασης.....	33
4.4 ΥΠΕΡΓΟΛΑΒΙΑ	33
4.5 ΤΡΟΠΟΠΟΙΗΣΗ ΣΥΜΒΑΣΗΣ ΚΑΤΑ ΤΗ ΔΙΑΡΚΕΙΑ ΤΗΣ	33
4.6 ΔΙΚΑΙΩΜΑ ΜΟΝΟΜΕΡΟΥΣ ΛΥΣΗΣ ΤΗΣ ΣΥΜΒΑΣΗΣ	34
5. ΕΙΔΙΚΟΙ ΟΡΟΙ ΕΚΤΕΛΕΣΗΣ ΤΗΣ ΣΥΜΒΑΣΗΣ	35
5.1 ΤΡΟΠΟΣ ΠΛΗΡΩΜΗΣ	35

17PROC006299236 2017-06-08

5.2	ΚΗΡΥΞΗ ΟΙΚΟΝΟΜΙΚΟΥ ΦΟΡΕΑ ΕΚΠΟΤΟΥ - ΚΥΡΟΣΙΣ.....	35
5.3	ΑΝΩΤΤΕΡΑ ΒΙΑ.....	36
5.4	ΔΙΟΙΚΗΤΙΚΕΣ ΠΡΟΣΦΥΓΕΣ ΚΑΤΑ ΤΗ ΔΙΑΔΙΚΑΣΙΑ ΕΚΤΕΛΕΣΗΣ ΤΩΝ ΣΥΜΒΑΣΕΩΝ.....	36
6.	ΕΙΔΙΚΟΙ ΟΡΟΙ ΕΚΤΕΛΕΣΗΣ	37
6.1	ΧΡΟΝΟΣ ΠΑΡΑΔΟΣΗΣ ΥΛΙΚΩΝ.....	37
6.2	ΠΑΡΑΛΑΒΗ ΥΛΙΚΩΝ - ΧΡΟΝΟΣ ΚΑΙ ΤΡΟΠΟΣ ΠΑΡΑΛΑΒΗΣ ΥΛΙΚΩΝ.....	38
6.3	ΑΠΟΡΡΙΨΗ ΣΥΜΒΑΤΙΚΩΝ ΥΛΙΚΩΝ – ΑΝΤΙΚΑΤΑΣΤΑΣΗ.....	38

Η ΜΕ ΑΡ. 15/2017 ΜΕΛΕΤΗ ΤΗΣ ΤΕΧΝΙΚΗΣ ΥΠΗΡΕΣΙΑΣ.....

Ο ΕΝΔΕΙΚΤΙΚΟΣ ΠΡΟΫΠΟΛΟΓΙΣΜΟΣ.....

ΣΥΓΓΡΑΦΗ ΥΠΟΧΡΕΩΣΕΩΝ.....

ΠΑΡΑΡΤΗΜΑΤΑ

ΠΑΡΑΡΤΗΜΑ Α – ΤΥΠΟΠΟΙΗΜΕΝΟ ΕΝΤΥΠΟ ΥΠΕΥΘΥΝΗΣ ΔΗΛΩΣΗΣ [ΤΕΥΔ]

ΠΑΡΑΡΤΗΜΑ Β – ΕΝΤΥΠΟ ΟΙΚΟΝΟΜΙΚΗΣ ΠΡΟΣΦΟΡΑΣ

ΠΑΡΑΡΤΗΜΑ Γ – ΥΠΟΔΕΙΓΜΑΤΑ ΕΓΓΥΗΤΙΚΩΝ ΕΠΙΣΤΟΛΩΝ.....

ΠΑΡΑΡΤΗΜΑ Δ – ΣΧΕΔΙΟ ΣΥΜΒΑΣΗΣ

1.1 Στοιχεία Αναθέτουσας Αρχής

Επωνυμία	ΔΗΜΟΣ ΡΕΘΥΜΝΗΣ
Ταχυδρομική διεύθυνση	ΑΔΕΛΕ
Πόλη	ΡΕΘΥΜΝΟ
Ταχυδρομικός Κωδικός	74100
Χώρα	ΕΛΛΑΔΑ
Κωδικός NUTS	GR 433
Τηλέφωνο	2831341041
Φαξ	2831072736
Ηλεκτρονικό Ταχυδρομείο	Klapsinou@rethymno.gr
Αρμόδια Υπηρεσία Διενέργειας Διαγωνισμού	Δ/νση Οικονομικών Υπηρεσιών, Τμήμα Λογιστηρίου Προμηθειών & Αποθήκης, Γραφείο Προμηθειών
Αρμόδιος για πληροφορίες	ΒΑΣΙΛΙΚΗ ΚΛΑΨΙΝΟΥ
Γενική Διεύθυνση στο διαδίκτυο (URL)	http://www.rethymno.gr

Είδος Αναθέτουσας Αρχής

Η Αναθέτουσα Αρχή είναι Οργανισμός Τοπικής Αυτοδιοίκησης (μη κεντρική Αναθέτουσα Αρχή) και ανήκει στη Γενική Κυβέρνηση (Υποτομέας Ο.Τ.Α.)

Κύρια δραστηριότητα Α.Α.

Η κύρια δραστηριότητα της Αναθέτουσας Αρχής είναι η Παροχή Γενικών Δημοσίων Υπηρεσιών.

Στοιχεία Επικοινωνίας

α) Τα έγγραφα της σύμβασης είναι διαθέσιμα για ελεύθερη, πλήρη, άμεση & δωρεάν ηλεκτρονική πρόσβαση από την ημερομηνία δημοσίευσης της παρούσας στην διεύθυνση (URL) : μέσω της διαδικτυακής πύλης www.promitheus.gov.gr του Ε.Σ.Η.ΔΗ.Σ.

β) Οι προσφορές πρέπει να υποβάλλονται ηλεκτρονικά στην διεύθυνση : www.promitheus.gov.gr

γ) Περαιτέρω πληροφορίες είναι διαθέσιμες από την προαναφερθείσα διεύθυνση ή από την ιστοσελίδα του Δήμου Ρεθύμνης <http://www.rethymno.gr>

1.2 Στοιχεία Διαδικασίας-Χρηματοδότηση

Είδος διαδικασίας

1. Ο διαγωνισμός θα διεξαχθεί με την ανοικτή διαδικασία του άρθρου 27 του ν. 4412/16 και
2. θα πραγματοποιηθεί με χρήση της πλατφόρμας του Εθνικού Συστήματος Ηλεκτρονικών Δημοσίων Συμβάσεων (Ε.Σ.Η.ΔΗ.Σ) μέσω της διαδικτυακής πύλης www.promitheus.gov.gr του συστήματος, ύστερα από κανονική προθεσμία είκοσι δύο (22) τουλάχιστον ημερών από την ημερομηνία δημοσίευσης της προκήρυξης σύμβασης στο ΚΗΜΔΗΣ και σύμφωνα με τα οριζόμενα στο άρθρο 10 της ΥΑ Π1/2390/2013.

Χρηματοδότηση της σύμβασης

Αναλυτικά η δαπάνη για την αναφερόμενη προμήθεια και για το σύνολο των ομάδων, προϋπολογίζεται στο ποσό των **93.548,39 €** πλέον Φ.Π.Α. 24% **22.451,61 €** δηλαδή συνολικό ποσό **116.000,00 €**.

Η χρηματοδότηση θα γίνει από τον τακτικό Π/Υ του Δήμου οικονομικού έτους 2017 και θα βαρύνει τον Κ.Α. 64.7135.001 «Προμήθεια Φωτιστικών Σωμάτων στην Πλατεία Μικρασιατών».

1.3 Συνοπτική Περιγραφή φυσικού και οικονομικού αντικείμενου της σύμβασης

Αντικείμενο της σύμβασης είναι η προμήθεια φωτιστικών σωμάτων παραδοσιακού τύπου για αντικατάσταση των υφισταμένων στην Πλατεία Μικρασιατών του Δήμου Ρεθύμνης. Στη συγκεκριμένη περιοχή προβλέπονται φωτιστικά με led ισχύος 63 W και 97 W (του ίδιου τύπου), αναρτημένα σε μεταλλικό ιστό ύψους 5,5 m.

Τα προς Προμήθεια Είδη κατατάσσονται στον ακόλουθο κωδικό του Κοινού Λεξιλογίου Δημοσίων Συμβάσεων (CPV)

ΑΡΙΘΜΟΙ ΑΝΑΦΟΡΑΣ CPV	• 31527200-8 : « Φωτιστικά Εξωτερικών Χώρων »
-----------------------------	---

Η παρούσα σύμβαση αναλύεται όπως κατωτέρω:

A/A	ΠΕΡΙΓΡΑΦΗ ΕΙΔΟΥΣ	ΜΟΝΑΔΑ ΜΕΤΡΗΣΗΣ	ΠΟΣΟΤΗΤΑ	ΤΙΜΗ ΜΟΝΑΔΟΣ (ΧΩΡΙΣ ΦΠΑ)	ΣΥΝΟΛΟ (ΧΩΡΙΣ ΦΠΑ)
ΦΩΤΙΣΤΙΚΑ ΠΛΑΤΕΙΑΣ ΜΙΚΡΑΣΙΑΤΩΝ					
1	Παραδοσιακό φωτιστικό με LED 97W, σε ιστό 5,5μ	τεμάχια	9	2.831,01	25.479,09
2	Παραδοσιακό φωτιστικό με LED 63W, σε ιστό 5,5μ	τεμάχια	26	2.618,05	68.069,30
ΣΥΝΟΛΟ:					93.548,39
ΦΠΑ 24%:					22.451,61
ΣΥΝΟΛΙΚΗ ΔΑΠΑΝΗ:					116.000,00

- Οι διαγωνιζόμενοι με τις προσφορές τους και **επί ποινή αποκλεισμού**,
- δεν μπορούν να υπερβούν το ποσό του προϋπολογισμού.
- υποβάλλουν προσφορά για όλα τα είδη και για κάθε είδος για όλη την ποσότητα, όπως παρουσιάζονται στην 15/2017 μελέτη της Τεχνικής Υπηρεσίας η οποία αποτελεί αναπόσπαστο μέρος της παρούσας.

Η εκτιμώμενη αξία της σύμβασης ανέρχεται στο ποσό των **116.000,00 €** συμπεριλαμβανομένου ΦΠΑ 24 % (προϋπολογισμός χωρίς ΦΠΑ: **93.548,39 €** ΦΠΑ : **22.451,61 €**).

Η διάρκεια της σύμβασης ορίζεται σε **τρεις (3) μήνες** από την ημερομηνία υπογραφής της .

Η σύμβαση θα ανατεθεί με το κριτήριο της **πλέον συμφέρουσας από οικονομική άποψη προσφοράς, μόνο βάσει τιμής** (χαμηλότερη τιμή) στις τιμές του προϋπολογισμού της 15/2017 μελέτης της Τεχνικής Υπηρεσίας.

1.4 Θεσμικό πλαίσιο

Η ανάθεση και εκτέλεση της σύμβασης διέπεται από την κείμενη νομοθεσία και τις κατ' εξουσιοδότηση αυτής εκδοθείσες κανονιστικές πράξεις, όπως ισχύουν και ιδίως:

- του **N. 4412/2016** (Α' 147) "Δημόσιες Συμβάσεις Έργων, Προμηθειών και Υπηρεσιών (προσαρμογή στις Οδηγίες 2014/24/ ΕΕ και 2014/25/ΕΕ)"
- του **N. 4270/2014** (Α' 143) «Αρχές δημοσιονομικής διαχείρισης και εποπτείας (ενσωμάτωση της Οδηγίας 2011/85/ΕΕ) – δημόσιο λογιστικό και άλλες διατάξεις»,
- του **N. 4250/2014** (Α' 74) «Διοικητικές Απλουστεύσεις - Καταργήσεις, Συγχωνεύσεις Νομικών Προσώπων και Υπηρεσιών του Δημοσίου Τομέα-Τροποποίηση Διατάξεων του π.δ. 318/1992 (Α'161) και λοιπές ρυθμίσεις» και ειδικότερα τις διατάξεις του άρθρου 1,

- 17PROC006799236-2017-06-08
- της με αρ. **4152/2013** (Α' 107) «Προσαρμογή της ελληνικής νομοθεσίας στην Οδηγία 2011/7 της 16.2.2011 για την καταπολέμηση των καθυστερήσεων πληρωμών στις εμπορικές συναλλαγές»,
 - του **N. 4013/2011** (Α' 204) «Σύσταση ενιαίας Ανεξάρτητης Αρχής Δημοσίων Συμβάσεων και Κεντρικού Ηλεκτρονικού Μητρώου Δημοσίων Συμβάσεων...»,
 - του **N. 3861/2010** (Α' 112) «Ενίσχυση της διαφάνειας με την υποχρεωτική ανάρτηση νόμων και πράξεων των κυβερνητικών, διοικητικών και αυτοδιοικητικών οργάνων στο διαδίκτυο "Πρόγραμμα Διαύγεια" και άλλες διατάξεις»,
 - του **N. 3852/2010** (Φ.Ε.Κ. 87/7-6-2010, τ.Α'), «Νέα Αρχιτεκτονική της Αυτοδιοίκησης και της Αποκεντρωμένης Διοίκησης- Πρόγραμμα Καλλικράτης»,
 - του **N.3463/2006** (Φ.Ε.Κ. 114/8-6-2006, τ.Α'), «Κύρωση του Κώδικα Δήμων και Κοινοτήτων»,
 - του **N. 3548/2007** (Α' 68) «Καταχώριση δημοσιεύσεων των φορέων του Δημοσίου στο νομαρχιακό και τοπικό Τύπο και άλλες διατάξεις»,
 - του **N. 3469/2006** (Α' 131) "Εθνικό Τυπογραφείο, Εφημερίς της Κυβερνήσεως και λοιπές διατάξεις"
 - του **N. 2859/2000** (Α' 248) «Κύρωση Κώδικα Φόρου Προστιθέμενης Αξίας»,
 - του **N.2690/1999** (Α' 45) "Κύρωση του Κώδικα Διοικητικής Διαδικασίας και άλλες διατάξεις" και ιδίως των άρθρων 7 και 13 έως 15,
 - του **Π.Δ. 28/2015** (Α' 34) "Κωδικοποίηση διατάξεων για την πρόσβαση σε δημόσια έγγραφα και στοιχεία",
 - του **Π.Δ. 80/2016** (Α' 145) "Ανάληψη υποχρεώσεων από τους Διατάκτες"]
 - της με αρ. **Π1 2380/2012** Κοινής Υπουργικής Απόφασης (Β' 3400) «Ρύθμιση των ειδικότερων θεμάτων λειτουργίας και διαχείρισης του Κεντρικού Ηλεκτρονικού Μητρώου Δημοσίων Συμβάσεων του Υπουργείου Ανάπτυξης, Ανταγωνιστικότητας, Υποδομών, Μεταφορών και Δικτύων »
 - της με αρ. **Π1/2390/16.10.2013** (Β' 2677) Απόφασης του Υπουργού Ανάπτυξης και Ανταγωνιστικότητας "Τεχνικές λεπτομέρειες και διαδικασίες λειτουργίας του Εθνικού Συστήματος Ηλεκτρονικών Δημοσίων Συμβάσεων (Ε.Σ.Η.ΔΗ.Σ.),
 - της με αρ. **Π1/542/4-3-2014** (ΑΔΑ: ΒΙΚΤΦ-ΠΨ5) Εγκύκλιος με θέμα «Ενημέρωση για το Εθνικό Σύστημα Ηλεκτρονικών Δημοσίων Συμβάσεων (Ε.Σ.Η.ΔΗ.Σ),
 - της με αρ. **ΥΑΠ/Φ.60/86/1435/2012** (Φ.Ε.Κ 1876/Β/13.06.2012) «Καθορισμός διαδικασιών υποβολής αιτήσεων έκδοσης, ανάκλησης, ανανέωσης ψηφιακών πιστοποιητικών καθώς και ανάκτησης του ψηφιακού πιστοποιητικού κρυπτογράφησης μέσω των ΚΕΠ (Κέντρων Εξυπηρέτησης Πολιτών) ως Εντεταλμένων Γραφείων»,
 - της με αρ. **ΥΑΠ/Φ.40.4/163/2013** (ΦΕΚ 401/Β/2013) «Ρυθμίσεις για α) τη διαδικασία και τον τρόπο ηλεκτρονικής επιβεβαίωσης της λήψης και της ασφαλούς χρονοσήμανσης, β) τις προδιαγραφές και τα πρότυπα του συστήματος για τη γνωστοποίηση εγγράφων σε φυσικά πρόσωπα ή ΝΠΙΔ με χρήση ΤΠΕ και γ) την ηλεκτρονική διακίνηση εγγράφων μεταξύ φορέων του δημοσίου τομέα και των φυσικών προσώπων ή ΝΠΙΔ»,
 - Οι σε εκτέλεση των ανωτέρω νόμων εκδοθεισών κανονιστικών πράξεων, των λοιπών διατάξεων που αναφέρονται ρητά ή απορρέουν από τα οριζόμενα στα συμβατικά τεύχη της παρούσας, καθώς και του συνόλου των διατάξεων του ασφαλιστικού, εργατικού, κοινωνικού, περιβαλλοντικού και φορολογικού δικαίου που διέπει την ανάθεση και εκτέλεση της παρούσας σύμβασης, έστω και αν δεν αναφέρονται ρητά παραπάνω.
 - Την υπ' αρ. 332/3-05-2017 (ΑΔΑ: 7ΓΗΝΩ 1Ψ-7Ε2, ΑΔΑΜ: 17REQ00613459) απόφαση της Οικ. Επιτροπής περί έγκριση Πρωτογενούς Αιτήματος, Ανάληψη - Δέσμευση και Ψήφιση πίστωσης.
 - Την υπ' αρ. 285/30-05-2017 (Α.Δ.Α.: 60ΛΥΩ1Ψ-ΟΧΒ) απόφαση του Δ.Σ. με την οποία εγκρίθηκε η διενέργεια του εν λόγω διαγωνισμού.

17PROC006299236-2017-06-08
➤ Την υπ' αριθ. 388/31-05-2017 (ΑΔΑ: 6ΠΡΛΩ1Ψ-7ΓΞ) απόφαση της Οικονομικής Επιτροπής, με την οποία εγκρίθηκαν, οι Τεχνικές Προδιαγραφές της αρ. 15/2017 Μελέτης της Δ/σης Τεχνικών Υπηρεσιών, καθορίστηκαν οι όροι και συγκροτήθηκε η επιτροπή διενέργειας της Προμήθειας με Δημόσιο Ανοικτό Ηλεκτρονικό Διαγωνισμό.

1.5 Προθεσμία παραλαβής προσφορών και διενέργεια διαγωνισμού

Η καταληκτική ημερομηνία παραλαβής των προσφορών είναι **η 30-06-2017 και ώρα 15:00 μ.μ.**

Η διαδικασία θα διενεργηθεί με χρήση της πλατφόρμας του Εθνικού Συστήματος Ηλεκτρονικών Δημοσίων Συμβάσεων (Ε.Σ.Η.Δ.Η.Σ.), μέσω της Διαδικτυακής πύλης www.promitheus.gov.gr του ως άνω συστήματος, την **6-07-2017, ημέρα Πέμπτη και ώρα 9:30 π.μ.** (ημερομηνία αποσφράγισης προσφορών)

1.6 Δημοσιότητα

A. Δημοσίευση σε εθνικό επίπεδο

Το πλήρες κείμενο της παρούσας Διακήρυξης καταχωρήθηκε στο Κεντρικό Ηλεκτρονικό Μητρώο Δημοσίων Συμβάσεων (ΚΗΜΔΗΣ).

Το πλήρες κείμενο της παρούσας Διακήρυξης καταχωρήθηκε ακόμη και στη διαδικτυακή πύλη του Ε.Σ.Η.Δ.Η.Σ. : <http://www.promitheus.gov.gr>, όπου έλαβε **Συστημικό Αριθμό : 41422**

Προκήρυξη (περίληψη της παρούσας Διακήρυξης) δημοσιεύεται και στον Ελληνικό Τύπο, σύμφωνα με το άρθρο 66 του Ν. 4412/2016 :

- **Ο ΛΟΓΟΣ, Ημερήσια Πολιτική και Οικονομική Εφημερίδα, Αιόλου 104, Αθήνα, 10564, ΑΤΤΙΚΗΣ, Τηλ.: 2105221024, Φαξ.: 2105221876, E-mail:logosnew@otenet.gr**
- **ΔΗΜΟΠΡΑΣΙΩΝ & ΠΛΗΣΤΗΡΙΑΣΜΩΝ, Τ.Κ. 10564, Εμμ. Μπενάκη 10 & Πανεπιστημίου 57, Αθήνα, Τηλ. 2103215692, fax 2103215877, E-mail:dimonewsi@dimoprasion.gr**
- **ΡΕΘΕΜΝΙΩΤΙΚΑ ΝΕΑ, Τ.Κ. 74100, Μοάτσου7-9, Ρέθυμνο, Τηλ. 2831029292, fax 2831055413, E-mail:sales@rethnea.gr**
- **ΚΡΗΤΙΚΗ ΕΠΙΘΕΩΡΗΣΗ, Τ.Κ. 74100, Λ. Κουντουριώτη 138, Ρέθυμνο, Τηλ. 2831022867, fax 2831028258, E-mail:info@kritep.gr**
- **ΡΕΘΕΜΝΟΣ, Τ.Κ. 74100, Γερακάρη 60-61, Ρέθυμνο, Τηλ. 2831028341, fax 2831050333, E-mail:info@kprint.gr**

Ημερομηνία Αποστολής Δημοσίευσης 8/06/2017

Η προκήρυξη (περίληψη της παρούσας Διακήρυξης) όπως προβλέπεται στην περίπτωση 16 της παραγράφου 4 του άρθρου 2 του Ν. 3861/2010, αναρτήθηκε στο διαδίκτυο, στον ιστότοπο <http://et.diavgeia.gov.gr/> (ΠΡΟΓΡΑΜΜΑ ΔΙΑΥΓΕΙΑ)

Το πλήρες κείμενο της παρούσας Διακήρυξης καταχωρήθηκε στο διαδίκτυο, στην ιστοσελίδα της αναθέτουσας αρχής, στη διεύθυνση (URL): www.rethymno.gr στην διαδρομή : ΔΗΜΟΣ ΡΕΘΥΜΝΗΣ ► ΕΠΙΚΑΙΡΟΤΗΤΑ ► ΔΗΜΟΠΡΑΣΙΕΣ-ΔΙΑΓΩΝΙΣΜΟ, στις **9/06/2017**

B. Έξοδα δημοσιεύσεων

Η δαπάνη δημοσίευσης στον Ελληνικό Τύπο της διακήρυξης αρχικής και επαναληπτικής, σύμφωνα με το άρθρο 46 του Ν. 3801/2009 και την αντίστοιχη 3^η παράγραφο του 4^{ου} άρθρου του Ν. 3548/2007, παρότι έχουν καταργηθεί σύμφωνα με την περ. 35 της παρ. 1 του άρθρου 377, παραμένουν σε ισχύ με την επιφύλαξη της παρ. 12 του άρθρου 379 του Ν. 4412/2016, όπου ως χρόνος έναρξης ισχύος είναι η 1^η Ιανουαρίου 2021, θα καταβάλετε σε κάθε περίπτωση από τον/τους ανάδοχο/χους προμηθευτή/ες, με την προσκόμιση των νόμιμων παραστατικών.

1.7 Αρχές εφαρμόζομενες στη διαδικασία σύναψης

Οι οικονομικοί φορείς δεσμεύονται ότι:

- α) τηρούν και θα εξακολουθήσουν να τηρούν κατά την εκτέλεση της σύμβασης, εφόσον επιλεγούν, τις υποχρεώσεις τους που απορρέουν από τις διατάξεις της περιβαλλοντικής, κοινωνικοασφαλιστικής και εργατικής νομοθεσίας, που έχουν θεσπιστεί με το δίκαιο της Ένωσης, το εθνικό δίκαιο, συλλογικές συμβάσεις ή διεθνείς διατάξεις περιβαλλοντικού, κοινωνικού και εργατικού δικαίου, οι οποίες απαριθμούνται στο Παράρτημα Χ του Προσαρτήματος Α του ν. 4412/2016. Η τήρηση των εν λόγω υποχρεώσεων ελέγχεται και βεβαιώνεται από τα όργανα που επιβλέπουν την εκτέλεση των δημοσίων συμβάσεων και τις αρμόδιες δημόσιες αρχές και υπηρεσίες που ενεργούν εντός των ορίων της ευθύνης και της αρμοδιότητάς τους.
- β) δεν θα ενεργήσουν αθέμιτα, παράνομα ή καταχρηστικά καθ' όλη τη διάρκεια της διαδικασίας ανάθεσης, αλλά και κατά το στάδιο εκτέλεσης της σύμβασης, εφόσον επιλεγούν
- γ) λαμβάνουν τα κατάλληλα μέτρα για να διαφυλάξουν την εμπιστευτικότητα των πληροφοριών που έχουν χαρακτηριστεί ως τέτοιες.

2.1 Γενικές Πληροφορίες

2.1.1 Έγγραφα της σύμβασης

Τα έγγραφα της παρούσας διαδικασίας σύναψης είναι τα ακόλουθα:

- Η παρούσα Διακήρυξη με τα Παραρτήματα που αποτελούν αναπόσπαστο μέρος αυτής.
- Το Τυποποιημένο Έντυπο Υπεύθυνης Δήλωσης [ΤΕΥΔ] (ΠΑΡΑΡΤΗΜΑ Α)
- Η με αρ. 15/2017 μελέτη της Τεχνικής Υπηρεσίας του Δήμου
- Η Συγγραφή Υποχρεώσεων
- Έντυπο Οικονομικής Προσφοράς (ΠΑΡΑΡΤΗΜΑ Β)
- Εγγυητικές Επιστολές (ΠΑΡΑΡΤΗΜΑ Γ)
- Σχέδιο Σύμβασης (ΠΑΡΑΡΤΗΜΑ Δ)
- οι συμπληρωματικές πληροφορίες που τυχόν παρέχονται στο πλαίσιο της διαδικασίας, ιδίως σχετικά με τις προδιαγραφές και τα σχετικά δικαιολογητικά

2.1.2 Επικοινωνία - Πρόσβαση στα έγγραφα της Σύμβασης

Όλες οι επικοινωνίες σε σχέση με τα βασικά στοιχεία της διαδικασίας σύναψης της σύμβασης, καθώς και όλες οι ανταλλαγές πληροφοριών, ιδίως η ηλεκτρονική υποβολή, εκτελούνται με τη χρήση της πλατφόρμας του Εθνικού Συστήματος Ηλεκτρονικών Δημοσίων Συμβάσεων (ΕΣΗΔΗΣ), μέσω της Διαδικτυακής πύλης www.promitheus.gov.gr του ως άνω συστήματος.

Οι ενδιαφερόμενοι μπορούν να πληροφορηθούν σχετικά με την εν λόγω Σύμβαση:

1. **Για τους όρους της Διακήρυξης και τη Διαδικασία του Διαγωνισμού** από τη Δ/ση Οικονομικών Υπηρεσιών, Τμήμα Λογιστηρίου Προμηθειών & Αποθήκης, Γραφείο Προμηθειών αρμόδιος υπάλληλος κ. Βασιλική Κλαψινού στο τηλέφωνο 2831341041 κατά τις εργάσιμες ημέρες και ώρες.
2. **Για το αντικείμενο της προμήθειας των τεχνικών προδιαγραφών**, από τη Δ/ση Τεχνικών Υπηρεσιών, στο τηλέφωνο 2831040025 κ^ο. Γιώργο Πετρουλάκη κατά τις εργάσιμες ημέρες και ώρες.

2.1.3 Παροχή Διευκρινίσεων

Τα σχετικά αιτήματα παροχής διευκρινίσεων υποβάλλονται ηλεκτρονικά, το αργότερο **δέκα (10) ημέρες πριν την καταληκτική ημερομηνία υποβολής προσφορών** και απαντώνται αντίστοιχα στο δικτυακό τόπο του διαγωνισμού μέσω της Διαδικτυακής πύλης www.promitheus.gov.gr, του Ε.Σ.Η.Δ.Η.Σ. Αιτήματα παροχής συμπληρωματικών πληροφοριών – διευκρινίσεων υποβάλλονται από εγγεγραμμένους στο σύστημα οικονομικούς φορείς, δηλαδή από εκείνους που διαθέτουν σχετικά διαπιστευτήρια που τους έχουν χορηγηθεί (όνομα χρήστη και κωδικό πρόσβασης) και απαραίτητα το ηλεκτρονικό αρχείο με το κείμενο των ερωτημάτων είναι ψηφιακά υπογεγραμμένο. Αιτήματα παροχής διευκρινίσεων που υποβάλλονται είτε με άλλο τρόπο είτε το ηλεκτρονικό αρχείο που τα συνοδεύει δεν είναι ψηφιακά υπογεγραμμένο, δεν εξετάζονται.

Η αναθέτουσα αρχή μπορεί να παρατείνει την προθεσμία παραλαβής των προσφορών, ούτως ώστε όλοι οι ενδιαφερόμενοι οικονομικοί φορείς να μπορούν να λάβουν γνώση όλων των αναγκαίων πληροφοριών για την κατάρτιση των προσφορών στις ακόλουθες περιπτώσεις:

α) όταν, για οποιονδήποτε λόγο, πρόσθετες πληροφορίες, αν και ζητήθηκαν από τον οικονομικό φορέα έγκαιρα, δεν έχουν παρασχεθεί το αργότερο έξι (6) ημέρες πριν από την προθεσμία που ορίζεται για την παραλαβή των προσφορών,

β) όταν τα έγγραφα της σύμβασης υφίστανται σημαντικές αλλαγές.

Η διάρκεια της παράτασης θα είναι ανάλογη με τη σπουδαιότητα των πληροφοριών ή των αλλαγών.

Όταν οι πρόσθετες πληροφορίες δεν έχουν ζητηθεί έγκαιρα ή δεν έχουν σημασία για την προετοιμασία καταλλήλων προσφορών, δεν απαιτείται παραταση των προθεσμιών (Άρθρο 121, παρ. 5 του ν. 4412/2016).

Μετά την κατάθεση προσφοράς, επί νομίμως υποβληθέντων δικαιολογητικών, οι διαγωνιζόμενοι παρέχουν διευκρινήσεις μόνο όταν αυτές ζητούνται από αρμόδιο όργανο είτε κατόπιν εγγράφου της Υπηρεσίας, μετά τη σχετική γνωμοδότηση του οργάνου. Από τις διευκρινήσεις, οι οποίες παρέχονται, σύμφωνα με τα παραπάνω λαμβάνονται υπόψη μόνο εκείνες που αναφέρονται στα σημεία για τα οποία υποβλήθηκε σχετικό αίτημα από το αρμόδιο όργανο.

Σύμφωνα με το άρθρο 102 του Ν. 4412/2016 (**Συμπλήρωση – Αποσαφήνιση πληροφοριών και δικαιολογητικών**)

Κατά τη διαδικασία αξιολόγησης των προσφορών ή αιτήσεων συμμετοχής, η αναθέτουσα αρχή μπορεί να καλεί εγγράφως τους προσφέροντες ή τους υποψηφίους να διευκρινίζουν ή να συμπληρώνουν τα έγγραφα ή δικαιολογητικά που έχουν υποβάλει, μέσα σε εύλογη προθεσμία, η οποία δεν μπορεί να είναι μικρότερη από επτά (7) ημέρες από την ημερομηνία κοινοποίησης σε αυτούς της σχετικής πρόσκλησης. Οποιαδήποτε διευκρίνιση ή συμπλήρωση που υποβάλλεται από τους προσφέροντες ή υποψηφίους, χωρίς να έχει ζητηθεί από την αναθέτουσα αρχή, δεν λαμβάνεται υπόψη.

Η πιο πάνω διευκρίνιση ή η συμπλήρωση αφορά μόνο τις ασάφειες, επουσιώδεις πλημμέλειες ή πρόδηλα τυπικά σφάλματα που επιδέχονται διόρθωση ή συμπλήρωση, ιδίως δε παράλειψη μονογραφιών, διακεκομμένη αρίθμηση, ελαττώματα συσκευασίας και σήμανσης του φακέλου και των υποφακέλων των προσφορών ή αιτήσεων συμμετοχής, λεκτικές και φραστικές αποκλίσεις των εγγράφων της προσφοράς από την ορολογία των εγγράφων της σύμβασης, που δεν επιφέρουν έννομες συνέπειες ως προς το περιεχόμενό τους, ελλείψεις ως προς τα νομιμοποιητικά στοιχεία, πλημμελής σήμανση αντιγράφων που εκδίδονται, σύμφωνα με τις διατάξεις του άρθρου 1 του ν. 4250/2014 (Α' 74), μεταφράσεων και λοιπών πιστοποιητικών ή βεβαιώσεων, διαφοροποίηση της δομής των εγγράφων της προσφοράς από τα υποδείγματα, υποχρεωτικά ή μη, που θεσπίζονται με νόμο, κανονιστικές πράξεις ή τα έγγραφα της σύμβασης. Η συμπλήρωση ή η διευκρίνιση, κατά το πρώτο εδάφιο, δεν επιτρέπεται να έχει ως συνέπεια μεταγενέστερη αντικατάσταση ή υποβολή εγγράφων σε συμμόρφωση με τους όρους της διακήρυξης, αλλά μόνο τη διευκρίνιση ή συμπλήρωση, ακόμη και με νέα έγγραφα, εγγράφων ή δικαιολογητικών που έχουν ήδη υποβληθεί.

Η διευκρίνιση ή η συμπλήρωση δεν πρέπει να εισάγει διακρίσεις, άνιση μεταχείριση των οικονομικών φορέων ή να έχει ως συνέπεια ευνοϊκή μεταχείριση συγκεκριμένου οικονομικού φορέα στη διαδικασία ανάθεσης της δημόσιας σύμβασης.

Η διευκρίνιση αυτή δεν πρέπει να έχει ως αποτέλεσμα την ουσιώδη αλλοίωση της προσφοράς και δεν πρέπει να προσδίδει αθέμιτο ανταγωνιστικό πλεονέκτημα στη συγκεκριμένη προσφορά σε σχέση με τις λοιπές.

Σε περίπτωση τεχνικής αδυναμίας λειτουργίας του Ε.Σ.Η.Δ.Η.Σ., κατά την ημερομηνία της ηλεκτρονικής αποσφράγισης των προσφορών, η οποία οφείλεται σε γεγονότα ανωτέρας βίας και η αδυναμία αυτή πιστοποιείται από τη Δ/νση Ανάπτυξης & Υποστήριξης του Ε.Σ.Η.Δ.Η.Σ. της Γ.Γ. Εμπορίου & Προστασίας του Καταναλωτή, τότε η Αναθέτουσα αρχή ενημερώνει με τηλεμοιτυπία ή μήνυμα ηλεκτρονικού ταχυδρομείου όλους τους συμμετέχοντες για αναβολή της ημερομηνίας αποσφράγισης.

2.1.4 Γλώσσα

Τα έγγραφα της σύμβασης έχουν συνταχθεί στην ελληνική γλώσσα. Σε περίπτωση ασυμφωνίας μεταξύ των τμημάτων των εγγράφων της σύμβασης που έχουν συνταχθεί σε περισσότερες γλώσσες, επικρατεί η ελληνική έκδοση.

Τυχόν ενστάσεις ή προδικαστικές προσφυγές υποβάλλονται στην ελληνική γλώσσα.

Οι προσφορές και τα περιλαμβανόμενα σε αυτές στοιχεία συντάσσονται στην ελληνική γλώσσα ή συνοδεύονται από επίσημη μετάφρασή τους στην ελληνική γλώσσα.

17PROC0008299236-2017-06-08
Τα αποδεικτικά έγγραφα συντάσσονται στην ελληνική γλώσσα ή συνοδεύονται από επίσημη μετάφρασή τους στην ελληνική γλώσσα. Στα αλλοδαπά δημόσια έγγραφα και δικαιολογητικά εφαρμόζεται η Συνθήκη της Χάγης της 5.10.1961, που κυρώθηκε με το ν. 1497/1984 (Α' 188).

Ειδικότερα, όλα τα δημόσια έγγραφα που αφορούν αλλοδαπούς οικονομικούς φορείς και που θα κατατεθούν από τους προσφέροντες στην παρούσα διαδικασία, θα είναι νόμιμα επικυρωμένα, και η μετάφραση των εν λόγω εγγράφων μπορεί να γίνει είτε από τη μεταφραστική υπηρεσία του ΥΠ.ΕΞ., είτε από το αρμόδιο προξενείο, είτε από δικηγόρο κατά την έννοια των άρθρων 454 του Κ.Πολ.Δ. και 53 του Κώδικα περί Δικηγόρων, είτε από ορκωτό μεταφραστή της χώρας προέλευσης, αν υφίσταται στη χώρα αυτή τέτοια υπηρεσία.

Επιτρέπεται αντίστοιχα η κατάθεση οιοδήποτε δημόσιου εγγράφου και δικαιολογητικού που αφορά αλλοδαπή Επιχείρηση με τη μορφή επικυρωμένης φωτοτυπίας προερχόμενης είτε από το νόμιμο επικυρωμένο έγγραφο από το αρμόδιο Προξενείο της χώρας του προσφέροντος, είτε από το πρωτότυπο έγγραφο με την σφραγίδα "Apostile" σύμφωνα με την συνθήκη της Χάγης της 05-10-61. Η επικύρωση αυτή πρέπει να έχει γίνει από δικηγόρο κατά την έννοια των άρθρων 454 του Κ.Π.Δ. και 53 του Κώδικα περί Δικηγόρων.

Ενημερωτικά και τεχνικά φυλλάδια και άλλα έντυπα -εταιρικά ή μη- με ειδικό τεχνικό περιεχόμενο μπορούν να υποβάλλονται σε άλλη γλώσσα.... [πχ αγγλική], χωρίς να συνοδεύονται από μετάφραση στην ελληνική. (Σύμφωνα με το άρθρο 92 παρ. 4 του Ν.4412/2016)

Κάθε μορφής επικοινωνία με την αναθέτουσα αρχή, καθώς και μεταξύ αυτής και του αναδόχου, θα γίνονται υποχρεωτικά στην ελληνική γλώσσα.

Σε κάθε περίπτωση η επιτροπή Διενέργειας Διαγωνισμού έχει δικαίωμα να ζητήσει από τους προσφέροντες τη μετάφραση οποιουδήποτε στοιχείου κριθεί απαραίτητο για την ακριβή εκτίμηση της προσφοράς.

2.1.5 Εγγυήσεις

Οι εγγυητικές επιστολές των παραγράφων 2.2.2 και 4.1. εκδίδονται από πιστωτικά ιδρύματα που λειτουργούν νόμιμα στα κράτη - μέλη της Ένωσης ή του Ευρωπαϊκού Οικονομικού Χώρου ή στα κράτη-μέλη της ΣΔΣ και έχουν, σύμφωνα με τις ισχύουσες διατάξεις, το δικαίωμα αυτό. Μπορούν, επίσης, να εκδίδονται από το Ε.Τ.Α.Α. - Τ.Σ.Μ.Ε.Δ.Ε. ή να παρέχονται με γραμμάτιο του Ταμείου Παρακαταθηκών και Δανείων με παρακατάθεση σε αυτό του αντίστοιχου χρηματικού ποσού. Αν συσταθεί παρακαταθήκη με γραμμάτιο παρακατάθεσης χρεογράφων στο Ταμείο Παρακαταθηκών και Δανείων, τα τοκομερίδια ή μερίσματα που λήγουν κατά τη διάρκεια της εγγύησης επιστρέφονται μετά τη λήξη τους στον υπέρ ου η εγγύηση οικονομικό φορέα.

Οι εγγυητικές επιστολές εκδίδονται κατ' επιλογή των οικονομικών φορέων από έναν ή περισσότερους εκδότες της παραπάνω παραγράφου.

Η αναθέτουσα αρχή επικοινωνεί με τους φορείς που φέρονται να έχουν εκδώσει τις εγγυητικές επιστολές προκειμένου να διαπιστώσει την εγκυρότητά τους.

2.2 Δικαίωμα Συμμετοχής - Κριτήρια Ποιοτικής Επιλογής

2.2.1 Δικαίωμα συμμετοχής

1. Δικαίωμα συμμετοχής στη διαδικασία σύναψης της παρούσας σύμβασης έχουν φυσικά ή νομικά πρόσωπα και, σε περίπτωση ενώσεων οικονομικών φορέων, τα μέλη αυτών, που είναι εγκατεστημένα σε:

α) κράτος-μέλος της Ένωσης,

β) κράτος-μέλος του Ευρωπαϊκού Οικονομικού Χώρου (Ε.Ο.Χ.),

γ) τρίτες χώρες που έχουν υπογράψει και κυρώσει τη ΣΔΣ, στο βαθμό που η υπό ανάθεση δημόσια σύμβαση καλύπτεται από τα Παραρτήματα 1, 2, 4 και 5 και τις γενικές σημειώσεις του σχετικού με την Ένωση Προσαρτήματος Ι της ως άνω Συμφωνίας, καθώς και

17PROC0006299236_2017-06-08
δ) σε τρίτες χώρες που δεν εμπίπτουν στην περίπτωση γ' της παρούσας παραγράφου και έχουν συνάψει διμερείς ή πολυμερείς συμφωνίες με την Ένωση σε θέματα διαδικασιών ανάθεσης δημοσίων συμβάσεων.

2. Οι ενώσεις οικονομικών φορέων, συμπεριλαμβανομένων και των προσωρινών συμπράξεων, δεν απαιτείται να περιβληθούν συγκεκριμένη νομική μορφή για την υποβολή προσφοράς. Σε περίπτωση που η ένωση αναδειχθεί ανάδοχος η νομική της μορφή πρέπει να είναι τέτοια που να εξασφαλίζεται η ύπαρξη ενός και μοναδικού φορολογικού μητρώου για την ένωση (πχ κοινοπραξία).

3. Στις περιπτώσεις υποβολής προσφοράς από ένωση οικονομικών φορέων, όλα τα μέλη της ευθύνονται έναντι της αναθέτουσας αρχής αλληλέγγυα και εις ολόκληρων.

2.2.2 Εγγύηση συμμετοχής

2.2.2.1. Για την έγκυρη συμμετοχή στη διαδικασία σύναψης της παρούσας σύμβασης, κατατίθεται από τους συμμετέχοντες οικονομικούς φορείς (προσφέροντες), εγγυητική επιστολή συμμετοχής (η εγγύηση συμμετοχής δε μπορεί να υπερβαίνει το 2% της εκτιμώμενης αξίας της σύμβασης εκτός ΦΠΑ. περ. α παρ. 1 άρθρου 72 ν. 4412/2016), που ανέρχεται στο ποσό των **χιλίων οκτακοσίων εβδομήντα ένα ευρώ (1.871,00 ευρώ)**.

Στην περίπτωση ένωσης οικονομικών φορέων, η εγγύηση συμμετοχής περιλαμβάνει και τον όρο ότι η εγγύηση καλύπτει τις υποχρεώσεις όλων των οικονομικών φορέων που συμμετέχουν στην ένωση.

Η εγγύηση συμμετοχής πρέπει να ισχύει τουλάχιστον για τριάντα (30) ημέρες μετά τη λήξη του χρόνου ισχύος της προσφοράς του άρθρου 2.4.5 της παρούσας, ήτοι μέχρι **31-10-2017**, άλλως η προσφορά απορρίπτεται. Η αναθέτουσα αρχή μπορεί, πριν τη λήξη της προσφοράς, να ζητά από τον προσφέροντα να παρατείνει, πριν τη λήξη τους, τη διάρκεια ισχύος της προσφοράς και της εγγύησης συμμετοχής.

2.2.2.2. Η εγγύηση συμμετοχής επιστρέφεται στον ανάδοχο με την προσκόμιση της εγγύησης καλής εκτέλεσης.

Η εγγύηση συμμετοχής επιστρέφεται στους λοιπούς προσφέροντες μετά:

α) την άπρακτη πάροδο της προθεσμίας άσκησης προσφυγής ή την έκδοση απόφασης επί ασκηθείσας προσφυγής κατά της απόφασης κατακύρωσης και

β) την άπρακτη πάροδο της προθεσμίας άσκησης ασφαλιστικών μέτρων ή την έκδοση απόφασης επί αυτών.

2.2.2.3. Η εγγύηση συμμετοχής καταπίπτει, αν ο προσφέρων αποσύρει την προσφορά του κατά τη διάρκεια ισχύος αυτής, παρέχει ψευδή στοιχεία ή πληροφορίες που αναφέρονται στα άρθρα 2.2.3 έως 2.2.5 (άρθρα 73 έως 78 Ν. 4412/2016), δεν προσκομίσει εγκαίρως τα προβλεπόμενα από την παρούσα δικαιολογητικά ή δεν προσέλθει εγκαίρως για υπογραφή της σύμβασης.

Η εγγύηση συμμετοχής περιλαμβάνει κατ' ελάχιστον τα ακόλουθα στοιχεία:

α) την ημερομηνία έκδοσης,

β) τον εκδότη,

γ) την αναθέτουσα αρχή προς την οποία απευθύνεται,

δ) τον αριθμό της εγγύησης,

ε) το ποσό που καλύπτει η εγγύηση,

στ) την πλήρη επωνυμία, τον Α.Φ.Μ. και τη διεύθυνση του οικονομικού φορέα υπέρ του οποίου εκδίδεται η εγγύηση (στην περίπτωση ένωσης αναγράφονται όλα τα παραπάνω για κάθε μέλος της ένωσης),

ζ) τους όρους ότι:

αα) η εγγύηση παρέχεται ανέκκλητα και ανεπιφύλακτα, ο δε εκδότης παραιτείται του δικαιώματος της διαιρέσεως και της διζήσεως, και

ββ) ότι σε περίπτωση κατάπτωσης αυτής, το ποσό της κατάπτωσης υπόκειται στο εκάστοτε ισχύον τέλος χαρτοσήμου,

η) τα στοιχεία της σχετικής Διακήρυξης και την ημερομηνία διενέργειας του διαγωνισμού,

θ) την ημερομηνία λήξης ή το χρόνο ισχύος της εγγύησης,

ι) την ανάληψη υποχρέωσης από τον εκδότη της εγγύησης να καταβάλλει το ποσό της εγγύησης ολικά ή μερικά εντός πέντε (5) ημερών μετά από απλή έγγραφη ειδοποίηση εκείνου προς τον οποίο απευθύνεται.

17PROC0006299236-2017-06-08
Προσφορές χωρίς εγγύηση ή χωρίς την προσήκουσα κατά τα ανωτέρω, εγγύηση, απορρίπτονται ως απαράδεκτες και δε λαμβάνονται υπόψη.

[Στο ΠΑΡΑΡΤΗΜΑ Γ της παρούσας υφίστανται υποδείγματα εγγυητικών επιστολών]

2.2.3 Λόγοι αποκλεισμού

Αποκλείεται από τη συμμετοχή στην παρούσα διαδικασία σύναψης σύμβασης (διαγωνισμό) προσφέρων οικονομικός φορέας, εφόσον συντρέχει στο πρόσωπό του (εάν πρόκειται για μεμονωμένο φυσικό ή νομικό πρόσωπο) ή σε ένα από τα μέλη του (εάν πρόκειται για ένωση οικονομικών φορέων) ένας ή περισσότεροι από τους ακόλουθους λόγους:

2.2.3.1. Όταν υπάρχει σε βάρος του τελεσίδικη καταδικαστική απόφαση για έναν από τους ακόλουθους λόγους :

α) συμμετοχή σε εγκληματική οργάνωση, όπως αυτή ορίζεται στο άρθρο 2 της απόφασης-πλαίσιο 2008/841/ΔΕΥ του Συμβουλίου της 24ης Οκτωβρίου 2008, για την καταπολέμηση του οργανωμένου εγκλήματος (ΕΕ L 300 της 11.11.2008 σ.42),

β) δωροδοκία, όπως ορίζεται στο άρθρο 3 της σύμβασης περί της καταπολέμησης της διαφθοράς στην οποία ενέχονται υπάλληλοι των Ευρωπαϊκών Κοινοτήτων ή των κρατών-μελών της Ένωσης (ΕΕ C 195 της 25.6.1997, σ. 1) και στην παράγραφο 1 του άρθρου 2 της απόφασης-πλαίσιο 2003/568/ΔΕΥ του Συμβουλίου της 22ας Ιουλίου 2003, για την καταπολέμηση της δωροδοκίας στον ιδιωτικό τομέα (ΕΕ L 192 της 31.7.2003, σ. 54), καθώς και όπως ορίζεται στην κείμενη νομοθεσία ή στο εθνικό δίκαιο του οικονομικού φορέα,

γ) απάτη, κατά την έννοια του άρθρου 1 της σύμβασης σχετικά με την προστασία των οικονομικών συμφερόντων των Ευρωπαϊκών Κοινοτήτων (ΕΕ C 316 της 27.11.1995, σ. 48), η οποία κυρώθηκε με το ν. 2803/2000 (Α' 48),

δ) τρομοκρατικά εγκλήματα ή εγκλήματα συνδεδεμένα με τρομοκρατικές δραστηριότητες, όπως ορίζονται, αντιστοίχως, στα άρθρα 1 και 3 της απόφασης-πλαίσιο 2002/475/ΔΕΥ του Συμβουλίου της 13ης Ιουνίου 2002, για την καταπολέμηση της τρομοκρατίας (ΕΕ L 164 της 22.6.2002, σ. 3) ή ηθική αυτουργία ή συνέργεια ή απόπειρα διάπραξης εγκλήματος, όπως ορίζονται στο άρθρο 4 αυτής,

ε) νομιμοποίηση εσόδων από παράνομες δραστηριότητες ή χρηματοδότηση της τρομοκρατίας, όπως αυτές ορίζονται στο άρθρο 1 της Οδηγίας 2005/60/ΕΚ του Ευρωπαϊκού Κοινοβουλίου και του Συμβουλίου της 26ης Οκτωβρίου 2005, σχετικά με την πρόληψη της χρησιμοποίησης του χρηματοπιστωτικού συστήματος για τη νομιμοποίηση εσόδων από παράνομες δραστηριότητες και τη χρηματοδότηση της τρομοκρατίας (ΕΕ L 309 της 25.11.2005, σ. 15), η οποία ενσωματώθηκε στην εθνική νομοθεσία με το ν. 3691/2008 (Α' 166),

στ) παιδική εργασία και άλλες μορφές εμπορίας ανθρώπων, όπως ορίζονται στο άρθρο 2 της Οδηγίας 2011/36/ΕΕ του Ευρωπαϊκού Κοινοβουλίου και του Συμβουλίου της 5ης Απριλίου 2011, για την πρόληψη και την καταπολέμηση της εμπορίας ανθρώπων και για την προστασία των θυμάτων της, καθώς και για την αντικατάσταση της απόφασης-πλαίσιο 2002/629/ΔΕΥ του Συμβουλίου (ΕΕ L 101 της 15.4.2011, σ. 1), η οποία ενσωματώθηκε στην εθνική νομοθεσία με το ν. 4198/2013 (Α' 215).

Ο οικονομικός φορέας αποκλείεται, επίσης, όταν το πρόσωπο εις βάρος του οποίου εκδόθηκε τελεσίδικη καταδικαστική απόφαση είναι μέλος του διοικητικού, διευθυντικού ή εποπτικού οργάνου του ή έχει εξουσία εκπροσώπησης, λήψης αποφάσεων ή ελέγχου σε αυτό.

Στις περιπτώσεις εταιρειών περιορισμένης ευθύνης (Ε.Π.Ε.) και προσωπικών εταιρειών (Ο.Ε. και Ε.Ε.) και ΙΚΕ ιδιωτικών κεφαλαιουχικών εταιρειών, η υποχρέωση του προηγούμενου εδαφίου αφορά κατ' ελάχιστον στους διαχειριστές.

Στις περιπτώσεις ανωνύμων εταιρειών (Α.Ε.), η υποχρέωση του προηγούμενου εδαφίου αφορά κατ' ελάχιστον τον Διευθύνοντα Σύμβουλο, καθώς και όλα τα μέλη του Διοικητικού Συμβουλίου.

Σε όλες τις υπόλοιπες περιπτώσεις νομικών προσώπων, η υποχρέωση των προηγούμενων εδαφίων αφορά στους νόμιμους εκπροσώπους τους.

Ο παρών λόγος αποκλεισμού αποτυπώνεται στο μέρος III. Α του ΤΕΥΔ.

2.2.3.2. Όταν ο προσφέρων έχει αθετήσει τις υποχρεώσεις του όσον αφορά στην καταβολή φόρων ή εισφορών κοινωνικής ασφάλισης και αυτό έχει διαπιστωθεί από δικαστική ή διοικητική απόφαση με τελεσίδικη και δεσμευτική ισχύ, σύμφωνα με διατάξεις της χώρας όπου είναι εγκατεστημένος ή την εθνική νομοθεσία ή/και όταν η αναθέτουσα αρχή μπορεί να αποδείξει με τα κατάλληλα μέσα ότι ο προσφέρων έχει αθετήσει τις υποχρεώσεις του όσον αφορά την καταβολή φόρων ή εισφορών κοινωνικής ασφάλισης.

Αν ο προσφέρων είναι Έλληνας πολίτης ή έχει την εγκατάστασή του στην Ελλάδα, οι υποχρεώσεις του που αφορούν τις εισφορές κοινωνικής ασφάλισης καλύπτουν τόσο την κύρια όσο και την επικουρική ασφάλιση.

Δεν αποκλείεται ο προσφέρων οικονομικός φορέας, όταν έχει εκπληρώσει τις υποχρεώσεις του είτε καταβάλλοντας τους φόρους ή τις εισφορές κοινωνικής ασφάλισης που οφείλει, συμπεριλαμβανομένων, κατά περίπτωση, των δεδουλευμένων τόκων ή των προστίμων είτε υπαγόμενος σε δεσμευτικό διακανονισμό για την καταβολή τους (άρθρο 73 παρ. 2).

Ο παρών λόγος αποκλεισμού αποτυπώνεται στο μέρος III. Β του ΤΕΥΔ.

2.2.3.3. Αποκλείεται (άρθρο 73 παρ. 4 ν. 4412/2016) από τη συμμετοχή στη διαδικασία σύναψης της παρούσας σύμβασης, προσφέρων οικονομικός φορέας σε οποιαδήποτε από τις ακόλουθες καταστάσεις:

(α) εάν έχει αθετήσει τις υποχρεώσεις που προβλέπονται στην παρ. 2 του άρθρου 18 του ν. 4412/2016,

(β) εάν τελεί υπό πτώχευση ή έχει υπαχθεί σε διαδικασία εξυγίανσης ή ειδικής **εκκαθάρισης** ή τελεί υπό αναγκαστική διαχείριση από εκκαθαριστή ή από το δικαστήριο ή έχει υπαχθεί σε διαδικασία πτωχευτικού συμβιβασμού ή έχει αναστείλει τις επιχειρηματικές του δραστηριότητες ή εάν βρίσκεται σε οποιαδήποτε ανάλογη κατάσταση προκύπτουσα από παρόμοια διαδικασία, προβλεπόμενη σε εθνικές διατάξεις νόμου. Η αναθέτουσα αρχή μπορεί να μην αποκλείει έναν οικονομικό φορέα ο οποίος βρίσκεται σε μία εκ των καταστάσεων που αναφέρονται στην περίπτωση αυτή, υπό την προϋπόθεση ότι αποδεικνύει ότι ο εν λόγω φορέας είναι σε θέση να εκτελέσει τη σύμβαση, λαμβάνοντας υπόψη τις ισχύουσες διατάξεις και τα μέτρα για τη συνέχιση της επιχειρηματικής του λειτουργίας (Σχετική δήλωση του προσφέροντος οικονομικού φορέα περιλαμβάνεται στο **Τ.Ε.Υ.Δ.**, καθώς και τα μέσα απόδειξης του άρθρου 2.2.5.2.,

(γ) υπάρχουν επαρκώς εύλογες ενδείξεις που οδηγούν στο συμπέρασμα ότι ο οικονομικός φορέας συνήψε συμφωνίες με άλλους οικονομικούς φορείς με στόχο τη στρέβλωση του ανταγωνισμού,

δ) εάν μία κατάσταση σύγκρουσης συμφερόντων κατά την έννοια του άρθρου 24 του ν. 4412/2016 δεν μπορεί να θεραπευθεί αποτελεσματικά με άλλα, λιγότερο παρεμβατικά, μέσα,

(ε) εάν μία κατάσταση στρέβλωσης του ανταγωνισμού από την πρότερη συμμετοχή του οικονομικού φορέα κατά την προετοιμασία της διαδικασίας σύναψης σύμβασης, κατά τα οριζόμενα στο άρθρο 48 του ν. 4412/2016, δεν μπορεί να θεραπευθεί με άλλα, λιγότερο παρεμβατικά, μέσα,

(στ) εάν έχει επιδείξει σοβαρή ή επαναλαμβανόμενη πλημμέλεια κατά την εκτέλεση ουσιώδους απαίτησης στο πλαίσιο προηγούμενης δημόσιας σύμβασης, προηγούμενης σύμβασης με αναθέτοντα φορέα ή προηγούμενης σύμβασης παραχώρησης που είχε ως αποτέλεσμα την πρόωρη καταγγελία της προηγούμενης σύμβασης, αποζημιώσεις ή άλλες παρόμοιες κυρώσεις,

(ζ) εάν έχει κριθεί ένοχος σοβαρών ψευδών δηλώσεων κατά την παροχή των πληροφοριών που απαιτούνται για την εξακρίβωση της απουσίας των λόγων αποκλεισμού ή την πλήρωση των κριτηρίων επιλογής, έχει αποκρύψει τις πληροφορίες αυτές ή δεν είναι σε θέση να προσκομίσει τα δικαιολογητικά που απαιτούνται κατ' εφαρμογή του άρθρου 2.2 της παρούσας,

(η) εάν επιχειρήσει να επηρεάσει με αθέμιτο τρόπο τη διαδικασία λήψης αποφάσεων της αναθέτουσας αρχής, να αποκτήσει εμπιστευτικές πληροφορίες που ενδέχεται να του αποφέρουν αθέμιτο πλεονέκτημα στη διαδικασία σύναψης σύμβασης ή να παράσχει εξ αμελείας παραπλανητικές πληροφορίες που

17PROC006299236 2017-06-08
επιδέχεται να επηρεάσουν ουσιωδώς τις αποφάσεις που αφορούν τον αποκλεισμό, την επιλογή ή την ανάθεση,

(θ) εάν έχει διαπράξει σοβαρό επαγγελματικό παράπτωμα, το οποίο θέτει εν αμφιβόλω την ακεραιότητά του, για το οποίο του επιβλήθηκε ποινή που του στερεί το δικαίωμα συμμετοχής σε διαδικασία σύναψης σύμβασης δημοσίων έργων και καταλαμβάνει τη συγκεκριμένη διαδικασία.

Η αναθέτουσα αρχή μπορεί να μην αποκλείει έναν οικονομικό φορέα, ο οποίος βρίσκεται σε μια εκ των καταστάσεων που αναφέρονται στην περίπτωση β' της παρ. 3, υπό την προϋπόθεση ότι αποδεδειγμένα ο εν λόγω φορέας είναι σε θέση να εκτελέσει τη σύμβαση, λαμβάνοντας υπόψη τις ισχύουσες διατάξεις και τα μέτρα για τη συνέχιση της επιχειρηματικής του λειτουργίας.

Ο παρών λόγος αποκλεισμού αποτυπώνεται στο μέρος III. Γ του ΤΕΥΔ.

2.2.3.4. Ο προσφέρων αποκλείεται σε οποιοδήποτε χρονικό σημείο κατά τη διάρκεια της διαδικασίας σύναψης της παρούσας σύμβασης, όταν αποδεικνύεται ότι βρίσκεται, λόγω πράξεων ή παραλείψεων του, είτε πριν είτε κατά τη διαδικασία, σε μία από τις ως άνω περιπτώσεις.

2.2.3.5. Προσφέρων οικονομικός φορέας που εμπίπτει σε μια από τις καταστάσεις που αναφέρονται στις παραγράφους 2.2.3.1 και 2.2.3.3 μπορεί να προσκομίζει στοιχεία προκειμένου να αποδείξει ότι τα μέτρα που έλαβε επαρκούν για να αποδείξουν την αξιοπιστία του, παρότι συντρέχει ο σχετικός λόγος αποκλεισμού (αυτοκάθαρση). Εάν τα στοιχεία κριθούν επαρκή, ο εν λόγω οικονομικός φορέας δεν αποκλείεται από τη διαδικασία σύναψης σύμβασης. Τα μέτρα που λαμβάνονται από τους οικονομικούς φορείς αξιολογούνται σε συνάρτηση με τη σοβαρότητα και τις ιδιαίτερες περιστάσεις του ποινικού αδικήματος ή του παραπτώματος. Αν τα μέτρα κριθούν ανεπαρκή, γνωστοποιείται στον οικονομικό φορέα το σκεπτικό της απόφασης αυτής. Οικονομικός φορέας που έχει αποκλειστεί, σύμφωνα με τις κείμενες διατάξεις, με τελεσίδικη απόφαση, σε εθνικό επίπεδο, από τη συμμετοχή σε διαδικασίες σύναψης σύμβασης ή ανάθεσης παραχώρησης δεν μπορεί να κάνει χρήση της ανωτέρω δυνατότητας κατά την περίοδο του αποκλεισμού που ορίζεται στην εν λόγω απόφαση.

2.2.3.6. Η απόφαση για την διαπίστωση της επάρκειας ή μη των επανορθωτικών μέτρων κατά την προηγούμενη παράγραφο εκδίδεται σύμφωνα με τα οριζόμενα στις παρ. 8 και 9 του άρθρου 73 του ν. 4412/2016.

2.2.3.7. Οικονομικός φορέας, στον οποίο έχει επιβληθεί, με την κοινή υπουργική απόφαση του άρθρου 74 του ν. 4412/2016, η ποινή του αποκλεισμού αποκλείεται αυτοδίκαια και από την παρούσα διαδικασία σύναψης της σύμβασης.

2.2.4 Καταλληλότητα άσκησης επαγγελματικής δραστηριότητας

Οι οικονομικοί φορείς που συμμετέχουν στη διαδικασία σύναψης της παρούσας σύμβασης απαιτείται να ασκούν εμπορική ή βιομηχανική ή βιοτεχνική δραστηριότητα συναφή με το αντικείμενο της παρούσας Διακήρυξης. Οι οικονομικοί φορείς που είναι εγκατεστημένοι σε κράτος μέλος της Ευρωπαϊκής Ένωσης απαιτείται να είναι εγγεγραμμένοι σε ένα από τα επαγγελματικά ή εμπορικά μητρώα που τηρούνται στο κράτος εγκατάστασής τους ή να ικανοποιούν οποιαδήποτε άλλη απαίτηση ορίζεται στο Παράρτημα XI του Προσαρτήματος Α' του ν. 4412/2016. Στην περίπτωση οικονομικών φορέων εγκατεστημένων σε κράτος μέλους του Ευρωπαϊκού Οικονομικού Χώρου (Ε.Ο.Χ) ή σε τρίτες χώρες που προσχωρήσει στη ΣΔΣ, ή σε τρίτες χώρες που δεν εμπίπτουν στην προηγούμενη περίπτωση και έχουν συνάψει διμερείς ή πολυμερείς συμφωνίες με την Ένωση σε θέματα διαδικασιών ανάθεσης δημοσίων συμβάσεων, απαιτείται να είναι εγγεγραμμένοι σε αντίστοιχα επαγγελματικά ή εμπορικά μητρώα. Οι εγκατεστημένοι στην Ελλάδα οικονομικοί φορείς απαιτείται να είναι εγγεγραμμένοι στο Βιοτεχνικό ή Εμπορικό ή Βιομηχανικό Επιμελητήριο ή στο Μητρώο Κατασκευαστών Αμυντικού Υλικού.

Το παρών κριτήριο επιλογής αποτυπώνεται στο μέρος IV του ΤΕΥΔ.

2.2.5 Κανόνες απόδειξης ποιοτικής επιλογής

2.2.5.1 Προκαταρκτική απόδειξη κατά την υποβολή προσφορών

Προς προκαταρκτική απόδειξη ότι οι προσφέροντες οικονομικοί φορείς:

α) δεν βασίζονται σε μία από τις καταστάσεις της παραγράφου 2.2.3 και

β) πληρούν τα σχετικά κριτήρια επιλογής των παραγράφων 2.2.4 της παρούσης, προσκομίζουν κατά την υποβολή της προσφοράς τους ως δικαιολογητικό συμμετοχής, το προβλεπόμενο από το άρθρο 79 παρ. 4 του ν. 4412/2016 **Τυποποιημένο Έντυπο Υπεύθυνης Δήλωσης (ΤΕΥΔ)** (Β/3698/16-11-2016), σύμφωνα με το επισυναπτόμενο στην παρούσα Παράρτημα Α', το οποίο αποτελεί ενημερωμένη υπεύθυνη δήλωση, με τις συνέπειες του ν. 1599/1986.

Το **ΤΕΥΔ** καταρτίζεται από τις αναθέτουσες αρχές βάσει του τυποποιημένου εντύπου του Παραρτήματος Α της Απόφασης 158/2016 της ΕΑΑΔΗΣΥ και συμπληρώνεται από τους προσφέροντες οικονομικούς φορείς σύμφωνα με τις οδηγίες της Κατευθυντήριας Οδηγίας 15/2016 (ΑΔΑ: ΩΧΟΓΟΞΤΒ-ΑΚΗ). Το ΤΕΥΔ σε επεξεργάσιμη μορφή είναι αναρτημένο στην ιστοσελίδα της ΕΑΑΔΗΣΥ (www.eaadhsy.gr) και (www.hsppa.gr).

Το **ΤΕΥΔ** της παρούσας σύμβασης αποτελεί παράρτημα της διακήρυξης και είναι αναρτημένο σε επεξεργάσιμη μορφή (ξεχωριστό αρχείο doc) μαζί με τα υπόλοιπα έγγραφα της σύμβασης, προς διευκόλυνση των οικονομικών φορέων.

2.2.5.2 Αποδεικτικά μέσα

A. Το δικαίωμα συμμετοχής των οικονομικών φορέων, οι όροι και προϋποθέσεις συμμετοχής τους, όπως ορίζονται στις παραγράφους 2.2.1 έως 2.2.4, κρίνονται κατά την υποβολή της προσφοράς, κατά την υποβολή των δικαιολογητικών της παρούσας και κατά τη σύναψη της σύμβασης στις περιπτώσεις του άρθρου 105 παρ. 3 περ. γ και άρθρο 104 παρ. 1 του ν. 4412/2016.

Οι οικονομικοί φορείς δεν υποχρεούνται να υποβάλλουν δικαιολογητικά ή άλλα αποδεικτικά στοιχεία, αν και στο μέτρο που η αναθέτουσα αρχή έχει τη δυνατότητα να λαμβάνει τα πιστοποιητικά ή τις συναφείς πληροφορίες απευθείας μέσω πρόσβασης σε εθνική βάση δεδομένων σε οποιοδήποτε κράτος - μέλος της Ένωσης, η οποία διατίθεται δωρεάν, όπως εθνικό μητρώο συμβάσεων, εικονικό φάκελο επιχείρησης, ηλεκτρονικό σύστημα αποθήκευσης εγγράφων ή σύστημα προεπιλογής. Η δήλωση για την πρόσβαση σε εθνική βάση δεδομένων εμπεριέχεται στο **Τυποποιημένο Έντυπο Υπεύθυνης Δήλωσης (ΤΕΥΔ)** (άρθρο 79 παρ. 6 ν. 4412/2016).

Οι οικονομικοί φορείς δεν υποχρεούνται να υποβάλουν δικαιολογητικά, όταν η αναθέτουσα αρχή που έχει αναθέσει τη σύμβαση διαθέτει ήδη τα ως άνω δικαιολογητικά και αυτά εξακολουθούν να ισχύουν.

B. 1. Για την απόδειξη της μη συνδρομής των λόγων αποκλεισμού της παραγράφου 2.2.3 οι προσφέροντες οικονομικοί φορείς προσκομίζουν αντίστοιχα τα παρακάτω δικαιολογητικά έχοντα υπόψη ότι:

Σχετικά με την κατάργηση της υποχρέωσης υποβολής πρωτοτύπων ή επικυρωμένων αντιγράφων εγγράφων σε διαγωνισμούς δημοσίων συμβάσεων διευκρινίζονται τα εξής:

1. Απλά αντίγραφα δημοσίων εγγράφων:

Γίνονται υποχρεωτικά αποδεκτά ευκρινή φωτοαντίγραφα των πρωτοτύπων ή των ακριβών αντιγράφων των δημοσίων εγγράφων, που έχουν εκδοθεί από τις υπηρεσίες και τους φορείς της περίπτωσης α' της παρ. 2 του άρθρου 1 του νόμου 4250/2014. Σημειωτέον ότι η παραπάνω ρύθμιση δεν καταλαμβάνει τα συμβολαιογραφικά έγγραφα (λ.χ. πληρεξούσια, ένορκες βεβαιώσεις κ.ο.κ.), για τα οποία συνεχίζει να υφίσταται η υποχρέωση υποβολής κυρωμένων αντιγράφων.

2. Απλά αντίγραφα αλλοδαπών δημοσίων εγγράφων:

Επίσης, γίνονται αποδεκτά ευκρινή φωτοαντίγραφα από αντίγραφα εγγράφων που έχουν εκδοθεί από αλλοδαπές αρχές, υπό την προϋπόθεση ότι αυτά είναι νομίμως επικυρωμένα από την αρμόδια αρχή της χώρας αυτής, και έχουν επικυρωθεί από δικηγόρο, σύμφωνα με τα οριζόμενα στο άρθρο 36 παρ. 2 β) του Κώδικα Δικηγόρων (Ν4194/2013). Σημειώνεται ότι δεν τίγονται και εξακολουθούν να ισχύουν, οι απαιτήσεις υποβολής δημοσίων εγγράφων με συγκεκριμένη επισημείωση (APOSTILLE), οι οποίες απορρέουν από διεθνείς συμβάσεις της χώρας (Σύμβαση της Χάγης) ή άλλες διακρατικές συμφωνίες (βλ. και σημείο 6.2.)

3. Απλά αντίγραφα ιδιωτικών εγγράφων:

Γίνονται υποχρεωτικά αποδεκτά ευκρινή φωτοαντίγραφα από αντίγραφα ιδιωτικών εγγράφων τα οποία έχουν επικυρωθεί από δικηγόρο, σύμφωνα με τα οριζόμενα στο άρθρο 36 παρ. 2 β) του Κώδικα

Δικηγορών (N. 4194/2013) καθώς και ευκαιρή φωτοαντίγραφα από τα πρωτότυπα όσων ιδιωτικών εγγράφων φέρουν θεώρηση από οπληρέστες και φορείς της περίπτωσης α' της παρ. 2 του άρθρου 1 του νόμου 4250/2014.

α) για την παράγραφο 2.2.3.1 **απόσπασμα του σχετικού μητρώου, όπως του ποινικού μητρώου ή, ελλείψει αυτού, ισοδύναμο έγγραφο** που εκδίδεται από αρμόδια δικαστική ή διοικητική αρχή του κράτους-μέλους ή της χώρας καταγωγής ή της χώρας όπου είναι εγκατεστημένος ο οικονομικός φορέας, από το οποίο προκύπτει ότι πληρούνται αυτές οι προϋποθέσεις. Η υποχρέωση προσκόμισης του ως άνω αποσπάσματος αφορά και στα μέλη του διοικητικού, διευθυντικού ή εποπτικού οργάνου του εν λόγω οικονομικού φορέα ή στα πρόσωπα που έχουν εξουσία εκπροσώπησης, λήψης αποφάσεων ή ελέγχου σε αυτό κατά τα ειδικότερα αναφερόμενα στην ως άνω παράγραφο.

Αναλυτικά υπόχρεοι στην προσκόμιση ποινικού μητρώου είναι:

- φυσικά πρόσωπα
- διαχειριστές Ο.Ε. και Ε.Ε.
- διαχειριστές Ε.Π.Ε.
- διευθύνων σύμβουλος και όλα τα μέλη του Διοικητικού Συμβουλίου για Α.Ε.
- ο Πρόεδρος του Διοικητικού Συμβουλίου για Συνεταιρισμούς
- σε κάθε άλλη περίπτωση νομικού προσώπου οι νόμιμοι εκπρόσωποί του.

β) για την παράγραφο 2.2.3.2 **πιστοποιητικό** που εκδίδεται από αρμόδια κατά περίπτωση Αρχή, από το οποίο να προκύπτει πως είναι **ενήμεροι ως προς τις υποχρεώσεις τους που αφορούν τις εισφορές σε ασφαλιστικά ταμεία** κατά την ημερομηνία διενέργειας του διαγωνισμού, προς όλους τους ασφαλιστικούς φορείς προς τους οποίους υποχρεούνται στην καταβολή εισφορών.

Διευκρινίζεται ότι το πιστοποιητικό ασφαλιστικής ενημερότητας:

- αφορά τους φορείς κύριας & επικουρικής ασφάλισης,
- αφορά τους απασχολούμενους στην επιχείρηση , με οποιαδήποτε σχέση εργασίας, που είναι ασφαλισμένοι σε οποιαδήποτε ασφαλιστικό οργανισμό,
- σε περίπτωση ατομικών επιχειρήσεων, αφορά και όσους είναι ασφαλισμένοι ως εργοδότες ή ελεύθεροι επαγγελματίες σε ασφαλιστικούς οργανισμούς,
- σε περίπτωση εταιρειών (νομικών προσώπων), αφορά την ίδια την εταιρεία (το νομικό πρόσωπο) και όχι τα φυσικά πρόσωπα που διοικούν ή την εκπροσωπούν, εκτός αν αυτά έχουν εργασιακή σχέση με την εταιρεία.

Για τον έλεγχο των ανωτέρω στοιχείων, οι ενδιαφερόμενοι οφείλουν να προσκομίσουν, μαζί με το πιστοποιητικό ή τα πιστοποιητικά ασφαλιστικής ενημερότητας, κατάσταση προσωπικού κατά ειδικότητα, στην οποία να φαίνονται οι ασφαλιστικοί φορείς όπου υπάγεται κάθε ασφαλισμένος. Η ακρίβεια των στοιχείων της κατάστασης θα βεβαιώνεται επί του σώματος αυτής από το νόμιμο εκπρόσωπο της επιχείρησης ή με υπεύθυνη δήλωση του Ν. 1599/1986, που θα αναφέρει όλους ανεξαίρετως τους ασφαλιστικούς φορείς προς τους οποίους υποχρεούνται στην καταβολή εισφορών.

Τα παρόντα δικαιολογητικά υποβάλλονται για τον οικονομικό φορέα – προσωρινό ανάδοχο και στην περίπτωση που είναι ένωση για κάθε φορέα – μέλος της. Σε περίπτωση υπεργολαβίας, υποβάλλονται και για τον υπεργολάβο.

γ) για την παράγραφο 2.2.3.3 περίπτωση β' πιστοποιητικό **αρμόδιας δικαστικής ή διοικητικής Αρχής**, από το οποίο να προκύπτει ότι δεν τελούν υπό πτώχευση, εκκαθάριση, παύση εργασιών, αναγκαστική διαχείριση, πτωχευτικό συμβιβασμό, αναστολή εργασιών ή άλλη ανάλογη κατάσταση και επίσης ότι δεν τελούν υπό διαδικασία κήρυξης σε πτώχευση ή έκδοση απόφασης αναγκαστικής εκκαθάρισης ή αναγκαστικής διαχείρισης ή πτωχευτικού συμβιβασμού ή υπό άλλη ανάλογη διαδικασία.

Αν το κράτος-μέλος ή η εν λόγω χώρα δεν εκδίδει τέτοιου είδους έγγραφο ή πιστοποιητικό ή όπου το έγγραφο ή το πιστοποιητικό αυτό δεν καλύπτει όλες τις περιπτώσεις που αναφέρονται στις παραγράφους 2.2.3.1 και 2.2.3.2 και στην περίπτωση β' της παραγράφου 2.2.3.3, το έγγραφο ή το πιστοποιητικό μπορεί να αντικαθίσταται από ένορκη βεβαίωση ή, στα κράτη - μέλη ή στις χώρες όπου δεν προβλέπεται ένορκη βεβαίωση, από υπεύθυνη δήλωση του ενδιαφερομένου ενώπιον αρμόδιας δικαστικής ή διοικητικής

7PROC006299236_2017-06-08
αρχής, συμβολαιογράφου ή αρμόδιου επαγγελματικού ή εμπορικού οργανισμού του κράτους - μέλους ή της χώρας καταγωγής ή της χώρας όπου είναι εγκατεστημένος ο οικονομικός φορέας.

Οι αρμόδιες δημόσιες αρχές παρέχουν, όπου κρίνεται αναγκαίο, επίσημη δήλωση στην οποία αναφέρεται ότι δεν εκδίδονται τα έγγραφα ή τα πιστοποιητικά της παρούσας παραγράφου ή ότι τα έγγραφα αυτά δεν καλύπτουν όλες τις περιπτώσεις που αναφέρονται στις παραγράφους 2.2.3.1 και 2.2.3.2 και στην περίπτωση β' της παραγράφου 2.2.3.3.

Για τις λοιπές περιπτώσεις της παραγράφου 2.2.3.3 **υπεύθυνη δήλωση του προσφέροντος οικονομικού φορέα** ενώπιον αρμόδιας δικαστικής ή διοικητικής αρχής, συμβολαιογράφου ή αρμόδιου επαγγελματικού ή εμπορικού οργανισμού του κράτους - μέλους ή της χώρας καταγωγής ή της χώρας εγκατάστασής του ότι δεν συντρέχουν στο πρόσωπό του οι οριζόμενοι στην παράγραφο λόγοι αποκλεισμού.

δ) για την παράγραφο 2.2.3.7. **υπεύθυνη δήλωση του προσφέροντος οικονομικού φορέα** ενώπιον αρμόδιας δικαστικής ή διοικητικής αρχής, συμβολαιογράφου ή αρμόδιου επαγγελματικού ή εμπορικού οργανισμού του κράτους - μέλους ή της χώρας καταγωγής ή της χώρας εγκατάστασής του ότι δεν έχει εκδοθεί σε βάρος του απόφαση αποκλεισμού, σύμφωνα με το άρθρο 74 του ν. 4412/2016.

Η παρούσα Υ.Δ. υποβάλλεται για τον οικονομικό φορέα – προσωρινό ανάδοχο και στην περίπτωση που είναι ένωση για κάθε φορέα – μέλος της. Σε περίπτωση υπεργολαβίας, υποβάλλεται και για τον υπεργολάβο.

Β. 2. Για την απόδειξη της απαίτησης του άρθρου 2.2.4. (απόδειξη καταλληλότητας για την άσκηση επαγγελματικής δραστηριότητας) προσκομίζουν **πιστοποιητικό/βεβαίωση του οικείου επαγγελματικού ή εμπορικού μητρώου του κράτους εγκατάστασης**. Οι οικονομικοί φορείς που είναι εγκατεστημένοι σε κράτος μέλος της Ευρωπαϊκής Ένωσης προσκομίζουν πιστοποιητικό/βεβαίωση του αντίστοιχου επαγγελματικού ή εμπορικού μητρώου του Παραρτήματος XI του Προσαρτήματος Α' του ν. 4412/2016, με το οποίο πιστοποιείται αφενός η εγγραφή τους σε αυτό και αφετέρου το ειδικό επάγγελμά τους. Στην περίπτωση που χώρα δεν τηρεί τέτοιο μητρώο, το έγγραφο ή το πιστοποιητικό μπορεί να αντικαθίσταται από ένορκη βεβαίωση ή, στα κράτη - μέλη ή στις χώρες όπου δεν προβλέπεται ένορκη βεβαίωση, από υπεύθυνη δήλωση του ενδιαφερομένου ενώπιον αρμόδιας δικαστικής ή διοικητικής αρχής, συμβολαιογράφου ή αρμόδιου επαγγελματικού ή εμπορικού οργανισμού της χώρας καταγωγής ή της χώρας όπου είναι εγκατεστημένος ο οικονομικός φορέας ότι δεν τηρείται τέτοιο μητρώο και ότι ασκεί τη δραστηριότητα που απαιτείται για την εκτέλεση του αντικειμένου της υπό ανάθεση σύμβασης.

Οι εγκατεστημένοι στην Ελλάδα οικονομικοί φορείς προσκομίζουν βεβαίωση εγγραφής στο Βιοτεχνικό ή Εμπορικό ή Βιομηχανικό Επιμελητήριο ή στο Μητρώο Κατασκευαστών Αμυντικού Υλικού.

Τα δικαιολογητικά επαγγελματικής εγγραφής προκειμένου να γίνουν αποδεκτά, θα πρέπει να ισχύουν κατά την ημερομηνία λήξης υποβολής των προσφορών.

Το παρόν δικαιολογητικό υποβάλλεται για τον οικονομικό φορέα – προσωρινό ανάδοχο και στην περίπτωση που είναι ένωση από κάθε φορέα – μέλος της.

Β. 3. Για την απόδειξη της νόμιμης σύστασης και εκπροσώπησης, στις περιπτώσεις που ο οικονομικός φορέας είναι νομικό πρόσωπο, προσκομίζει τα κατά περίπτωση νομιμοποιητικά έγγραφα σύστασης και νόμιμης εκπροσώπησης (όπως καταστατικά, πιστοποιητικά μεταβολών, αντίστοιχα ΦΕΚ, συγκρότηση Δ.Σ. σε σώμα, σε περίπτωση Α.Ε., κλπ., ανάλογα με τη νομική μορφή του διαγωνιζομένου). Από τα ανωτέρω έγγραφα πρέπει να προκύπτουν η νόμιμη σύστασή του, όλες οι σχετικές τροποποιήσεις των καταστατικών, το/τα πρόσωπο/α που δεσμεύει/ουν νόμιμα την εταιρία κατά την ημερομηνία διενέργειας του διαγωνισμού (νόμιμος εκπρόσωπος, δικαίωμα υπογραφής κλπ.), τυχόν τρίτοι, στους οποίους έχει χορηγηθεί εξουσία εκπροσώπησης, καθώς και η θητεία του/των ή/και των μελών του οργάνου διοίκησης/νόμιμου εκπροσώπου.

Β. 4. Οι οικονομικοί φορείς που είναι εγγεγραμμένοι σε επίσημους καταλόγους (άρθρο 83 Ν. 4412/2016) που προβλέπονται από τις εκάστοτε ισχύουσες εθνικές διατάξεις ή διαθέτουν πιστοποίηση από οργανισμούς πιστοποίησης που συμμορφώνονται με τα ευρωπαϊκά πρότυπα πιστοποίησης, κατά την

17PROC0006299236-2017-06-08
έννοια του Παραρτήματος VII του Προσαρτήματος Α' του ν. 4412/2016, μπορούν να προσκομίζουν στις αναθέτουσες αρχές πιστοποιητικό εγγραφής εκδιδόμενο από την αρμόδια αρχή ή το πιστοποιητικό που εκδίδεται από τον αρμόδιο οργανισμό πιστοποίησης.

Στα πιστοποιητικά αυτά αναφέρονται τα δικαιολογητικά βάσει των οποίων έγινε η εγγραφή των εν λόγω οικονομικών φορέων στον επίσημο κατάλογο ή η πιστοποίηση και η κατάταξη στον εν λόγω κατάλογο.

Η πιστοποιούμενη εγγραφή στους επίσημους καταλόγους από τους αρμόδιους οργανισμούς ή το πιστοποιητικό, που εκδίδεται από τον οργανισμό πιστοποίησης, συνιστά τεκμήριο καταλληλότητας όσον αφορά τις απαιτήσεις ποιοτικής επιλογής, τις οποίες καλύπτει ο επίσημος κατάλογος ή το πιστοποιητικό.

Οι οικονομικοί φορείς που είναι εγγεγραμμένοι σε επίσημους καταλόγους απαλλάσσονται από την υποχρέωση υποβολής των δικαιολογητικών που αναφέρονται στο πιστοποιητικό εγγραφής τους.

B.5. Οι ενώσεις οικονομικών φορέων που υποβάλλουν κοινή προσφορά, υποβάλλουν τα παραπάνω, κατά περίπτωση δικαιολογητικά, για κάθε οικονομικό φορέα που συμμετέχει στην ένωση, σύμφωνα με τα ειδικότερα προβλεπόμενα στο άρθρο 19 παρ. 2 του ν. 4412/2016.

2.3 Κριτήρια Ανάθεσης

2.3.1 Κριτήριο ανάθεσης

Κριτήριο ανάθεσης της Σύμβασης είναι η **πλέον συμφέρουσα από οικονομική άποψη προσφορά βάσει τιμής (χαμηλότερη τιμή)** στις τιμές του προϋπολογισμού της υπ. αρ. 15/2017 μελέτης της Τεχνικής Υπηρεσίας.

2.4 Κατάρτιση - Περιεχόμενο Προσφορών

2.4.1 Γενικοί όροι υποβολής προσφορών

Οι προσφορές υποβάλλονται με βάση τις απαιτήσεις που ορίζονται στην παρούσα Διακήρυξη και στην υπ' αρ. 15/2017 Μελέτη της Δ/σης Τεχνικών Υπηρεσιών.

Δεν επιτρέπονται εναλλακτικές προσφορές.

Η ένωση οικονομικών φορέων υποβάλλει κοινή προσφορά, η οποία υπογράφεται υποχρεωτικά ψηφιακά είτε από όλους τους οικονομικούς φορείς που αποτελούν την ένωση, είτε από εκπρόσωπό τους νομίμως εξουσιοδοτημένο. Επισημαίνεται πως όταν υπογράφεται από εξουσιοδοτημένο εκπρόσωπο της ένωσης, η υπογραφή αφορά σε όλα τα στοιχεία της προσφοράς, **πλην του ΤΕΥΔ**, για την υποβολή και υπογραφή του οποίου παρέχονται ρητές οδηγίες στο ΠΑΡΑΡΤΗΜΑ Α' της παρούσας. Στην προσφορά, απαραίτητως πρέπει να προσδιορίζεται η έκταση και το είδος της συμμετοχής του (συμπεριλαμβανομένης της κατανομής αμοιβής μεταξύ τους) κάθε μέλους της ένωσης, καθώς και ο εκπρόσωπος/συντονιστής αυτής (τα στοιχεία αυτά προσδιορίζονται στο μέρος II. Α του ΤΕΥΔ της παρούσας σύμβασης) (Άρθρο 96, παρ. 7 του ν. 4412/2016).

2.4.2 Χρόνος και Τρόπος υποβολής προσφορών

Χρόνος και τρόπος υποβολής Προσφορών

2.4.2.1. Οι προσφορές υποβάλλονται από τους ενδιαφερόμενους ηλεκτρονικά, μέσω της διαδικτυακής πύλης www.promitheus.gov.gr του ΕΣΗΔΗΣ, μέχρι την καταληκτική ημερομηνία και ώρα που ορίζει η παρούσα διακήρυξη (άρθρο 1.5), στην Ελληνική Γλώσσα, σε ηλεκτρονικό φάκελο, σύμφωνα με τα αναφερόμενα στο ν.4412/2016, ιδίως άρθρα 36 και 37 και την Υπουργική Απόφαση αριθμ. Π1/2390/2013 (ΦΕΚ 2677/Β – 21.10.13) «Τεχνικές λεπτομέρειες και διαδικασίες λειτουργίας του Εθνικού Συστήματος Ηλεκτρονικών Δημοσίων Συμβάσεων (Ε.Σ.Η.ΔΗ.Σ)».

Για τη συμμετοχή στο διαγωνισμό οι ενδιαφερόμενοι οικονομικοί φορείς απαιτείται να διαθέτουν ψηφιακή υπογραφή, χορηγούμενη από πιστοποιημένη αρχή παροχής ψηφιακής υπογραφής και να εγγραφούν στο ηλεκτρονικό σύστημα (ΕΣΗΔΗΣ- Διαδικτυακή πύλη www.promitheus.gov.gr)

17PROC0096299236 2017-06-08
ακολουθώντας την κατωτέρω διαδικασία εγγραφής του άρθρου 3 παρ. 3.2 έως 3.4 της Υπουργικής Απόφασης αριθμ. Π1/2390/2015 (ΦΕΚ 2677/Β – 21.10.13) «Τεχνικές λεπτομέρειες και διαδικασίες λειτουργίας του Εθνικού Συστήματος Ηλεκτρονικών Δημοσίων Συμβάσεων (Ε.Σ.Η.ΔΗ.Σ)»

2.4.2.2. Ο χρόνος υποβολής της προσφοράς και οποιαδήποτε ηλεκτρονική επικοινωνία μέσω του συστήματος βεβαιώνεται αυτόματα από το σύστημα με υπηρεσίες χρονοσήμανσης, σύμφωνα με τα οριζόμενα στο άρθρο 37 του ν. 4412/2016 και το άρθρο 6 της ως άνω Υπουργικής Απόφασης.

Μετά την παρέλευση της καταληκτικής ημερομηνίας και ώρας, δεν υπάρχει η δυνατότητα υποβολής προσφοράς στο Σύστημα.

Σε περιπτώσεις τεχνικής αδυναμίας λειτουργίας του ΕΣΗΔΗΣ, η αναθέτουσα αρχή θα ρυθμίσει τα της συνέχειας του διαγωνισμού με σχετική ανακοίνωσή της.

2.4.2.3. Οι οικονομικοί φορείς υποβάλλουν με την προσφορά τους τα ακόλουθα:

(α) έναν (υπο)φάκελο με την ένδειξη **«Δικαιολογητικά Συμμετοχής –Τεχνική Προσφορά»** στον οποίο περιλαμβάνονται τα κατά περίπτωση απαιτούμενα δικαιολογητικά και η τεχνική προσφορά σύμφωνα με τις διατάξεις της κείμενης νομοθεσίας και το άρθρο 2.4.3 της παρούσας.

(β) έναν (υπο)φάκελο με την ένδειξη **«Οικονομική Προσφορά»** στον οποίο περιλαμβάνεται η οικονομική προσφορά του οικονομικού φορέα σύμφωνα με το άρθρο 2.4.4 της παρούσας.

Από τον προσφέροντα σημαίνονται με χρήση του σχετικού πεδίου του συστήματος τα στοιχεία εκείνα της προσφοράς του που έχουν **εμπιστευτικό χαρακτήρα**, σύμφωνα με τα οριζόμενα στο άρθρο 21 του ν. 4412/16 . **Εφόσον ένας οικονομικός φορέας χαρακτηρίζει πληροφορίες ως εμπιστευτικές**, λόγω ύπαρξης τεχνικού ή εμπορικού απορρήτου, στη **σχετική δήλωσή του**, αναφέρει ρητά όλες τις σχετικές διατάξεις νόμου ή διοικητικές πράξεις που επιβάλλουν την εμπιστευτικότητα της συγκεκριμένης πληροφορίας.

Δεν χαρακτηρίζονται ως εμπιστευτικές πληροφορίες σχετικά με τις τιμές μονάδος, τις προσφερόμενες ποσότητες, την οικονομική προσφορά και τα στοιχεία της τεχνικής προσφοράς που χρησιμοποιούνται για την αξιολόγησή της.

2.4.2.4. Οι οικονομικοί φορείς **συντάσσουν την τεχνική και οικονομική τους προσφορά συμπληρώνοντας τις αντίστοιχες ειδικές ηλεκτρονικές φόρμες του συστήματος**. Στην συνέχεια το σύστημα παράγει τα σχετικά ηλεκτρονικά αρχεία τα οποία υπογράφονται ψηφιακά και υποβάλλονται από τον προσφέροντα. *Τα στοιχεία που περιλαμβάνονται στην ειδική ηλεκτρονική φόρμα του συστήματος και του παραγόμενου ηλεκτρονικού αρχείου pdf (το οποίο θα υπογραφεί ηλεκτρονικά) πρέπει να ταυτίζονται. Σε αντίθετη περίπτωση το σύστημα παράγει σχετικό μήνυμα και ο προσφέρων καλείται να παράγει εκ νέου το ηλεκτρονικό αρχείο pdf.*

2.4.2.5. Ο χρήστης - οικονομικός φορέας υποβάλλει τους ανωτέρω (υπο)φακέλους μέσω του Συστήματος, όπως περιγράφεται παρακάτω:

Τα στοιχεία και δικαιολογητικά για τη συμμετοχή του οικονομικού φορέα στη διαδικασία υποβάλλονται από αυτόν ηλεκτρονικά σε μορφή αρχείων τύπου .pdf και εφόσον έχουν συνταχθεί/παραχθεί από τον ίδιο, φέρουν ορατή μη κρυπτογραφημένη ψηφιακή υπογραφή σκληρής αποθήκευσης, χωρίς να απαιτείται θεώρηση γνησίου της υπογραφής.

Από το Σύστημα εκδίδεται ηλεκτρονική απόδειξη υποβολής προσφοράς, η οποία αποστέλλεται στον οικονομικό φορέα με μήνυμα ηλεκτρονικού ταχυδρομείου.

Εντός τριών (3) εργασίμων ημερών από την ηλεκτρονική υποβολή των ως άνω στοιχείων και δικαιολογητικών προσκομίζονται υποχρεωτικά από τον οικονομικό φορέα στο Τμήμα Πρωτοκόλλου του Δήμου Ρεθύμνης, **σε έντυπη μορφή και σε σφραγισμένο φάκελο**, τα στοιχεία της ηλεκτρονικής προσφοράς τα οποία απαιτείται να προσκομισθούν σε πρωτότυπη μορφή σύμφωνα με τον ν. 4250/2014. Τέτοια στοιχεία και δικαιολογητικά είναι ενδεικτικά η εγγυητική επιστολή συμμετοχής, τα πρωτότυπα έγγραφα τα οποία έχουν εκδοθεί από ιδιωτικούς φορείς και δεν φέρουν επικύρωση από δικηγόρο, καθώς και τα έγγραφα που φέρουν τη Σφραγίδα της Χάγης (Apostille). Δεν προσκομίζονται σε έντυπη μορφή στοιχεία και δικαιολογητικά τα οποία φέρουν ψηφιακή υπογραφή, τα ΦΕΚ, τα τεχνικά φυλλάδια και όσα

προβλέπεται από το ν. 4250/2014, ότι οι φερείς υποχρεούνται να αποδέχονται σε αντίγραφα των πρωτοτύπων.

Οι διαγωνιζόμενοι έχουν την ευθύνη της αποστολής του σφραγισμένου Φακέλου των δικαιολογητικών της προσφοράς τους μέχρι την παραλαβή του από το Πρωτόκολλο του Δήμου Ρεθύμνου.

Στο φάκελο κάθε προσφοράς πρέπει να αναγράφονται ευκρινώς:

«ΣΤΟΙΧΕΙΑ ΠΡΟΣΦΕΡΟΝΤΑ»
(δηλαδή: επωνυμία, διεύθυνση, υπεύθυνος για την προσφορά, τηλέφωνο, email, fax)
ΠΡΟΣ ΤΟ ΔΗΜΟ ΡΕΘΥΜΝΗΣ ΝΟΜΟΥ ΡΕΘΥΜΝΟΥ
ΥΠΟΨΗ: ΠΡΟΕΔΡΟΥ ΤΗΣ ΕΠΙΤΡΟΠΗΣ ΑΞΙΟΛΟΓΗΣΗΣ ΚΑΙ ΔΙΕΝΕΡΓΕΙΑΣ ΔΙΑΓΩΝΙΣΜΟΥ
ΔΙΚΑΙΟΛΟΓΗΤΙΚΑ ΣΥΜΜΕΤΟΧΗΣ ΓΙΑ ΤΟ ΔΙΑΓΩΝΙΣΜΟ
Προμήθεια «Προμήθεια Φωτιστικών Σωμάτων στην Πλατεία Μικρασιατών»
ΑΡΙΘΜΟΣ ΔΙΑΚΗΡΥΞΗΣ: υπ' αριθμό πρωτ. 14243/8-06-2017 Διακήρυξη του Δήμου Ρεθύμνης
ΗΜΕΡΟΜΗΝΙΑ ΔΙΕΝΕΡΓΕΙΑΣ ΔΙΑΓΩΝΙΣΜΟΥ: 30-06-2017
«Να μην ανοιχθεί από την ταχυδρομική υπηρεσία ή το πρωτόκολλο του παραλήπτη – Να ανοιχτεί μόνο από την Επιτροπή Διενέργειας του Διαγωνισμού»

Η αναθέτουσα αρχή μπορεί να ζητεί από προσφέροντες και υποψήφιους σε οποιοδήποτε χρονικό σημείο κατά την διάρκεια της διαδικασίας, να υποβάλλουν σε έντυπη μορφή και σε εύλογη προθεσμία όλα ή ορισμένα δικαιολογητικά και στοιχεία που έχουν υποβάλει ηλεκτρονικά, όταν αυτό απαιτείται για την ορθή διεξαγωγή της διαδικασίας.

2.4.3 Περιεχόμενα Φακέλου «Δικαιολογητικά Συμμετοχής- Τεχνική Προσφορά»

2.4.3.1 Τα στοιχεία και δικαιολογητικά για τη συμμετοχή των προσφερόντων στη διαγωνιστική διαδικασία περιλαμβάνουν :

α) Το Τυποποιημένο Έντυπο Υπεύθυνης Δήλωσης (Τ.Ε.Υ.Δ.), όπως προβλέπεται στην παρ. 4 του άρθρου 79 του ν. 4412/2016, σύμφωνα με την παράγραφο 2.2.5.1. της παρούσας διακήρυξης. Οι προσφέροντες συμπληρώνουν το σχετικό πρότυπο ΤΕΥΔ το οποίο έχει αναρτηθεί, και σε επεξεργάσιμη μορφή αρχείου doc, στη διαδικτυακή πύλη www.promitheus.gov.gr του ΕΣΗΔΗΣ και αποτελεί αναπόσπαστο τμήμα της διακήρυξης (Παράρτημα Α') και

β) την εγγύηση συμμετοχής, όπως προβλέπεται στο άρθρο 72 του Ν.4412/2016 και τα άρθρα 2.1.5 και 2.2.2 αντίστοιχα της παρούσας διακήρυξης.

Η εγγυητική επιστολή συμμετοχής προσκομίζεται σε έντυπη μορφή (πρωτότυπο) εντός τριών (3) εργασίμων ημερών από την ηλεκτρονική υποβολή (ΠΑΡΑΡΤΗΜΑ Γ).

Οι ενώσεις οικονομικών φορέων που υποβάλλουν κοινή προσφορά, υποβάλλουν το ΤΕΥΔ για κάθε οικονομικό φορέα που συμμετέχει στην ένωση.

2.4.3.2 Η τεχνική προσφορά θα πρέπει να καλύπτει όλες τις απαιτήσεις και τις προδιαγραφές που έχουν τεθεί από την αναθέτουσα αρχή με το κεφάλαιο “Απαιτήσεις-Τεχνικές Προδιαγραφές” της υπ' αρ. 15/2017 μελέτης της Τεχνικής Υπηρεσίας, περιγράφοντας ακριβώς πώς οι συγκεκριμένες απαιτήσεις και προδιαγραφές πληρούνται. Περιλαμβάνει ιδίως τα έγγραφα και δικαιολογητικά, βάσει των οποίων θα αξιολογηθεί η καταλληλότητα των προσφερόμενων ειδών, με βάση το κριτήριο ανάθεσης, σύμφωνα με τα αναλυτικώς αναφερόμενα στην ανωτέρω μελέτη.

Επίσης θα προσκομιστούν στην ΤΕΧΝΙΚΗ ΠΡΟΣΦΟΡΑ ηλεκτρονικά **επί ποινή αποκλεισμού** τα κάτωθι στοιχεία:

α. Το προφίλ της επιχείρησης του διαγωνιζομένου, ήτοι την επιχειρηματική δομή τους τομείς δραστηριότητας κλπ.

β. Τεχνική Έκθεση – Τεχνική Περιγραφή από την οποία θα προκύπτει ότι (i) συμμορφώνονται με τις αντίστοιχες τεχνικές προδιαγραφές και (ii) έντυπα, σχέδια, κατάλογοι κλπ. στα οποία θα φαίνονται οι

17PROC006299236 2017-06-08
Τεχνικές προδιαγραφές, τα τεχνικά χαρακτηριστικά και κάθε λεπτομέρεια, για τον πλήρη και σαφή καθορισμό του προσφερόμενου υλικού.

Όποια προσφορά δε συνοδεύεται από Τεχνική Περιγραφή ή υπάρχουν σ' αυτή ασάφειες, θα απορριφθεί.

γ. Πιστοποιητικά - Διασφαλίσεις

- Πιστοποιητικό ISO 9001:2008 του εργοστασίου κατασκευής για το σχεδιασμό και κατασκευή φωτιστικών σωμάτων.
- Πιστοποιητικό ISO 9001:2008 και ISO 14001:2004 του συμμετέχοντα.
- Δήλωση συμμόρφωσης του κατασκευαστή κατά CE όπου να βεβαιώνεται, η συμφωνία με: την οδηγία LVD 2006/95/EK δηλ.:
 - ✓ EN 60598-1 (γενικό πρότυπο φωτιστικών)
 - ✓ EN 60598-2-3 (Ειδικό πρότυπο για Φωτιστικά Δρόμων)

την οδηγία EMC 2004/108/EK δηλ.:

- ✓ EN 61000-3-2 (Όρια εκπομπών αρμονικού ρεύματος)
 - ✓ EN 61000-3-3 (Περιορισμός Διακυμάνσεων και τρεμοσβήματος)
 - ✓ EN55015 (Όρια ραδιοταραχών ηλεκτρικών συσκευών φωτισμού - Ηλεκτρομαγνητικής συμβατότητας)
 - ✓ EN 61547 (Απαιτήσεις ατρωσίας ηλεκτρομαγνητικής συμβατότητας)
 - ✓ EN 62471 (Πρότυπο φωτοβιολογικής ασφάλειας)
 - Πιστοποιητικό ENEC από ανεξάρτητο εργαστήριο δοκιμών με το οποίο θα προκύπτει συμμόρφωση με τα πρότυπα της οδηγίας LVD, EN60598-1 (luminaires-general requirements & tests) και EN60598-2-3 (luminaires-street lighting), το οποίο θα αφορά το σύνολο της γραμμής παραγωγής του φωτιστικού και όχι μόνο ένα δείγμα και θα περιλαμβάνει επιθεώρηση της παραγωγής του κατασκευαστή.
 - Εργαστηριακή δοκιμή σύμφωνα με το πρότυπο LM80, από διαπιστευμένο εργαστήριο (κατά ISO 17025), από την οποία θα προκύπτει ο ζητούμενος χρόνος ζωής των LED σύμφωνα με τα πρότυπα LM80-08 & TM-21-08.
 - Πλήρη φωτομετρικά αρχεία των φωτιστικών (σε ηλεκτρονική μορφή .ldt ή .ies κατάλληλα για την άμεση χρήση σε ανοικτά προγράμματα υπολογισμών)
 - Υποβολή φωτοτεχνικής μελέτης που να επιβεβαιώνει την συμφωνία των αποτελεσμάτων των προσφερόμενων φωτιστικών όσον αφορά το επίπεδο φωτισμού με την εγκεκριμένη μελέτη αναφοράς του διαγωνισμού, με τον απαραίτητο όρο ότι η συνολική ισχύς των προτεινόμενων φωτιστικών να είναι μικρότερη ή ίση με την συνολική ισχύ των αντιστοίχων φωτιστικών της μελέτης.
 - Επίσημο φυλλάδιο τεχνικών προδιαγραφών του εργοστασίου κατασκευής του φωτιστικού σώματος, το οποίο θα πρέπει να είναι βιομηχανοποιημένο και όχι ιδιοκατασκευή (θα βρίσκεται ήδη σε γραμμή παραγωγής).
 - Γραπτή εγγύηση κατ' ελάχιστον πέντε (5) ετών για το σύνολο του φωτιστικού σώματος.
- Τα κατατιθέμενα τεχνικά φυλλάδια (Prospectus), θα πρέπει να είναι **ψηφιακά υπογεγραμμένα** από τον κατασκευαστικό οίκο. Σε αντίθετη περίπτωση θα πρέπει να συνοδεύονται από **υπεύθυνη δήλωση ψηφιακά υπογεγραμμένη** από τον προσφέροντα, στην οποία θα δηλώνεται ότι τα αναγραφόμενα σε αυτά στοιχεία ταυτίζονται με τα στοιχεία των τεχνικών φυλλαδίων (Prospectus) του κατασκευαστικού οίκου.

δ. Στα περιεχόμενα της Τεχνικής Προσφοράς δεν πρέπει σε καμία περίπτωση να εμφανίζονται οικονομικά στοιχεία. Ενδεχόμενη εμφάνιση οικονομικών στοιχείων αποτελεί λόγο απόρριψης της προσφοράς.

Οι οικονομικοί φορείς αναφέρουν το τμήμα της σύμβασης που προτίθενται να αναθέσουν υπό μορφή υπεργολαβίας σε τρίτους, καθώς και τους υπεργολάβους που προτείνουν, **δήλωση η οποία αποτυπώνεται στο μέρος II. Δ του ΤΕΥΔ** (άρθρο 58 του ν. 4412/2016).

2.4.4 Περιεχόμενα Φακέλου «Οικονομική Προσφορά» / Τρόπος σύνταξης και υποβολής οικονομικών προσφορών

Η Οικονομική Προσφορά συντάσσεται με βάση το αναγραφόμενο στην παρούσα κριτήριο ανάθεσης, όπως ορίζεται στην παρούσα Διακήρυξη.

17PROC006299236-2017-06-08
Η τιμή του προς προμήθεια είδους δίνεται σε ευρώ ανά μονάδα βάσει της τιμής αναφοράς του ενδεικτικού προϋπολογισμού της υπ' αρ. 15/2017 μελέτης.

Οι συμμετέχοντες καλούνται να συμπληρώσουν μόνο την τιμή μονάδος (χωρίς ΦΠΑ). Οι υπόλοιπες πληροφορίες (π.χ. τεμάχια, συνολική αξία, Φ.Π.Α.) προκύπτουν αυτομάτως από το σύστημα ΕΣΗΔΗΣ και εμφανίζονται στην εκτύπωση.

Ο προσφέρων **θα επισυνάψει στην ηλεκτρονική οικονομική προσφορά του, σε μορφή pdf, ψηφιακά υπογεγραμμένο και συμπληρωμένο** το υπόδειγμα της οικονομικής προσφοράς ΠΑΡΑΡΤΗΜΑ Β, που επισυνάπτεται στην παρούσα διακήρυξη.

Στην τιμή περιλαμβάνονται οι υπέρ τρίτων κρατήσεις, ως και κάθε άλλη επιβάρυνση, σύμφωνα με την κείμενη νομοθεσία, μη συμπεριλαμβανομένου Φ.Π.Α., για την παροχή των υπηρεσιών στον τόπο και με τον τρόπο που προβλέπεται στα έγγραφα της σύμβασης (παρ. 5 περ. α' του άρθρου 95 του ν. 4412/2016).

Οι υπέρ τρίτων κρατήσεις υπόκεινται στο εκάστοτε ισχύον αναλογικό τέλος χαρτοσήμου 20% και στην επ' αυτού εισφορά υπέρ ΟΓΑ.

Επισημαίνεται ότι το εκάστοτε ποσοστό Φ.Π.Α. επί τοις εκατό, της ανωτέρω τιμής θα υπολογίζεται αυτόματα από το σύστημα.

Οι προσφερόμενες τιμές είναι σταθερές καθ' όλη τη διάρκεια της σύμβασης και δεν αναπροσαρμόζονται.

Ως απαράδεκτες θα απορρίπτονται προσφορές στις οποίες:

- α) δεν δίνεται τιμή σε ΕΥΡΩ ή που καθορίζεται σχέση ΕΥΡΩ προς ξένο νόμισμα,
- β) δεν προκύπτει με σαφήνεια η προσφερόμενη τιμή, με την επιφύλαξη της παρ. 4 του άρθρου 102 του ν. 4412/2016 και
- γ) η τιμή υπερβαίνει τον προϋπολογισμό της σύμβασης που καθορίζεται και τεκμηριώνεται από την αναθέτουσα αρχή για κάθε ομάδα της παρούσας διακήρυξης.

2.4.5 Χρόνος ισχύος των προσφορών

Οι υποβαλλόμενες προσφορές ισχύουν και δεσμεύουν τους οικονομικούς φορείς στο διαγωνισμό κατά το άρθρο 97 του Ν. 4412/2016 για διάστημα **τριών (3) μηνών** από την **επόμενη της διενέργειας του διαγωνισμού (καταληκτική ημερομηνία διαγωνισμού)**.

Προσφορά η οποία ορίζει χρόνο ισχύος μικρότερο του προβλεπόμενου από τη Διακήρυξη, απορρίπτεται ως απαράδεκτη.

Η ισχύς της προσφοράς μπορεί να παρατείνεται εγγράφως, εφόσον τούτο ζητηθεί από το Δήμο Ρεθύμνης, πριν από τη λήξη της, με αντίστοιχη παράταση της εγγυητικής επιστολής συμμετοχής σύμφωνα με τα οριζόμενα στο άρθρο 72 παρ. 1 α του ν. 4412/2016 και την παράγραφο 2.2.2 της παρούσας, κατ' ανώτατο όριο για χρονικό διάστημα ίσο με την προβλεπόμενη ως άνω αρχική διάρκεια.

Μετά τη λήξη και του παραπάνω ανώτατου ορίου χρόνου παράτασης ισχύος της προσφοράς, τα αποτελέσματα της διαδικασίας ανάθεσης ματαιώνονται, εκτός αν ο Δήμος Ρεθύμνης κρίνει, κατά περίπτωση, αιτιολογημένα, ότι η συνέχιση της διαδικασίας εξυπηρετεί το δημόσιο συμφέρον, οπότε οι οικονομικοί φορείς που συμμετέχουν στη διαδικασία μπορούν να επιλέξουν είτε να παρατείνουν την προσφορά και την εγγύηση συμμετοχής τους, εφόσον τους ζητηθεί πριν την πάροδο του ανωτέρω ανώτατου ορίου παράτασης της προσφοράς τους είτε όχι. Στην τελευταία περίπτωση, η διαδικασία συνεχίζεται με όσους παρέτειναν τις προσφορές τους και αποκλείονται οι λοιποί οικονομικοί φορείς.

2.4.6 Λόγοι απόρριψης προσφορών

Ο Δήμος Ρεθύμνης με βάση τα αποτελέσματα του ελέγχου και της αξιολόγησης των προσφορών, απορρίπτει, σε κάθε περίπτωση (άρθρο 91 του Ν.4412/2016,)προσφορά:

- α) η οποία δεν υποβάλλεται εμπρόθεσμα, με τον τρόπο και με το περιεχόμενο που ορίζεται πιο πάνω και συγκεκριμένα στις παραγράφους 2.4.1 (Γενικοί όροι υποβολής προσφορών), 2.4.2 (Χρόνος και τρόπος υποβολής προσφορών), 2.4.3 (Περιεχόμενο φακέλων δικαιολογητικών συμμετοχής, τεχνικής προσφοράς),

17PR00006299236-2017-06-08
2.4.4 (Περιεχόμενο φακέλου οικονομικής προσφοράς, τρόπος σύνταξης και υποβολής οικονομικών προσφορών), 2.4.5 (Χρόνος ισχύος προσφορών), 3.1 (Αποσφράγιση και αξιολόγηση προσφορών), 3.2 (Πρόσκληση υποβολής δικαιολογητικών κατακύρωσης) της παρούσας, (άρθρα 92 έως 97, άρθρο 100 και άρθρα 102 έως 104 του Ν.4412/2016),

β) η οποία περιέχει ατέλειες, ελλείψεις, ασάφειες ή σφάλματα, εφόσον αυτά δεν επιδέχονται συμπλήρωση ή διόρθωση ή εφόσον επιδέχονται συμπλήρωση ή διόρθωση, δεν έχουν αποκατασταθεί κατά την αποσαφήνιση και την συμπλήρωσή της σύμφωνα με την παράγραφο 3.1.1 της παρούσης διακήρυξης,

γ) για την οποία ο προσφέρων δεν έχει παράσχει τις απαιτούμενες εξηγήσεις, εντός της προκαθορισμένης προθεσμίας ή η εξήγηση δεν είναι αποδεκτή από την αναθέτουσα αρχή σύμφωνα με την παράγραφο 3.1.1 της παρούσας και το άρθρο 102 του ν. 4412/2016,

δ) η οποία είναι εναλλακτική προσφορά,

ε) η οποία υποβάλλεται από έναν προσφέροντα που έχει υποβάλλει δύο ή περισσότερες προσφορές. Ο περιορισμός αυτός ισχύει, υπό τους όρους της παραγράφου 2.2.3.3 περ. γ της παρούσας (περ. γ' της παρ. 4 του άρθρου 73 του ν. 4412/2016) και στην περίπτωση ενώσεων οικονομικών φορέων με κοινά μέλη, καθώς και στην περίπτωση οικονομικών φορέων που συμμετέχουν είτε αυτοτελώς είτε ως μέλη ενώσεων.

ζ) η οποία είναι υπό αίρεση,

η) η οποία θέτει όρο αναπροσαρμογής,

θ) η οποία παρουσιάζει ελλείψεις ως προς τα δικαιολογητικά που ζητούνται από τα έγγραφα της παρούσης διακήρυξης και αποκλίσεις ως προς τους όρους και τις τεχνικές προδιαγραφές της σύμβασης.

3.1 Αποσφράγιση και αξιολόγηση προσφορών

3.1.1 Ηλεκτρονική αποσφράγιση προσφορών

Το πιστοποιημένο στο ΕΣΗΔΗΣ, για την αποσφράγιση των προσφορών αρμόδιο όργανο της Αναθέτουσας Αρχής (Επιτροπή Διαγωνισμού), προβαίνει στην έναρξη της διαδικασίας ηλεκτρονικής αποσφράγισης των φακέλων των προσφορών, κατά το άρθρο 100 του ν. 4412/2016, ακολουθώντας τα εξής στάδια:

- Ηλεκτρονική Αποσφράγιση του (υπό)φακέλου «Δικαιολογητικά Συμμετοχής-Τεχνική Προσφορά» θα γίνει **τέσσερις (4) εργάσιμες ημέρες** μετά την καταληκτική ημερομηνία υποβολής των προσφορών, ήτοι **6-07-2017 και ώρα 9:30 π.μ.**
- Ηλεκτρονική Αποσφράγιση του (υπό)φακέλου «Οικονομική Προσφορά», κατά την ημερομηνία και ώρα που θα ορίσει η αναθέτουσα αρχή
- Ηλεκτρονική Αποσφράγιση του (υπό)φακέλου «Δικαιολογητικά κατακύρωσης», κατά την ημερομηνία και ώρα που θα ορίσει η αναθέτουσα αρχή

Με την αποσφράγιση των ως άνω φακέλων, ανά στάδιο, κάθε προσφέρων που συνεχίζει σε επόμενο στάδιο αποκτά πρόσβαση στις λοιπές προσφορές και τα υποβληθέντα δικαιολογητικά τους, με την επιφύλαξη των πτυχών εκείνων της κάθε προσφοράς που έχουν χαρακτηριστεί ως εμπιστευτικές.

Η αναθέτουσα αρχή μπορεί να καλέσει τους οικονομικούς φορείς να συμπληρώσουν ή να διευκρινίσουν τα έγγραφα ή δικαιολογητικά που έχουν υποβληθεί, ή να διευκρινίσουν το περιεχόμενο της τεχνικής ή οικονομικής προσφοράς τους, σύμφωνα με το άρθρο 102 του ν. 4412/2016.

3.1.2 Αξιολόγηση προσφορών

Μετά την κατά περίπτωση ηλεκτρονική αποσφράγιση των προσφορών η Αναθέτουσα Αρχή προβαίνει στην αξιολόγηση αυτών μέσω των αρμόδιων πιστοποιημένων στο Σύστημα οργάνων της, εφαρμοζόμενων κατά τα λοιπά των κειμένων διατάξεων.

Ειδικότερα :

α) Η Επιτροπή Διαγωνισμού καταχωρεί όσους υπέβαλαν προσφορές, καθώς και τα υποβληθέντα αυτών δικαιολογητικά και τα αποτελέσματα του ελέγχου αυτών σε πρακτικό, το οποίο υπογράφεται από τα μέλη του οργάνου.

β) Η Επιτροπή Διαγωνισμού πριν από την αξιολόγηση των Τεχνικών Προσφορών θα αποστείλει τα βασικά χαρακτηριστικά των προτεινόμενων φωτιστικών στην Εφορία Αρχαιοτήτων Ρεθύμνου, ζητώντας ενημέρωση για το ποια από αυτά τυχάνουν της έγκρισής της για τοποθέτηση στην παραπάνω πλατεία.

Μετά την απάντηση της αρχαιολογικής υπηρεσίας, η Επιτροπή Διαγωνισμού προβαίνει στην αξιολόγηση της τεχνικής προσφοράς, σύμφωνα με τους όρους των εγγράφων της σύμβασης και συντάσσει πρακτικό για την απόρριψη των τεχνικών προσφορών που δεν εγκρίθηκαν από την Εφορία Αρχαιοτήτων Ρεθύμνου και δεν γίνονται αποδεκτές και την αποδοχή των τεχνικών προσφορών με βάση το κριτήριο ανάθεσης των εγγράφων της σύμβασης.

Τα ανωτέρω υπό στοιχεία α και β στάδια μπορεί να γίνονται και ενιαία.

γ) Οι κατά τα ανωτέρω σφραγισμένοι φάκελοι με τα οικονομικά στοιχεία των προσφορών, μετά την ολοκλήρωση της αξιολόγησης των λοιπών στοιχείων των προσφορών, αποσφραγίζονται κατά την ημερομηνία και ώρα που ορίζεται στην ειδική πρόσκληση. Για όσες προσφορές δεν κρίθηκαν αποδεκτές κατά τα προηγούμενα ως άνω στάδια α' και β' οι φάκελοι της οικονομικής προσφοράς δεν αποσφραγίζονται αλλά τηρούνται από την αναθέτουσα αρχή μέχρι την οριστική επίλυση τυχόν διαφορών που προκύψουν από την ως άνω διαδικασία σύμφωνα με την παράγραφο 3.4. της παρούσας.

δ) Η Επιτροπή Διαγωνισμού προβαίνει στην αξιολόγηση των οικονομικών προσφορών και συντάσσει πρακτικό στο οποίο εισηγείται αιτιολογημένα την αποδοχή ή απόρριψή τους, την κατάταξη των

προσφορών με βάση το οριζόμενο με την παρούσα κριτήριο ανάθεσης και την **ανάδειξη του προσωρινού αναδόχου**.

Εάν οι προσφορές φαίνονται ασυνήθιστα χαμηλές σε σχέση με το αντικείμενο της σύμβασης, η αναθέτουσα αρχή (άρθρο 221 παρ. 1 του ν. 4412/2016) απαιτεί από τους οικονομικούς φορείς να εξηγήσουν την τιμή ή το κόστος που προτείνουν στην προσφορά τους, εντός αποκλειστικής προθεσμίας, κατά ανώτατο όριο δέκα (10) ημερών από την κοινοποίηση της σχετικής πρόσκλησης. Στην περίπτωση αυτή εφαρμόζονται τα άρθρα 88 και 89 ν. 4412/2016.

Στην περίπτωση ισότιμων προσφορών η αναθέτουσα αρχή επιλέγει τον ανάδοχο με κλήρωση μεταξύ των οικονομικών φορέων που υπέβαλαν ισότιμες προσφορές. Η κλήρωση γίνεται ενώπιον της Επιτροπής του Διαγωνισμού και παρουσία των οικονομικών φορέων που υπέβαλαν τις ισότιμες προσφορές (άρθρο 90 παρ. 1 του ν. 4412/2016).

Τα αποτελέσματα των ανωτέρω σταδίων επικυρώνονται με μία απόφαση ή αποφάσεις ανά στάδιο του Διαγωνισμού του αποφαινόμενου οργάνου της αναθέτουσας αρχής, η οποία κοινοποιείται στους προσφέροντες μέσω του ΕΣΗΔΗΣ.

Η Αναθέτουσα αρχή δύναται να επιλέξει :

α) *κάθε πρακτικό αξιολόγησης της Επιτροπής, ανά επιμέρους στάδιο να εγκρίνεται με απόφαση του αποφαινόμενου οργάνου του Δήμου ή*

β) *όλα τα πρακτικά του διαγωνισμού να εγκριθούν με μία απόφαση του αποφαινόμενου οργάνου, κοινοποιώντας ταυτόχρονα την σχετική απόφαση/αποφάσεις μέσω του ΕΣΗΔΗΣ*

Κατά των ανωτέρω αποφάσεων χωρεί ένσταση σύμφωνα με την παράγραφο 3.4 της παρούσας.

3.2 Πρόσκληση υποβολής δικαιολογητικών κατακύρωσης - Δικαιολογητικά κατακύρωσης

Μετά την αξιολόγηση των προσφορών, η αναθέτουσα αρχή αποστέλλει σχετική ηλεκτρονική πρόσκληση μέσω του συστήματος στον προσφέροντα, στον οποίο πρόκειται να γίνει η κατακύρωση («προσωρινό ανάδοχο»), και τον καλεί να υποβάλει εντός προθεσμίας, δέκα (10) ημερών από την κοινοποίηση της σχετικής ειδοποίησης σε αυτόν, τα πρωτότυπα ή αντίγραφα που εκδίδονται, σύμφωνα με τις διατάξεις του άρθρου 1 του ν. 4250/2014 (Α' 74) όλων των δικαιολογητικών που περιγράφονται στην παράγραφο 2.2.5.2. της παρούσας διακήρυξης, ως αποδεικτικά στοιχεία για τη μη συνδρομή των λόγων αποκλεισμού της παραγράφου 2.2.3 της διακήρυξης, καθώς και για την πλήρωση των κριτηρίων ποιοτικής επιλογής των παραγράφων 2.2.4 αυτής.

Τα εν λόγω δικαιολογητικά, υποβάλλονται από τον προσφέροντα («προσωρινό ανάδοχο»), ηλεκτρονικά μέσω του συστήματος, σε μορφή αρχείων pdf και προσκομίζονται κατά περίπτωση από αυτόν εντός τριών (3) εργάσιμων ημερών από την ημερομηνία υποβολής τους. Όταν υπογράφονται από τον ίδιο φέρουν ψηφιακή υπογραφή.

Με την παραλαβή των ως άνω δικαιολογητικών, το σύστημα εκδίδει επιβεβαίωση της παραλαβής τους και αποστέλλει ενημερωτικό ηλεκτρονικό μήνυμα σ' αυτόν στον οποίο πρόκειται να γίνει η κατακύρωση.

Αν μετά την ηλεκτρονική αποσφράγιση και κατά τον έλεγχο των ως άνω δικαιολογητικών διαπιστωθεί ότι δεν έχουν προσκομισθεί ή υπάρχουν ελλείψεις σε αυτά που υποβλήθηκαν, παρέχεται προθεσμία στον προσωρινό ανάδοχο να τα προσκομίσει ή να τα συμπληρώσει εντός πέντε (5) ημερών από την κοινοποίηση σχετικής έγγραφης, μέσω του Συστήματος, ειδοποίησής του. Η αναθέτουσα αρχή μπορεί αιτιολογημένα να παρατείνει την ως άνω προθεσμία κατ' ανώτατο όριο για δεκαπέντε (15) επιπλέον ημέρες.

Όσοι υπέβαλαν παραδεκτές προσφορές λαμβάνουν γνώση των παραπάνω δικαιολογητικών που κατατέθηκαν.

Ο προσωρινός ανάδοχος κηρύσσεται έκπτωτος, καταπίπτει υπέρ της αναθέτουσας αρχής η εγγύηση συμμετοχής του και η κατακύρωση γίνεται στον προσφέροντα που υπέβαλε την αμέσως επόμενη πλέον συμφέρουσα από οικονομική άποψη προσφορά, τηρουμένης της ανωτέρω διαδικασίας, εάν:

17PROC006299236 2017-06-08
i) κατά τον έλεγχο των παραπάνω δικαιολογητικών διαπιστωθεί ότι τα στοιχεία που δηλώθηκαν με το Τ.Ε.Υ.Δ., είναι ψεύδη ή ανακριβή, ή

ii) δεν υποβληθούν στο προκαθορισμένο χρονικό διάστημα τα απαιτούμενα πρωτότυπα ή αντίγραφα των παραπάνω δικαιολογητικών ή

iii) από τα δικαιολογητικά που προσκομίσθηκαν νομίμως και εμπροθέσμως, δεν αποδεικνύονται οι όροι και οι προϋποθέσεις συμμετοχής σύμφωνα με τα άρθρα 2.2.3 (λόγοι αποκλεισμού), 2.2.4 και 2.2.5 (κριτήρια ποιοτικής επιλογής) της παρούσας,

Σε περίπτωση έγκαιρης και προσήκουσας ενημέρωσης της αναθέτουσας αρχής για μεταβολές στις προϋποθέσεις τις οποίες ο προσωρινός ανάδοχος είχε δηλώσει με το Τυποποιημένο Έντυπο Υπεύθυνης Δήλωσης ΤΕΥΔ ότι πληροί, οι οποίες επήλθαν ή για τις οποίες έλαβε γνώση μετά την δήλωση και μέχρι την ημέρα της έγγραφης ειδοποίησης για την προσκόμιση των δικαιολογητικών κατακύρωσης (οψιγενείς μεταβολές), δεν καταπίπτει υπέρ της αναθέτουσας αρχής η εγγύηση συμμετοχής του (παραγρ. 1, άρθρο 104, Ν. 4412/2016).

Αν κανένας από τους προσφέροντες δεν υποβάλλει αληθή ή ακριβή δήλωση ή δεν προσκομίζει ένα ή περισσότερα από τα απαιτούμενα δικαιολογητικά ή δεν αποδείξει ότι πληροί τα κριτήρια ποιοτικής επιλογής σύμφωνα με τις παραγράφους 2.2.4 -2.2.5 της παρούσας διακήρυξης, η διαδικασία ματαιώνεται.

Η διαδικασία ελέγχου των παραπάνω δικαιολογητικών ολοκληρώνεται με τη σύνταξη πρακτικού την Επιτροπή του Διαγωνισμού και τη διαβίβαση του φακέλου στο αποφαινόμενο όργανο της αναθέτουσας αρχής για τη λήψη απόφασης είτε για την κατακύρωση της σύμβασης είτε για τη ματαίωση της διαδικασίας είτε για την κήρυξη του προσωρινού αναδόχου ως εκπτώτου.

Τα αποτελέσματα του ελέγχου των παραπάνω δικαιολογητικών και της εισήγησης της Επιτροπής επικυρώνονται με την απόφαση κατακύρωσης.

3.3 Κατακύρωση - σύναψη σύμβασης

Η αναθέτουσα αρχή κοινοποιεί την απόφαση κατακύρωσης, μαζί με αντίγραφο όλων των πρακτικών της διαδικασίας ελέγχου και αξιολόγησης των προσφορών, σε κάθε προσφέροντα που έχει υποβάλει αποδεκτή προσφορά, σύμφωνα με το άρθρο 100 του ν. 4412/2016, εκτός από τον προσωρινό ανάδοχο, ηλεκτρονικά μέσω του συστήματος.

Η εν λόγω απόφαση αναφέρει την προθεσμία για την αναστολή της σύναψης της σύμβασης σύμφωνα με την επόμενη παράγραφο 3.4.

Τα έννομα αποτελέσματα της απόφασης κατακύρωσης και ιδίως η σύναψη της σύμβασης επέρχονται με την κοινοποίηση της απόφασης κατακύρωσης στον προσωρινό ανάδοχο, εφόσον αυτός υποβάλει επικαιροποιημένα τα δικαιολογητικά της παραγράφου 2.2.5.2.

Η αναθέτουσα αρχή προσκαλεί τον ανάδοχο να προσέλθει για υπογραφή του συμφωνητικού εντός προθεσμίας είκοσι (20) ημερών από την κοινοποίηση της σχετικής ειδικής πρόσκλησης. Το συμφωνητικό έχει αποδεικτικό χαρακτήρα.

Στην περίπτωση που ο ανάδοχος δεν προσέλθει να υπογράψει το ως άνω συμφωνητικό μέσα στην τεθείσα προθεσμία, κηρύσσεται έκπτωτος, καταπίπτει υπέρ της αναθέτουσας αρχής η εγγυητική επιστολή συμμετοχής του και η κατακύρωση, με την ίδια διαδικασία, γίνεται στον προσφέροντα που υπέβαλε την αμέσως επόμενη πλέον συμφέρουσα από οικονομική άποψη προσφορά.

3.4 Ενστάσεις

Σε περίπτωση ένστασης κατά πράξης της αναθέτουσας αρχής, η προθεσμία άσκησης της είναι πέντε (5) ημέρες από την κοινοποίηση της προσβαλλόμενης πράξης στον ενδιαφερόμενο οικονομικό φορέα. Για την άσκηση ένστασης κατά της διακήρυξης, η ένσταση υποβάλλεται μέχρι πέντε (5) ημέρες πριν από την καταληκτική ημερομηνία υποβολής προσφορών.

Η ένσταση υποβάλλεται ηλεκτρονικά, ενώπιον της αναθέτουσας αρχής, με τη συμπλήρωση της ειδικής φόρμας του Συστήματος και την επισύναψη του σχετικού εγγράφου σε μορφή αρχείου τύπου

17PROC006299236-2017-06-08
.pdf, το οποίο φέρει ψηφιακή υπογραφή σκληρής αποθήκευσης. Η αναθέτουσα αρχή αποφασίζει αιτιολογημένα, κατόπιν γνώμοσής της αρμόδιας Επιτροπής αξιολόγησης ενστάσεων, σύμφωνα με τα οριζόμενα και στο άρθρο 221 του ν. 4412/2016, εντός προθεσμίας δέκα (10) ημερών, μετά την άπρακτη πάροδο της οποίας τεκμαίρεται η απόρριψη της ένστασης.

Για το παραδεκτό της άσκησης ένστασης, απαιτείται, με την κατάθεση της ένστασης, η καταβολή παραβόλου υπέρ του Δημοσίου σύμφωνα με τα οριζόμενα στο άρθρο 127 του ν. 4412/2016, το οποίο επισυνάπτεται σε μορφή pdf. Το παράβολο αυτό αποτελεί δημόσιο έσοδο και επιστρέφεται με πράξη της αναθέτουσας αρχής, αν η ένσταση γίνει δεκτή.

Οι οικονομικοί φορείς ενημερώνονται για την αποδοχή ή την απόρριψη της ένστασης μέσω της λειτουργίας του Συστήματος "Επικοινωνία".

Διαφορές που αναφύονται από πράξεις ή παραλείψεις, οι οποίες εκδίδονται ή συντελούνται μετά την 31η Μαΐου 2017 διέπονται από τις διατάξεις του Βιβλίου IV (άρθρα 345 έως 374) του ν. 4412/2016

3.5 Ματαίωση Διαδικασίας

3.5.1. Η αναθέτουσα αρχή (Οικονομική Επιτροπή του Δήμου) με ειδικά αιτιολογημένη απόφασή της, μετά από γνώμη της Επιτροπής Διαγωνισμού, ματαιώνει τη διαδικασία σύναψης δημόσιας σύμβασης:

α) εφόσον η διαδικασία απέβη άγονη είτε λόγω μη υποβολής προσφοράς είτε λόγω απόρριψης όλων των προσφορών ή αιτήσεων ή αποκλεισμού όλων των προσφερόντων ή συμμετεχόντων, ή
β) στην περίπτωση που κανένας οικονομικός φορέας, από εκείνους που υπέβαλαν προσφορά που πληρούσε τους όρους της παρούσας Διακήρυξης δεν προσέλθει να υπογράψει τη σύμβαση.

3.5.2. Ματαίωση της διαδικασίας ανάθεσης δημόσιας σύμβασης μπορεί να λάβει χώρα με ειδικώς αιτιολογημένη απόφαση της αναθέτουσας αρχής, μετά από γνώμη της Επιτροπής Διαγωνισμού, στις ακόλουθες περιπτώσεις:

α) λόγω παράτυπης διεξαγωγής της διαδικασίας ανάθεσης,
β) αν οι οικονομικές και τεχνικές παράμετροι που σχετίζονται με τη διαδικασία ανάθεσης άλλαξαν ουσιωδώς και η εκτέλεση του συμβατικού αντικείμενου δεν ενδιαφέρει πλέον την αναθέτουσα,
γ) αν λόγω ανωτέρας βίας, δεν είναι δυνατή η κανονική εκτέλεση της σύμβασης,
δ) αν η επιλεγείσα προσφορά κριθεί ως μη συμφέρουσα από οικονομική άποψη,
ε) στην περίπτωση που κανείς οικονομικός φορέας δε δεχτεί να παρατείνει την προσφορά του, σύμφωνα με την παρ. 4 του άρθρου 97 του Ν. 4412/2016,
στ) για άλλους επιτακτικούς λόγους δημοσίου συμφέροντος όπως ιδίως δημόσιας υγείας ή προστασίας του περιβάλλοντος.

3.5.3. Αν διαπιστωθούν σφάλματα ή παραλείψεις σε οποιοδήποτε στάδιο της διαδικασίας ανάθεσης, μπορεί, η αναθέτουσα αρχή μπορεί, μετά από γνώμη της Επιτροπής Διαγωνισμού, να ακυρώσει μερικώς τη διαδικασία ή να αναμορφώσει ανάλογα το αποτέλεσμά της ή να αποφασίσει την επανάληψή της από το σημείο που εμφιλοχώρησε το σφάλμα ή η παράλειψη.

3.5.4. Όταν συντρέχουν οι λόγοι για τη ματαίωση της διαδικασίας που αναφέρονται στις παραγράφους 1 και 2 του παρόντος, η αναθέτουσα αρχή ακυρώνει τη διαδικασία σύναψης δημόσιας σύμβασης για ολόκληρο το αντικείμενο της σύμβασης ή, αν οι λόγοι αυτοί συνδέονται με τμήμα της σύμβασης, για το εν λόγω τμήμα.

3.5.5. Η αναθέτουσα αρχή (Ο.Ε. του Δήμου) διατηρεί, επίσης, το δικαίωμα, μετά από γνώμη της Επιτροπής Διαγωνισμού, να αποφασίσει, παράλληλα με τη ματαίωση της διαδικασίας σύναψης, και την επανάληψη οποιασδήποτε φάσης της διαδικασίας σύναψης, με τροποποίηση ή μη των όρων της ή την προσφυγή στη διαδικασία της διαπραγματεύσεως (άρθρο 32 του Ν. 4412/2016) εφόσον, στην τελευταία αυτή περίπτωση, πληρούνται οι όροι και οι προϋποθέσεις των άρθρων αυτών.

4.1 Εγγύηση καλής εκτέλεσης

Για την υπογραφή της σύμβασης απαιτείται η παροχή εγγύησης καλής εκτέλεσης, σύμφωνα με το άρθρο 72 παρ. 1 β) του ν. 4412/2016, το ύψος της οποίας ανέρχεται σε ποσοστό **5%** επί της αξίας της σύμβασης, εκτός ΦΠΑ, και κατατίθεται πριν ή κατά την υπογραφή της σύμβασης.

Η εγγύηση καλής εκτέλεσης της σύμβασης καλύπτει συνολικά και χωρίς διακρίσεις την εφαρμογή όλων των όρων της σύμβασης και κάθε απαίτηση της αναθέτουσας αρχής έναντι του αναδόχου.

Σε περίπτωση τροποποίησης της σύμβασης κατά την παράγραφο 4.5, η οποία συνεπάγεται αύξηση της συμβατικής αξίας, ο ανάδοχος είναι υποχρεωμένος να καταθέσει πριν την τροποποίηση, συμπληρωματική εγγύηση το ύψος της οποίας ανέρχεται σε ποσοστό 5% επί του ποσού της αύξησης, εκτός ΦΠΑ.

Η εγγύηση καλής εκτέλεσης καταπίπτει σε περίπτωση παράβασης των όρων της σύμβασης, όπως αυτή ειδικότερα ορίζει.

Ο χρόνος ισχύος της εγγύησης καλής εκτέλεσης πρέπει να είναι μεγαλύτερος από το συμβατικό χρόνο της σύμβασης κατά τέσσερις (4) μήνες τουλάχιστον.

Η εγγύηση καλής εκτέλεσης επιστρέφεται στο σύνολό της μετά την οριστική ποσοτική και ποιοτική παραλαβή του αντικειμένου της σύμβασης. Εάν στο πρωτόκολλο οριστικής ποιοτικής και ποσοτικής παραλαβής αναφέρονται παρατηρήσεις ή υπάρχει εκπρόθεσμη παράδοση, η επιστροφή των ως άνω εγγυήσεων γίνεται μετά την αντιμετώπιση των παρατηρήσεων και του εκπροθέσμου.

Η εγγύηση καλής εκτέλεσης περιλαμβάνει κατ' ελάχιστον τα ακόλουθα στοιχεία:

- α) την ημερομηνία έκδοσης,
- β) τον εκδότη,
- γ) την αναθέτουσα αρχή προς την οποία απευθύνεται,
- δ) τον αριθμό της εγγύησης,
- ε) το ποσό που καλύπτει η εγγύηση,
- στ) την πλήρη επωνυμία, τον Α.Φ.Μ. και τη διεύθυνση του οικονομικού φορέα υπέρ του οποίου εκδίδεται η εγγύηση (στην περίπτωση ένωσης αναγράφονται όλα τα παραπάνω για κάθε μέλος της ένωσης),
- ζ) τους όρους ότι:
 - αα) η εγγύηση παρέχεται ανέκκλητα και ανεπιφύλακτα, ο δε εκδότης παραιτείται του δικαιώματος της διαιρέσεως και της διζήσεως, και
 - ββ) ότι σε περίπτωση κατάπτωσης αυτής, το ποσό της κατάπτωσης υπόκειται στο εκάστοτε ισχύον τέλος χαρτοσήμου,
 - η) τα στοιχεία της σχετικής Διακήρυξης και την ημερομηνία διενέργειας του διαγωνισμού,
 - θ) την ημερομηνία λήξης ή το χρόνο ισχύος της εγγύησης,
 - ι) την ανάληψη υποχρέωσης από τον εκδότη της εγγύησης να καταβάλλει το ποσό της εγγύησης ολικά ή μερικά εντός πέντε (5) ημερών μετά από απλή έγγραφη ειδοποίηση εκείνου προς τον οποίο απευθύνεται.
 - ια) τον αριθμό και τον τίτλο της σχετικής σύμβασης.

[Στο ΠΑΡΑΡΤΗΜΑ Γ της παρούσας υφίστανται υποδείγματα εγγυητικών επιστολών]

4.2 Συμβατικό Πλαίσιο - Εφαρμοστέα Νομοθεσία

Ο Ανάδοχος της Προμήθειας και ο Δήμος Ρεθύμνης θα καταβάλλουν κάθε προσπάθεια για εξωδικαστική επίλυση των διαφορών τους για κάθε διαφορά που τυχόν θα προκύψει στις μεταξύ τους σχέσεις κατά τη διάρκεια της ισχύος της σύμβασης. Κάθε διαφωνία ή διαφορά θα λύνεται από το Διοικητικό Εφετείο της έδρας της Αναθέτουσας Αρχής (Δήμος Ρεθύμνης), σύμφωνα με το Ν. 3886/2010 και βάσει του ελληνικού ουσιαστικού και δικονομικού δικαίου.

Για κάθε θέμα που δεν ρυθμίζεται με την παρούσα διακήρυξη, έχουν εφαρμογή οι διατάξεις του Ν. 4412/2016, και συμπληρωματικά ο Αστικός Κώδικας.

4.3 Όροι εκτέλεσης της σύμβασης

Κατά την εκτέλεση της σύμβασης ο ανάδοχος τηρεί τις υποχρεώσεις στους τομείς του περιβαλλοντικού, κοινωνικοασφαλιστικού και εργατικού δικαίου, που έχουν θεσπιστεί με το δίκαιο της Ένωσης, το εθνικό δίκαιο, συλλογικές συμβάσεις ή διεθνείς διατάξεις περιβαλλοντικού, κοινωνικοασφαλιστικού και εργατικού δικαίου, οι οποίες απαριθμούνται στο Παράρτημα Χ του Προσαρτήματος Α του ν. 4412/2016.

Η τήρηση των εν λόγω υποχρεώσεων από τον ανάδοχο και τους υπεργολάβους του ελέγχεται και βεβαιώνεται από τα όργανα που επιβλέπουν την εκτέλεση της σύμβασης και τις αρμόδιες δημόσιες αρχές και υπηρεσίες που ενεργούν εντός των ορίων της ευθύνης και της αρμοδιότητάς τους.

4.4 Υπεργολαβία

4.4.1. Ο Ανάδοχος δεν απαλλάσσεται από τις συμβατικές του υποχρεώσεις και ευθύνες λόγω ανάθεσης της εκτέλεσης τμήματος/τμημάτων της σύμβασης σε υπεργολάβους. Η τήρηση των υποχρεώσεων της παρ. 2 του άρθρου 18 του ν. 4412/2016 από υπεργολάβους δεν αίρει την ευθύνη του κυρίου αναδόχου.

4.4.2. Κατά την υπογραφή της σύμβασης ο κύριος ανάδοχος υποχρεούται να αναφέρει στην αναθέτουσα αρχή το όνομα, τα στοιχεία επικοινωνίας και τους νόμιμους εκπροσώπους των υπεργολάβων του, οι οποίοι συμμετέχουν στην εκτέλεση αυτής, εφόσον είναι γνωστά τη συγκεκριμένη χρονική στιγμή. Επιπλέον, υποχρεούται να γνωστοποιεί στην αναθέτουσα αρχή κάθε αλλαγή των πληροφοριών αυτών, κατά τη διάρκεια της σύμβασης, καθώς και τις απαιτούμενες πληροφορίες σχετικά με κάθε νέο υπεργολάβο, τον οποίο ο κύριος ανάδοχος χρησιμοποιεί εν συνεχεία στην εν λόγω σύμβαση, προσκομίζοντας τα σχετικά συμφωνητικά/δηλώσεις συνεργασίας (παρ. 2 του άρθρου 78 του ν. 4412/2016). Σε περίπτωση διακοπής της συνεργασίας του Αναδόχου με υπεργολάβο/ υπεργολάβους της σύμβασης, αυτός υποχρεούται σε άμεση γνωστοποίηση της διακοπής αυτής στην Αναθέτουσα Αρχή, οφείλει δε να διασφαλίσει την ομαλή εκτέλεση του τμήματος/ των τμημάτων της σύμβασης είτε από τον ίδιο, είτε από νέο υπεργολάβο τον οποίο θα γνωστοποιήσει στην αναθέτουσα αρχή κατά την ως άνω διαδικασία.

4.4.3. Η αναθέτουσα αρχή επαληθεύει τη συνδρομή των λόγων αποκλεισμού για τους υπεργολάβους, όπως αυτοί περιγράφονται στην παράγραφο 2.2.3 και με τα αποδεικτικά μέσα της παραγράφου 2.2.5.2 της παρούσας, εφόσον το(α) τμήμα(τα) της σύμβασης, το(α) οποίο(α) ο ανάδοχος προτίθεται να αναθέσει υπό μορφή υπεργολαβίας σε τρίτους, υπερβαίνουν σωρευτικά το ποσοστό του τριάντα τοις εκατό (30%) της συνολικής αξίας της σύμβασης. Επιπλέον, προκειμένου να μην αθετούνται οι υποχρεώσεις της παρ. 2 του άρθρου 18 του ν. 4412/2016, δύναται να επαληθεύσει τους ως άνω λόγους και για τμήμα ή τμήματα της σύμβασης που υπολείπονται του ως άνω ποσοστού.

Όταν από την ως άνω επαλήθευση προκύπτει ότι συντρέχουν λόγοι αποκλεισμού απαιτεί ή δύναται να απαιτήσει την αντικατάστασή του, κατά τα ειδικότερα αναφερόμενα στις παρ. 5 και 6 του άρθρου 131 του ν. 4412/2016.

4.5 Τροποποίηση σύμβασης κατά τη διάρκειά της

Η σύμβαση μπορεί να τροποποιείται κατά τη διάρκειά της, χωρίς να απαιτείται νέα διαδικασία σύναψης σύμβασης, μόνο σύμφωνα με τους όρους και τις προϋποθέσεις του άρθρου 132 του ν. 4412/2016 και κατόπιν γνωμοδότησης του αρμοδίου οργάνου.

Η τροποποίηση δεν μπορεί να μεταβάλλει τη συνολική φύση της σύμβασης.

Σε περίπτωση διαδοχικών τροποποιήσεων, η αξία τους υπολογίζεται βάσει της καθαρής σωρευτικής αξίας των διαδοχικών τροποποιήσεων.

Ο Φορέας για τον οποίο γίνεται η προμήθεια, διατηρεί το δικαίωμα να παρατείνει ύστερα από σύμφωνη γνώμη και των δύο μερών, την ισχύ της σύμβασης, για δύο (2) το πολύ μήνες, στο μέτρο και υπό τις προϋποθέσεις ότι :

α) Δεν θα υπάρξει κατά τον χρόνο της παράτασης υπέρβαση των ανά είδος ποσοτήτων στο πλαίσιο των προβλεπομένων από την αρχική διακήρυξη - και δεν αφορά σε επαύξηση του οικονομικού της αντικειμένου.

β) Η παράταση θα γίνει με τους ίδιους όρους και τιμές με αυτές της αρχικής σύμβασης.

γ) Η παράταση δεν θα αντίκειται σε ειδική αντίθετη διάταξη νόμου κατά τον χρόνο χορήγησης της.

4.6 Δικαίωμα μονομερούς λύσης της σύμβασης

4.6.1. Η αναθέτουσα αρχή μπορεί, με τις προϋποθέσεις που ορίζουν οι κείμενες διατάξεις, να καταγγείλει τη σύμβαση κατά τη διάρκεια της εκτέλεσής της, εφόσον:

α) η σύμβαση έχει υποστεί ουσιώδη τροποποίηση, κατά την έννοια της παρ. 4 του άρθρου 132 του ν. 4412/2016, που θα απαιτούσε νέα διαδικασία σύναψης σύμβασης

β) ο ανάδοχος, κατά το χρόνο της ανάθεσης της σύμβασης, τελούσε σε μια από τις καταστάσεις που αναφέρονται στην παράγραφο 2.2.3.1 και, ως εκ τούτου, θα έπρεπε να έχει αποκλειστεί από τη διαδικασία σύναψης της σύμβασης,

γ) η σύμβαση δεν έπρεπε να ανατεθεί στον ανάδοχο λόγω σοβαρής παραβίασης των υποχρεώσεων που υπέχει από τις Συνθήκες και την Οδηγία 2014/24/ΕΕ, η οποία έχει αναγνωριστεί με απόφαση του Δικαστηρίου της Ένωσης στο πλαίσιο διαδικασίας δυνάμει του άρθρου 258 της ΣΛΕΕ.

5.1 Τρόπος πληρωμής - Κρατήσεις

5.1.1. Η πληρωμή του αναδόχου θα πραγματοποιηθεί με την εξόφληση του **100%** της συμβατικής αξίας μετά την οριστική παραλαβή του υπό προμήθειας είδους και μέσα σε εξήντα (60) ημερολογιακές ημέρες από την παράδοση του τιμολογίου, διαφορετικά ο Δήμος καθίσταται υπερήμερος και οφείλει τόκους χωρίς να απαιτείται όχληση (υποπαράγραφος Z.5 του Ν.4152/2013). Ο εν λόγω τρόπος πληρωμής εφαρμόζεται και στην περίπτωση τμηματικών παραδόσεων.

Η πληρωμή του συμβατικού τιμήματος θα γίνεται με την προσκόμιση των νομίμων παραστατικών και δικαιολογητικών που προβλέπονται από τις διατάξεις του άρθρου 200 παρ. 4 του ν. 4412/2016, καθώς και κάθε άλλου δικαιολογητικού που τυχόν ήθελε ζητηθεί από τις αρμόδιες υπηρεσίες που διενεργούν τον έλεγχο και την πληρωμή.

- Δικαιολογητικά που απαιτούνται για την πληρωμή της Προμήθειας είναι κατ' ελάχιστον τα εξής:
 - α) Πρωτόκολλο οριστικής ποσοτικής και ποιοτικής παραλαβής ή σε περίπτωση αυτοδίκαιης παραλαβής, αποδεικτικό προσκόμισης του υλικού στην αποθήκη, σύμφωνα με το άρθρο 208 του Ν. 4412/2016.
 - β) Τιμολόγιο του προμηθευτή εις τριπλούν που να αναφέρει την ένδειξη «Εξοφλήθηκε».
 - γ) Πιστοποιητικά Φορολογικής και Ασφαλιστικής Ενημερότητας.

5.1.2. Τον Ανάδοχο βαρύνουν οι υπέρ τρίτων κρατήσεις, ως και κάθε άλλη επιβάρυνση, σύμφωνα με την κείμενη νομοθεσία, μη συμπεριλαμβανομένου Φ.Π.Α., για την παράδοση του υλικού στον τόπο και με τον τρόπο που προβλέπεται στα έγγραφα της σύμβασης. Ιδίως βαρύνεται με τις ακόλουθες κρατήσεις:

α) Κράτηση 0,06% η οποία υπολογίζεται επί της αξίας κάθε πληρωμής προ φόρων και κρατήσεων της αρχικής, καθώς και κάθε συμπληρωματικής σύμβασης Υπέρ της Ενιαίας Ανεξάρτητης Αρχής Δημοσίων Συμβάσεων επιβάλλεται (άρθρο 4 Ν.4013/2011 όπως ισχύει).

β) Κράτηση ύψους 0,02% υπέρ του Δημοσίου, η οποία υπολογίζεται επί της αξίας, εκτός ΦΠΑ, της αρχικής, καθώς και κάθε συμπληρωματικής σύμβασης. Το ποσό αυτό παρακρατείται σε κάθε πληρωμή από την αναθέτουσα αρχή στο όνομα και για λογαριασμό της Γενικής Διεύθυνσης Δημοσίων Συμβάσεων και Προμηθειών σύμφωνα με την παρ. 6 του άρθρου 36 του ν. 4412/2016.

γ) Οι υπέρ τρίτων κρατήσεις υπόκεινται στο εκάστοτε ισχύον αναλογικό τέλος χαρτοσήμου 3% και στην επ' αυτού εισφορά υπέρ ΟΓΑ 20%.

δ) Με κάθε πληρωμή θα γίνεται η προβλεπόμενη από την κείμενη νομοθεσία παρακράτηση φόρου εισοδήματος αξίας επί του καθαρού ποσού

5.2 Κήρυξη οικονομικού φορέα έκπτωτου - Κυρώσεις

5.2.1. Ο ανάδοχος κηρύσσεται υποχρεωτικά έκπτωτος από τη σύμβαση και από κάθε δικαίωμα που απορρέει από αυτήν, με απόφαση του Δημοτικού Συμβουλίου του Δήμου Ρεθύμνης, ύστερα από γνωμοδότηση του αρμόδιου οργάνου:

α) αν δεν προσέλθει να υπογράψει τη σύμβαση μέσα στην προθεσμία που ορίζεται στη σχετική ειδική πρόσκληση,

β) εφόσον δεν φορτώσει, παραδώσει ή αντικαταστήσει τα συμβατικά υλικά, σύμφωνα με όσα προβλέπονται στο άρθρο 206 του ν. 4412/2016 και την παράγραφο 6.1 της παρούσας.

Δεν κηρύσσεται έκπτωτος όταν:

α) το υλικό δεν φορτωθεί ή παραδοθεί ή αντικατασταθεί με ευθύνη του φορέα που εκτελεί τη σύμβαση.

β) συντρέχουν λόγοι ανωτέρας βίας

Στον οικονομικό φορέα που κηρύσσεται έκπτωτος από την σύμβαση, επιβάλλονται, με απόφαση του αποφαινόμενου οργάνου, ύστερα από γνωμοδότηση του αρμοδίου οργάνου, το οποίο υποχρεωτικά καλεί τον ανάδοχο προς παροχή εξηγήσεων, αθροιστικά, οι παρακάτω κυρώσεις:

α) ολική κατάπτωση της εγγύησης συμμετοχής ή καλής εκτέλεσης της σύμβασης,

β) Προσωρινός αποκλεισμός του αναδόχου από το σύνολο των συμβάσεων προμηθειών ή υπηρεσιών των φορέων που εμπíπτουν στο πεδίο εφαρμογής του Ν. 4412/2016, κατά τα ειδικότερα προβλεπόμενα στο άρθρο 74.

5.2.2. Αν το υλικό φορτωθεί - παραδοθεί ή αντικατασταθεί μετά τη λήξη του συμβατικού χρόνου και μέχρι λήξης του χρόνου της παράτασης που χορηγήθηκε, σύμφωνα με το άρθρο 206 του Ν.4412/16, επιβάλλεται πρόστιμο 5% επί της συμβατικής αξίας της ποσότητας που παραδόθηκε εκπρόθεσμα.

Το παραπάνω πρόστιμο υπολογίζεται επί της συμβατικής αξίας των εκπρόθεσμα παραδοθέντων υλικών, χωρίς ΦΠΑ. Εάν τα υλικά που παραδόθηκαν εκπρόθεσμα επηρεάζουν τη χρησιμοποίηση των υλικών που παραδόθηκαν εμπρόθεσμα, το πρόστιμο υπολογίζεται επί της συμβατικής αξίας της συνολικής ποσότητας αυτών.

Κατά τον υπολογισμό του χρονικού διαστήματος της καθυστέρησης για φόρτωση- παράδοση ή αντικατάσταση των υλικών, με απόφαση του αποφαινομένου οργάνου, ύστερα από γνωμοδότηση του αρμοδίου οργάνου, δεν λαμβάνεται υπόψη ο χρόνος που παρήλθε πέραν του εύλογου, κατά τα διάφορα στάδια των διαδικασιών, για το οποίο δεν ευθύνεται ο ανάδοχος και παρατείνεται, αντίστοιχα, ο χρόνος φόρτωσης - παράδοσης.

Η είσπραξη του προστίμου και των τόκων επί της προκαταβολής γίνεται με παρακράτηση από το ποσό πληρωμής του αναδόχου ή, σε περίπτωση ανεπάρκειας ή έλλειψης αυτού, με ισόποση κατάπτωση της εγγύησης καλής εκτέλεσης και προκαταβολής αντίστοιχα, εφόσον ο ανάδοχος δεν καταθέσει το απαιτούμενο ποσό.

Σε περίπτωση ένωσης οικονομικών φορέων, το πρόστιμο και οι τόκοι επιβάλλονται αναλόγως σε όλα τα μέλη της ένωσης.

5.3 Ανωτέρα βία

Ο προμηθευτής που επικαλείται ανωτέρα βία υποχρεούται, μέσα σε είκοσι (20) ημέρες από τότε που συνέβησαν τα περιστατικά που συνιστούν την ανωτέρα βία, να αναφέρει εγγράφως αυτά και να προσκομίσει στην αναθέτουσα αρχή τα απαραίτητα αποδεικτικά στοιχεία.

5.4 Διοικητικές προσφυγές κατά τη διαδικασία εκτέλεσης των συμβάσεων

Ο ανάδοχος μπορεί κατά των αποφάσεων που επιβάλλουν σε βάρος του κυρώσεις, δυνάμει των όρων των άρθρων 5.2 (Κήρυξη οικονομικού φορέα εκπτώτου - Κυρώσεις), 6.1. (Χρόνος παράδοσης υλικών), 6.3. (Απόρριψη συμβατικών υλικών – αντικατάσταση), μέσα σε ανατρεπτική προθεσμία τριάντα (30) ημερών από την ημερομηνία που έλαβε γνώση της σχετικής απόφασης. Επί της προσφυγής, αποφασίζει το αρμόδιο αποφαινόμενο όργανο, ύστερα από γνωμοδότηση του αρμόδιου συλλογικού οργάνου.

Η εν λόγω απόφαση δεν επιδέχεται προσβολή με άλλη οποιασδήποτε φύσεως διοικητική προσφυγή.

6.1 Χρόνος παράδοσης υλικών

6.1.1. Ο ανάδοχος υποχρεούται να παραδώσει τα προς προμήθεια είδη σε διάστημα **τριών (3) μηνών** από την ημερομηνία υπογραφής της σύμβασης και η παράδοση θα πραγματοποιηθεί μετά από υπόδειξη της αρμόδιας Υπηρεσίας του δήμου, στο χώρο του έργου, χωρίς καμία δέσμευση ως προς τον χρόνο.

Ο συμβατικός χρόνος παράδοσης των προς προμήθεια ειδών μπορεί να παρατείνεται, πριν από τη λήξη του αρχικού συμβατικού χρόνου παράδοσης, υπό τις προϋποθέσεις του άρθρου 206 του ν. 4412/2016. Στην περίπτωση που το αίτημα υποβάλλεται από τον ανάδοχο και η παράταση χορηγείται χωρίς να συντρέχουν λόγοι ανωτέρας βίας ή άλλοι ιδιαιτέρως σοβαροί λόγοι που καθιστούν αντικειμενικώς αδύνατη την εμπρόθεσμη παράδοση των συμβατικών ειδών επιβάλλονται οι κυρώσεις του άρθρου 207 του ν. 4412/2016

6.1.2. Εάν λήξει ο συμβατικός χρόνος παράδοσης, χωρίς να υποβληθεί εγκαίρως αίτημα παράτασης ή, εάν λήξει ο παραταθείς, κατά τα ανωτέρω, χρόνος, χωρίς να παραδοθεί το προς προμήθεια είδος, ο ανάδοχος κηρύσσεται έκπτωτος.

6.1.3. Ο ανάδοχος υποχρεούται να ειδοποιεί την υπηρεσία που εκτελεί την προμήθεια και την επιτροπή παραλαβής, για την ημερομηνία που προτίθεται να παραδώσει το υλικό, τουλάχιστον πέντε (5) εργάσιμες ημέρες νωρίτερα.

Μετά από κάθε προσκόμιση προμηθευόμενου είδους στο χώρο του έργου, ο ανάδοχος υποχρεούται να υποβάλει στην υπηρεσία αποδεικτικό, θεωρημένο από τον υπεύθυνο παραλαβής, στο οποίο αναφέρεται η ημερομηνία προσκόμισης, το υλικό, η ποσότητα και ο αριθμός της σύμβασης σε εκτέλεση της οποίας προσκομίστηκε.

6.2 Παραλαβή υλικών - Χρόνος και τρόπος παραλαβής υλικών

6.2.1. Η παραλαβή των υλικών γίνεται από επιτροπές, πρωτοβάθμιες ή και δευτεροβάθμιες, που συγκροτούνται σύμφωνα με την παρ. 11 εδ. β του άρθρου 221 του Ν.4412/16 σύμφωνα με τα οριζόμενα στο άρθρο 208 του ως άνω νόμου και το ΠΑΡΑΡΤΗΜΑ Δ της παρούσας (σχέδιο σύμβασης). Κατά την διαδικασία παραλαβής των υλικών διενεργείται ποσοτικός και ποιοτικός έλεγχος και εφόσον το επιθυμεί μπορεί να παραστεί και ο ανάδοχος. Το κόστος της διενέργειας των ελέγχων βαρύνει τον ανάδοχο.

Η επιτροπή παραλαβής, μετά τους προβλεπόμενους ελέγχους συντάσσει πρωτόκολλα (μακροσκοπικό – οριστικό- παραλαβής του υλικού με παρατηρήσεις –απόρριψης των υλικών) σύμφωνα με την παρ.3 του άρθρου 208 του ν. 4412/16.

Τα πρωτόκολλα που συντάσσονται από τις επιτροπές (πρωτοβάθμιες – δευτεροβάθμιες) κοινοποιούνται υποχρεωτικά και στους αναδόχους.

Υλικά που απορρίφθηκαν ή κρίθηκαν παραλειπτά με έκπτωση επί της συμβατικής τιμής, με βάση τους ελέγχους που πραγματοποίησε η πρωτοβάθμια επιτροπή παραλαβής, μπορούν να παραπέμπονται για επανεξέταση σε δευτεροβάθμια επιτροπή παραλαβής ύστερα από αίτημα του αναδόχου ή αυτεπάγγελτα σύμφωνα με την παρ. 5 του άρθρου 208 του ν.4412/16. Τα έξοδα βαρύνουν σε κάθε περίπτωση τον ανάδοχο.

Επίσης, εάν ο τελευταίος διαφωνεί με τα αποτελέσματα των εργαστηριακών εξετάσεων που διενεργήθηκαν από πρωτοβάθμιες ή δευτεροβάθμιες επιτροπές παραλαβής μπορεί να ζητήσει εγγράφως εξέταση κατ' έφεση των οικείων αντιδειγμάτων, μέσα σε ανατρεπτική προθεσμία είκοσι (20) ημερών από την γνωστοποίηση σε αυτόν των αποτελεσμάτων της αρχικής εξέτασης, με τον τρόπο που περιγράφεται στην παρ. 8 του άρθρου 208 του Ν.4412/16.

Το αποτέλεσμα της κατ' έφεση εξέτασης είναι υποχρεωτικό και τελεσίδικο και για τα δύο μέρη.

Ο ανάδοχος δεν μπορεί να ζητήσει παραπομπή σε δευτεροβάθμια επιτροπή παραλαβής μετά τα αποτελέσματα της κατ' έφεση εξέτασης.

6.2.2. Η παραλαβή των υλικών και η έκδοση των σχετικών πρωτοκόλλων παραλαβής πραγματοποιείται μέσα στον καθοριζόμενο από τη σύμβαση χρόνο, ΠΑΡΑΡΤΗΜΑ Δ (Σχέδιο Σύμβασης)

17PROC006299236_2017-06-08

Αν η παραλαβή των υλικών και η σύνταξη του σχετικού πρωτοκόλλου δεν πραγματοποιηθεί από την επιτροπή παραλαβής μέσα στον οριζόμενο από τη σύμβαση χρόνο, θεωρείται ότι η παραλαβή συντελέστηκε αυτοδίκαια, με κάθε επιφύλαξη των δικαιωμάτων του Δημοσίου και εκδίδεται προς τούτο σχετική απόφαση του αρμοδίου αποφαινομένου οργάνου, με βάση μόνο το θεωρημένο από την υπηρεσία που παραλαμβάνει τα υλικά αποδεικτικό προσκόμισης τούτων, σύμφωνα δε με την απόφαση αυτή η αποθήκη του φορέα εκδίδει δελτίο εισαγωγής του υλικού και εγγραφής του στα βιβλία της, προκειμένου να πραγματοποιηθεί η πληρωμή του αναδόχου.

Ανεξάρτητα από την, κατά τα ανωτέρω, αυτοδίκαιη παραλαβή και την πληρωμή του αναδόχου, πραγματοποιούνται οι προβλεπόμενοι από την σύμβαση έλεγχοι από επιτροπή που συγκροτείται με απόφαση του αρμοδίου αποφαινομένου οργάνου, στην οποία δεν μπορεί να συμμετέχουν ο πρόεδρος και τα μέλη της επιτροπής που δεν πραγματοποίησε την παραλαβή στον προβλεπόμενο από την σύμβαση χρόνο. Η παραπάνω επιτροπή παραλαβής προβαίνει σε όλες τις διαδικασίες παραλαβής που προβλέπονται από την ως άνω παράγραφο 1 και το άρθρο 208 του ν. 4412/2016 και συντάσσει τα σχετικά πρωτόκολλα. Η εγγυητική επιστολή καλής εκτέλεσης δεν επιστρέφεται πριν από την ολοκλήρωση όλων των προβλεπόμενων από τη σύμβαση ελέγχων και τη σύνταξη των σχετικών πρωτοκόλλων.

6.3 Απόρριψη συμβατικών υλικών – Αντικατάσταση

6.3.1. Σε περίπτωση οριστικής απόρριψης ολόκληρης ή μέρους της συμβατικής ποσότητας των υλικών, με απόφαση του αποφαινομένου οργάνου ύστερα από γνωμοδότηση του αρμοδίου οργάνου, μπορεί να εγκρίνεται αντικατάστασή της με άλλη, που να είναι σύμφωνη με τους όρους της σύμβασης, μέσα σε τακτή προθεσμία που ορίζεται από την απόφαση αυτή.

6.3.2. Αν η αντικατάσταση γίνεται μετά τη λήξη του συμβατικού χρόνου, η προθεσμία που ορίζεται για την αντικατάσταση δεν μπορεί να είναι μεγαλύτερη του 1/2 του συνολικού συμβατικού χρόνου, ο δε ανάδοχος θεωρείται ως εκπρόθεσμος και υπόκειται σε κυρώσεις λόγω εκπρόθεσμης παράδοσης. Αν ο ανάδοχος δεν αντικαταστήσει τα υλικά που απορρίφθηκαν μέσα στην προθεσμία που του τάχθηκε και εφόσον έχει λήξει ο συμβατικός χρόνος, κηρύσσεται έκπτωτος και υπόκειται στις προβλεπόμενες κυρώσεις.

6.3.3. Η επιστροφή των υλικών που απορρίφθηκαν γίνεται μετά την προσκόμιση ίσης ποσότητας με την απορριφθείσα και αφού αυτή παραληφθεί οριστικά. Στην περίπτωση αυτή ο προμηθευτής υποχρεούται να παραλάβει την ποσότητα που απορρίφθηκε και αντικαταστάθηκε μέσα σε είκοσι (20) ημέρες από την ημερομηνία της οριστικής παραλαβής της νέας ποσότητας. Η προθεσμία αυτή μπορεί να παραταθεί ύστερα από αίτημα του προμηθευτή, που υποβάλλεται απαραίτητα πέντε (5) τουλάχιστον ημέρες πριν από την εκπνοή της, με απόφαση του αρμοδίου αποφαινομένου οργάνου με την οποία και επιβάλλεται πρόστιμο σε ποσοστό 2,5% επί της συμβατικής αξίας της συγκεκριμένης ποσότητας. Αν παρέλθει η προθεσμία αυτή και η παράταση που χορηγήθηκε και ο προμηθευτής δεν παρέλαβε την απορριφθείσα ποσότητα, ο φορέας μπορεί να προβεί στην καταστροφή ή εκποίηση της ποσότητας αυτής, κατά τις ισχύουσες διατάξεις.

6.3.4. Με απόφαση του αρμοδίου αποφαινομένου οργάνου, ύστερα από γνωμοδότηση του αρμοδίου οργάνου, μπορεί να εγκριθεί η επιστροφή στον προμηθευτή των υλικών που απορρίφθηκαν πριν από την αντικατάστασή τους, με την προϋπόθεση ο προμηθευτής να καταθέσει χρηματική εγγύηση που να καλύπτει την καταβληθείσα αξία της ποσότητας που απορρίφθηκε.

Η Συντάκτρια
Βασιλική Κλαψινού
Μηχανολόγος Μηχανικός Τ.Ε.

ΘΕΩΡΗΘΗΚΕ
ΡΕΘΥΜΝΟ 8-06-2017
Ο ΔΗΜΑΡΧΟΣ ΡΕΘΥΜΝΗΣ

ΓΙΩΡΓΗΣ Χ. ΜΑΡΙΝΑΚΗΣ



Αρ. Μελέτης : 15/2017

**ΕΛΛΗΝΙΚΗ ΔΗΜΟΚΡΑΤΙΑ
ΝΟΜΟΣ ΡΕΘΥΜΝΗΣ
ΔΗΜΟΣ ΡΕΘΥΜΝΗΣ
Δ/ΝΣΗ ΟΙΚΟΝΟΜΙΚΩΝ ΥΠΗΡΕΣΙΩΝ
ΤΜΗΜΑ ΠΡΟΜΗΘΕΙΩΝ & ΑΠΟΘΗΚΗΣ**

Μ Ε Λ Ε Τ Η

«Προμήθεια Φωτιστικών Σωμάτων στην Πλατεία Μικρασιατών»

Προϋπολογισμού: 116.000,00 σε ΕΥΡΩ

Απρίλιος, 2017

ΠΕΡΙΕΧΟΜΕΝΑ

- 1. Τεχνική Έκθεση*
- 2. Τεχνικές Προδιαγραφές*
- 3. Ενδεικτικός Προϋπολογισμός*

ΤΕΧΝΙΚΗ ΕΚΘΕΣΗ

Η παρούσα μελέτη αφορά την προμήθεια φωτιστικών παραδοσιακού τύπου για αντικατάσταση των υφιστάμενων στην Πλατεία Μικρασιατών τα οποία, σε μεγάλο βαθμό, έχουν καταστραφεί. Για τη συγκεκριμένη περιοχή προβλέπονται φωτιστικά με led ισχύος 63W και 97W (του ίδιου τύπου), αναρτημένα σε μεταλλικό ιστό ύψους 5,5 m.

Αναλυτικά η προμήθεια αφορά:

A/A	ΠΕΡΙΓΡΑΦΗ ΕΙΔΟΥΣ	ΜΟΝΑΔΑ ΜΕΤΡΗΣΗΣ	ΠΟΣΟΤΗΤΑ
1	Παραδοσιακό φωτιστικό με LED 97W, σε ιστό 5,5μ	τεμάχια	9
2	Παραδοσιακό φωτιστικό με LED 63W, σε ιστό 5,5μ	τεμάχια	26

Σημειώνεται ότι τα η Πλατεία Μικρασιατών βρίσκεται στην παλιά πόλη του Ρεθύμνου η οποία ελέγχεται από την τοπική Εφορία Αρχαιοτήτων. Είναι λοιπόν απαραίτητο πριν από οποιαδήποτε επέμβαση στην πλατεία να έχει ληφθεί η σχετική έγκριση. Έτσι και τα φωτιστικά που θα προμηθευτεί ο Δήμος Ρεθύμνης, για τοποθέτηση στη συγκεκριμένη περιοχή, θα πρέπει να τυγχάνουν της έγκρισης της Αρχαιολογικής Υπηρεσίας. Για το λόγο αυτό κατά την αξιολόγηση των τεχνικών προσφορών θα ακολουθηθεί η παρακάτω διαδικασία:

Το αρμόδιο όργανο θα αποστείλει τα βασικά χαρακτηριστικά των προτεινόμενων φωτιστικών στην Εφορία Αρχαιοτήτων Ρεθύμνου, ζητώντας ενημέρωση για το ποια από αυτά τυγχάνουν της έγκρισής της για τοποθέτηση στην παραπάνω πλατεία.

Μετά την απάντηση της αρχαιολογικής υπηρεσίας, η επιτροπή θα προχωρήσει στην αξιολόγηση των τεχνικών προσφορών και θα συντάξει το σχετικό πρακτικό, απορρίπτοντας τις προσφορές των φωτιστικών που δεν εγκρίθηκαν από την Εφορία Αρχαιοτήτων Ρεθύμνου.

Η ενδεικτική δαπάνη της προμήθειας φθάνει στο ποσό των **116.000,00 €** (εκατό δεκαέξι χιλιάδων Ευρώ), συμπεριλαμβανομένου του Φ.Π.Α.

ΣΥΝΤΑΧΘΗΚΕ
Ρέθυμνο 24-04-2017
Ο Συντάκτης

Γεώργιος Πετρουλάκης
Ηλεκτρολόγος Μηχανικός

ΘΕΩΡΗΘΗΚΕ
Ρέθυμνο 24-04-2017
Ο Αν/της Προϊστάμενος Δ/σης Τεχνικών
Υπηρεσιών & Πολεοδομίας

Μανώλης Κλάδος
Αρχιτέκτονας Μηχανικός

Η Πλατεία Μικρασιατών βρίσκεται στην παλιά πόλη του Ρεθύμνου η οποία ελέγχεται από την τοπική Εφορία Αρχαιοτήτων. Είναι λοιπόν απαραίτητο, πριν από οποιαδήποτε επέμβαση στην πλατεία, να έχει ληφθεί η σχετική έγκριση. Έτσι και τα φωτιστικά που θα προμηθευτεί ο Δήμος Ρεθύμνης, για τοποθέτηση στη συγκεκριμένη περιοχή, θα πρέπει να τυγχάνουν της έγκρισης της Αρχαιολογικής Υπηρεσίας. Για το λόγο αυτό κατά την αξιολόγηση των τεχνικών προσφορών θα ακολουθηθεί η παρακάτω διαδικασία:

Το αρμόδιο όργανο θα αποστείλει τα βασικά χαρακτηριστικά των προτεινόμενων φωτιστικών στην Εφορία Αρχαιοτήτων Ρεθύμνου, ζητώντας ενημέρωση για το ποια από αυτά τυγχάνουν της έγκρισής της για τοποθέτηση στην παραπάνω πλατεία.

Μετά την απάντηση της αρχαιολογικής υπηρεσίας, η επιτροπή θα προχωρήσει στην αξιολόγηση των τεχνικών προσφορών και θα συντάξει το σχετικό πρακτικό, απορρίπτοντας τις προσφορές των φωτιστικών που δεν εγκρίθηκαν από την Εφορία Αρχαιοτήτων Ρεθύμνου.

Οι δύο συνθέσεις που περιγράφονται παρακάτω πρέπει απαραίτητα να είναι του ίδιου κατασκευαστή και να έχουν ακριβώς την ίδια εξωτερική μορφή.

Σύνθεση παραδοσιακού φωτιστικού με led ισχύος 97W και ιστού

Η σύνθεση φωτισμού θα αποτελείται από ένα ιστό ύψους 5500mm με ένα φωτιστικό σώμα στην κορυφή του. Ο ιστός και το φωτιστικό σώμα θα πρέπει να είναι του ίδιου κατασκευαστή, ώστε να επιτυγχάνεται απόλυτη συναρμογή των δύο και χρωματική συνάφεια.

Ο ιστός θα είναι κυλινδρικός, δύο διατομών και θα είναι κατασκευασμένος από χάλυβα S355, γαλβανισμένος εν θερμώ και βαμμένος σύμφωνα με το EN ISO1461 ώστε να είναι ιδιαίτερα ανθεκτικός στη διάβρωση ακόμα και σε παραθαλάσσιο περιβάλλον. Θα έχει αρχικά (από τη βάση και πάνω) κυλινδρική διατομή \varnothing 100mm \pm 5% και κατόπιν κυλινδρική διατομή \varnothing 90mm \pm 5% (έως την κορυφή). Για αισθητικούς λόγους, το σημείο αλλαγής της διατομής του ιστού θα καλύπτεται από κυλινδρικό εξάρτημα από χυτό αλουμίνιο το οποίο θα συσφιγγει πάνω στον ιστό με βίδες από ανοξείδωτο ατσάλι AISI304 ή ανώτερης ποιότητας. Ο ιστός θα φέρει πλάκα έδρασης κυλινδρικής διατομής η οποία θα είναι συγκολλημένη στην βάση του και θα φέρει τέσσερις οπές για την είσοδο ισάριθμων αγκυρίων. Η πλάκα έδρασης θα καλύπτεται από διακοσμητικό στοιχείο κυλινδρικής διατομής και ύψους 800-850mm, κατασκευασμένο από χυτό σίδηρο EN-GJL-200. Η διάμετρος της πλάκας έδρασης και του διακοσμητικού στοιχείου καθώς και η θέση των οπών της πλάκας έδρασης, θα είναι τέτοια ώστε να προσαρμόζονται στα υπάρχοντα αγκύρια των ιστών που αντικαθιστούνται (βλέπε συνημμένο σκαρίφημα). Ο ιστός θα έχει συνολικό ύψος 5,50m και θα έχει οπή διαστάσεων 185x45mm \pm 5% για πρόσβαση στο ακροκιβώτιο, η οποία θα βρίσκεται σε ύψος 1200mm περίπου από το έδαφος και θα καλύπτεται από θυρίδα επίσκεψης από χυτό αλουμίνιο. Η θυρίδα επίσκεψης θα εφαρμόζει ακριβώς στις διαστάσεις της οπής χωρίς δεν θα προεξέχει από την εξωτερική επιφάνεια του ιστού και θα ασφαλίσει πάνω στον ιστό με μια ή δύο βίδες ασφάλειας. Το ακροκιβώτιο θα είναι αποσπώμενο για εύκολη πρόσβαση κατά την συνδεσμολογία των καλωδίων παροχής. Για την διασφάλιση της αντιδιαβρωτικής προστασίας του ιστού σε παραθαλάσσιο περιβάλλον, αυτός θα πρέπει να έχει υποβληθεί επιτυχώς σε test αλατούχας ομίχλης για πάνω από 2.500 ώρες, όπως το FLORIDA TEST ή άλλο ισοδύναμο. Ο ιστός θα φέρει δήλωση συμμόρφωσης κατά CE που θα αναφέρεται σε συγκεκριμένο εργαστηριακό έλεγχο κατά το πρότυπο EN40-5, από ανεξάρτητο διαπιστευμένο εργαστήριο.

Ενδεικτικός τύπος: Ghisamestieri / VASTO10C1

17PROC006299236 2017-06-08



Το φωτιστικό θα τοποθετηθεί στην κορυφή του ιστού.

Το σώμα του φωτιστικού θα είναι κυλινδρικής μορφής (όχι τετράγωνης) κατασκευασμένο από χυτό αλουμίνιο ή κράμα αλουμινίου και θα είναι βαμμένο με κατάλληλη βαφή και κατόπιν κατάλληλης διαδικασίας ώστε να είναι εξαιρετικής αντοχής σε διάβρωση από νερό και UV ακτινοβολία. Το φωτιστικό θα μπορεί να τοποθετηθεί σε κορυφή ιστού και θα είναι κατάλληλο για λειτουργία σε θερμοκρασία περιβάλλοντος από -40°C τουλάχιστον έως $+50^{\circ}\text{C}$ τουλάχιστον. Το φωτιστικό δεν θα φέρει περιμετρικό κάλυμμα (διαχύτη) ώστε να αποφευχθούν τυχόν φαινόμενα βανδαλισμού και η κατανομή φωτισμού να είναι FULL CUT-OFF, συμμετρική. Το φωτιστικό θα φέρει ενσωματωμένο προγραμματιζόμενο dimmable driver με συντελεστή ισχύος $\geq 0,9$ το οποίο θα έχει ρυθμιστεί εργοστασιακά, ώστε να επιτυγχάνεται μείωση της κατανάλωσης, σε συγκεκριμένες ώρες κατά τη διάρκεια της λειτουργίας του (αφή έως σβέση), σύμφωνα με τις απαιτήσεις της υπηρεσίας. Το άνω κάλυμμα του φωτιστικού θα είναι ανοιγόμενο χωρίς τη χρήση εργαλείων, μέσω άρθρωσης (μεντεσές) από ανοξείδωτο ατσάλι AISI304 ή χυτό αλουμίνιο, για εύκολη πρόσβαση στο χώρο των οργάνων έναυσης, ενώ με το άνοιγμα του καλύμματος και για λόγους ασφαλείας θα διακόπτεται η παροχή ηλεκτρικού ρεύματος μέσω διακόπτη ασφαλείας. Θα φέρει πολλαπλά LEDs με φακό (ένα ανά LED) από PMMA ή άλλο ισοδύναμο συνθετικό υλικό για διαμόρφωση της φωτεινής δέσμης. Στο εσωτερικό του θα διαθέτει ψύκτρα από αλουμίνιο τοποθετημένα πάνω από τα LED modules και επιπλέον ηλεκτρονική διάταξη για αυτόματο έλεγχο της θερμοκρασίας έτσι ώστε σε περίπτωση μεγάλης αύξησης της θερμοκρασίας στο εσωτερικό του φωτιστικού να γίνεται αυτόματα διακοπή ή μείωση της τροφοδοσίας του φωτιστικού. Θα πρέπει επίσης να διαθέτει κατάλληλες διατάξεις που προστατεύουν τα LED από υπερτάσεις 8KV τουλάχιστον και διατάξεις που επιτρέπουν τη λειτουργία του φωτιστικού ακόμη και όταν ένα ή περισσότερα από τα LED παύσουν να λειτουργούν. Το φωτιστικό θα φέρει LED, η φωτεινή ισχύς των οποίων δεν θα είναι μικρότερη από 15.900lm ενώ η συνολική κατανάλωση ισχύος του φωτιστικού (LED+Driver) δεν θα

υπερβαίνει τα 105W. Ο βαθμός απόδοσης των LED δεν θα είναι μικρότερος από 160lm/W και ο βαθμός απόδοσης του φωτιστικού δεν μπορεί να είναι μικρότερος από 115lm/W. Η θερμοκρασία χρώματος των LED θα είναι 3.000K \pm 10% και ο δείκτης CRI θα είναι ίσος ή μεγαλύτερος του 70, ενώ η διάρκεια ζωής των LED θα είναι τουλάχιστον 300.000 ώρες λειτουργίας L70 ($T_s \geq 85^\circ\text{C}$) σύμφωνα με το πρότυπο LM80. Η αντίστοιχη διάρκεια ζωής του φωτιστικού, θα πρέπει να είναι \geq 100.000 ώρες λειτουργίας L90B10 ώστε να διασφαλίζεται ότι στη διάρκεια των πρώτων 100.000 ωρών λειτουργίας του φωτιστικού η φωτεινή εκροή των LED δεν θα πέσει χαμηλότερα από το 90% της αρχικής. Το φωτιστικό θα φέρει παρέμβυσμα από σιλικόνη ή από άλλο παρεμφερές συνθετικό υλικό ώστε να εξασφαλίζεται βαθμός προστασίας από εισχώρηση νερού-σκόνης τουλάχιστον IP66. Το φωτιστικό θα φέρει κατάλληλη διάταξη για την εξορρόπηση της πίεσης στο εσωτερικό του φωτιστικού με την εξωτερική πίεση του περιβάλλοντος και θα έχει δείκτη προστασίας έναντι χτυπημάτων τουλάχιστον IK10 στο χώρο της φωτεινής πηγής και τουλάχιστον IK09 στο υπόλοιπο σώμα του. Θα φέρει πιστοποιητικό ENEC από το οποίο θα προκύπτει η συμμόρφωση του φωτιστικού με τα πρότυπα EN60598-1 & EN60598-2-3 και θα περιλαμβάνει επιθεώρηση της παραγωγής του κατασκευαστή. Θα φέρει πιστοποιητικό CE, με το οποίο θα βεβαιώνεται συμφωνία με τα πρότυπα EN55015:2013-08, EN61000-3-2, EN61000-3-3, EN62471 & EN61547:2009. Το εργοστάσιο κατασκευής θα πρέπει να διαθέτει πιστοποιητικό ISO 9001:2008.

Ενδεικτικός τύπος: Ghisamestieri / Ltd SFT48 LED M / 48 LEDs

2 Σύνθεση παραδοσιακού φωτιστικού με led ισχύος 63W και ιστού

Η σύνθεση φωτισμού θα αποτελείται από ένα ιστό ύψους 5500mm με ένα φωτιστικό σώμα στην κορυφή του. Ο ιστός και το φωτιστικό σώμα θα πρέπει να είναι του ίδιου κατασκευαστή, ώστε να επιτυγχάνεται απόλυτη συναρμογή των δύο και χρωματική συνάφεια.

Ο ιστός θα είναι κυλινδρικός, δύο διατομών και θα είναι κατασκευασμένος από χάλυβα S355, γαλβανισμένος εν θερμώ και βαμμένος σύμφωνα με το EN ISO1461 ώστε να είναι ιδιαίτερα ανθεκτικός στη διάβρωση ακόμα και σε παραθαλάσσιο περιβάλλον. Θα έχει αρχικά (από τη βάση και πάνω) κυλινδρική διατομή $\varnothing 100\text{mm} \pm 5\%$ και κατόπιν κυλινδρική διατομή $\varnothing 90\text{mm} \pm 5\%$ (έως την κορυφή). Για αισθητικούς λόγους, το σημείο αλλαγής της διατομής του ιστού θα καλύπτεται από κυλινδρικό εξάρτημα από χυτό αλουμίνιο το οποίο θα συσφίγγει πάνω στον ιστό με βίδες από ανοξείδωτο ατσάλι AISI304 ή ανώτερης ποιότητας. Ο ιστός θα φέρει πλάκα έδρασης κυλινδρικής διατομής η οποία θα είναι συγκολλημένη στην βάση του και θα φέρει τέσσερις οπές για την είσοδο ισάριθμων αγκυρίων. Η πλάκα έδρασης θα καλύπτεται από διακοσμητικό στοιχείο κυλινδρικής διατομής και ύψους 800-850mm, κατασκευασμένο από χυτό σίδηρο EN-GJL-200. Η διάμετρος της πλάκας έδρασης και του διακοσμητικού στοιχείου καθώς και η θέση των οπών της πλάκας έδρασης, θα είναι τέτοια ώστε να προσαρμόζονται στα υπάρχοντα αγκύρια των ιστών που αντικαθιστούνται (βλέπε συνημμένο σκαρίφημα). Ο ιστός θα έχει συνολικό ύψος 5,50m και θα έχει οπή διαστάσεων $185 \times 45\text{mm} \pm 5\%$ για πρόσβαση στο ακροκιβώτιο, η οποία θα βρίσκεται σε ύψος 1200mm περίπου από το έδαφος και θα καλύπτεται από θυρίδα επίσκεψης από χυτό αλουμίνιο. Η θυρίδα επίσκεψης θα εφαρμόζει ακριβώς στις διαστάσεις της οπής χωρίς δεν θα προεξέχει από την εξωτερική επιφάνεια του ιστού και θα ασφαλίσει πάνω στον ιστό με μια ή δύο βίδες ασφάλειας. Το ακροκιβώτιο θα είναι αποσπώμενο για εύκολη πρόσβαση κατά την συνδεσμολογία των καλωδίων παροχής. Για την διασφάλιση της αντιδιαβρωτικής προστασίας του ιστού σε παραθαλάσσιο περιβάλλον, αυτός θα πρέπει να έχει υποβληθεί επιτυχώς σε test αλατούχας ομίχλης για πάνω από 2.500 ώρες, όπως το FLORIDA TEST ή άλλο ισοδύναμο. Ο ιστός θα φέρει δήλωση συμμόρφωσης κατά CE που θα αναφέρεται σε συγκεκριμένο εργαστηριακό έλεγχο κατά το πρότυπο EN40-5, από ανεξάρτητο διαπιστευμένο εργαστήριο.

Ενδεικτικός τύπος: Ghisamestieri / VASTO10C1

17PROC006299236 2017-06-08

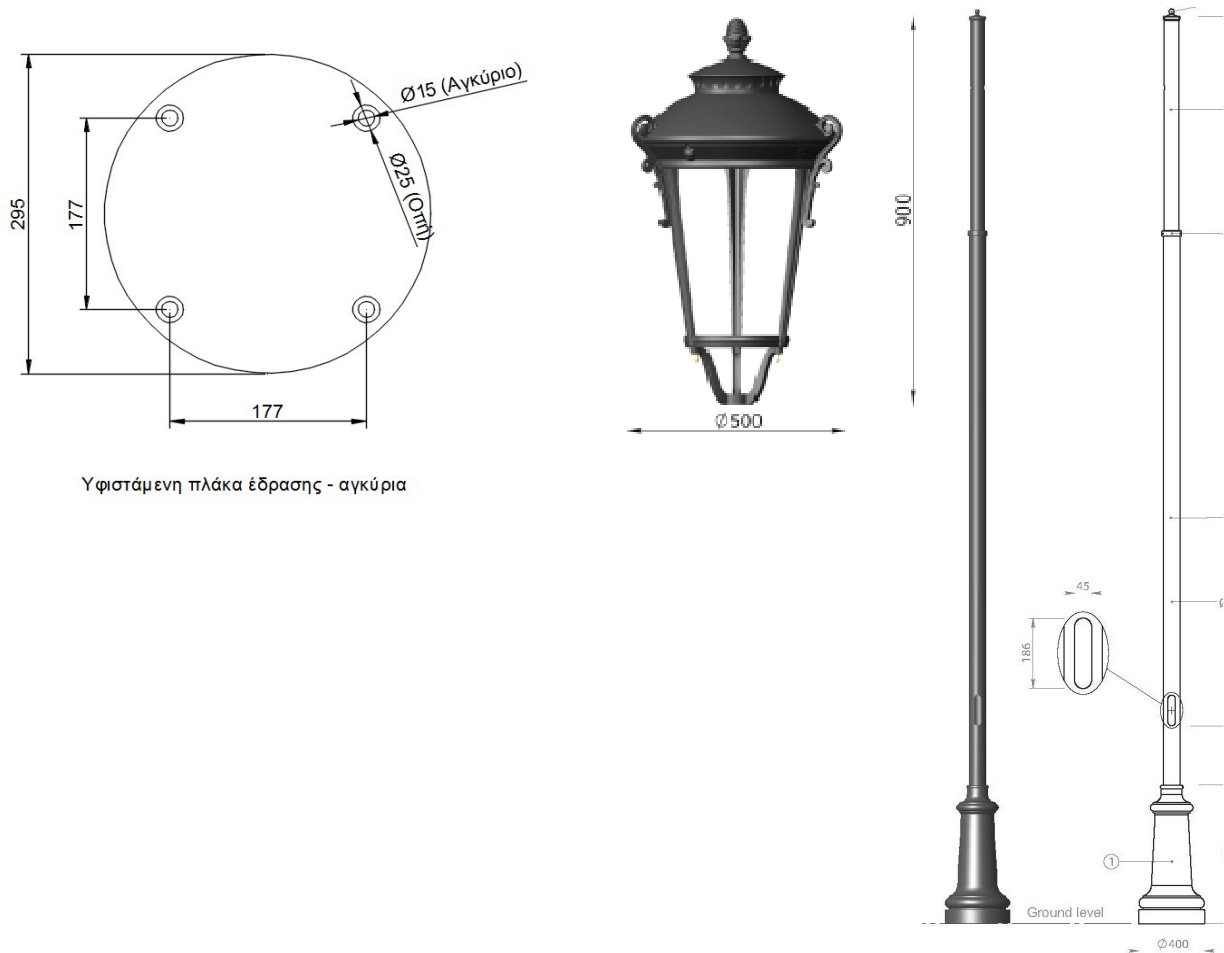

Υφιστάμενη πλάκα έδρασης - αγκύρια

Το φωτιστικό θα τοποθετηθεί στην κορυφή του ιστού.

Το σώμα του φωτιστικού θα είναι κυλινδρικής μορφής (όχι τετράγωνης) κατασκευασμένο από χυτό αλουμίνιο ή κράμα αλουμινίου και θα είναι βαμμένο με κατάλληλη βαφή και κατόπιν κατάλληλης διαδικασίας ώστε να είναι εξαιρετικής αντοχής σε διάβρωση από νερό και UV ακτινοβολία. Το φωτιστικό θα μπορεί να τοποθετηθεί σε κορυφή ιστού και θα είναι κατάλληλο για λειτουργία σε θερμοκρασία περιβάλλοντος από -40°C τουλάχιστον έως $+50^{\circ}\text{C}$ τουλάχιστον. Το φωτιστικό δεν θα φέρει περιμετρικό κάλυμμα (διαχύτη) ώστε να αποφευχθούν τυχόν φαινόμενα βανδαλισμού και η κατανομή φωτισμού να είναι FULL CUT-OFF, συμμετρική. Το φωτιστικό θα φέρει ενσωματωμένο προγραμματιζόμενο dimmable driver με συντελεστή ισχύος $\geq 0,9$ το οποίο θα έχει ρυθμιστεί εργοστασιακά, ώστε να επιτυγχάνεται μείωση της κατανάλωσης, σε συγκεκριμένες ώρες κατά τη διάρκεια της λειτουργίας του (αφή έως σβέση), σύμφωνα με τις απαιτήσεις της υπηρεσίας. Το άνω κάλυμμα του φωτιστικού θα είναι ανοιγόμενο χωρίς τη χρήση εργαλείων, μέσω άρθρωσης (μεντεσές) από ανοξείδωτο ατσάλι AISI304 ή χυτό αλουμίνιο, για εύκολη πρόσβαση στο χώρο των οργάνων έναυσης, ενώ με το άνοιγμα του καλύμματος και για λόγους ασφαλείας θα διακόπτεται η παροχή ηλεκτρικού ρεύματος μέσω διακόπτη ασφαλείας. Θα φέρει πολλαπλά LEDs με φακό (ένα ανά LED) από PMMA ή άλλο ισοδύναμο συνθετικό υλικό για διαμόρφωση της φωτεινής δέσμης. Στο εσωτερικό του θα διαθέτει ψύκτρα από αλουμίνιο τοποθετημένα πάνω από τα LED modules και επιπλέον ηλεκτρονική διάταξη για αυτόματο έλεγχο της θερμοκρασίας έτσι ώστε σε περίπτωση μεγάλης αύξησης της θερμοκρασίας στο εσωτερικό του φωτιστικού να γίνεται αυτόματα διακοπή ή μείωση της τροφοδοσίας του φωτιστικού. Θα πρέπει επίσης να διαθέτει κατάλληλες διατάξεις που προστατεύουν τα LED από υπερτάσεις 8KV τουλάχιστον και διατάξεις που επιτρέπουν τη λειτουργία του

φωτιστικού ακόμη και όταν ένα ή περισσότερα από τα LED παύσουν να λειτουργούν. Το φωτιστικό θα φέρει LED, η φωτεινή ισχύς των οποίων δεν θα είναι μικρότερη από 10.300lm ενώ η συνολική κατανάλωση ισχύος του φωτιστικού (LED+Driver) δεν θα υπερβαίνει τα 70W. Ο βαθμός απόδοσης των LED δεν θα είναι μικρότερος από 160lm/W και ο βαθμός απόδοσης του φωτιστικού δεν μπορεί να είναι μικρότερος από 115lm/W. Η θερμοκρασία χρώματος των LED θα είναι 3.000K \pm 10% και ο δείκτης CRI θα είναι ίσος ή μεγαλύτερος του 70, ενώ η διάρκεια ζωής των LED θα είναι τουλάχιστον 300.000 ώρες λειτουργίας L70 ($T_s \geq 85^\circ\text{C}$) σύμφωνα με το πρότυπο LM80. Η αντίστοιχη διάρκεια ζωής του φωτιστικού, θα πρέπει να είναι \geq 100.000 ώρες λειτουργίας L90B10 ώστε να διασφαλίζεται ότι στη διάρκεια των πρώτων 100.000 ωρών λειτουργίας του φωτιστικού η φωτεινή εκροή των LED δεν θα πέσει χαμηλότερα από το 90% της αρχικής. Το φωτιστικό θα φέρει παρέμβυσμα από σιλικόνη ή από άλλο παρεμφερές συνθετικό υλικό ώστε να εξασφαλίζεται βαθμός προστασίας από εισχώρηση νερού-σκόνης τουλάχιστον IP66. Το φωτιστικό θα φέρει κατάλληλη διάταξη για την εξισορρόπηση της πίεσης στο εσωτερικό του φωτιστικού με την εξωτερική πίεση του περιβάλλοντος και θα έχει δείκτη προστασίας έναντι χτυπημάτων τουλάχιστον IK10 στο χώρο της φωτεινής πηγής και τουλάχιστον IK09 στο υπόλοιπο σώμα του. Θα φέρει πιστοποιητικό ENEC από το οποίο θα προκύπτει η συμμόρφωση του φωτιστικού με τα πρότυπα EN60598-1 & EN60598-2-3 και θα περιλαμβάνει επιθεώρηση της παραγωγής του κατασκευαστή. Θα φέρει πιστοποιητικό CE, με το οποίο θα βεβαιώνεται συμφωνία με τα πρότυπα EN55015:2013-08, EN61000-3-2, EN61000-3-3, EN62471 & EN61547:2009. Το εργοστάσιο κατασκευής θα πρέπει να διαθέτει πιστοποιητικό ISO 9001:2008.
Ενδεικτικός τύπος: Ghisamestieri / Ltd SFT32 LED M / 32 LEDs

3 ΠΙΣΤΟΠΟΙΗΤΙΚΑ – ΔΙΑΣΦΑΛΙΣΕΙΣ

Οι συμμετέχοντες στο διαγωνισμό υποχρεούνται να υποβάλλουν επί ποινή αποκλεισμού στον φάκελο τεχνικής προσφοράς τα παρακάτω δικαιολογητικά:

- Πιστοποιητικό ISO 9001:2008 του εργοστασίου κατασκευής για το σχεδιασμό και κατασκευή φωτιστικών σωμάτων.
- Πιστοποιητικό ISO 9001:2008 και ISO 14001:2004 του συμμετέχοντα.
- Δήλωση συμμόρφωσης του κατασκευαστή κατά CE όπου να βεβαιώνεται, η συμφωνία με:
 - την οδηγία LVD 2006/95/EK δηλ.:
 - ✓ EN 60598-1 (γενικό πρότυπο φωτιστικών)
 - ✓ EN 60598-2-3 (Ειδικό πρότυπο για Φωτιστικά Δρόμων)
 - την οδηγία EMC 2004/108/EK δηλ.:
 - ✓ EN 61000-3-2 (Όρια εκπομπών αρμονικού ρεύματος)
 - ✓ EN 61000-3-3 (Περιορισμός Διακυμάνσεων και τρεμοσβήματος)
 - ✓ EN55015 (Όρια ραδιοταραχών ηλεκτρικών συσκευών φωτισμού - Ηλεκτρομαγνητικής συμβατότητας)
 - ✓ EN 61547 (Απαιτήσεις ατρωσίας ηλεκτρομαγνητικής συμβατότητας)
 - ✓ EN 62471 (Πρότυπο φωτοβιολογικής ασφάλειας)
- Πιστοποιητικό ENEC από ανεξάρτητο εργαστήριο δοκιμών με το οποίο θα προκύπτει συμμόρφωση με τα πρότυπα της οδηγίας LVD, EN60598-1 (luminaires-general requirements & tests) και EN60598-2-3 (luminaires-street lighting), το οποίο θα αφορά το σύνολο της γραμμής παραγωγής του φωτιστικού και όχι μόνο ένα δείγμα και θα περιλαμβάνει επιθεώρηση της παραγωγής του κατασκευαστή.
- Εργαστηριακή δοκιμή σύμφωνα με το πρότυπο LM80, από διαπιστευμένο εργαστήριο (κατά ISO 17025), από την οποία θα προκύπτει ο ζητούμενος χρόνος ζωής των LED σύμφωνα με τα πρότυπα LM80-08 & TM-21-08.
- Πλήρη φωτομετρικά αρχεία των φωτιστικών (σε ηλεκτρονική μορφή .ldt ή .ies κατάλληλα για την άμεση χρήση σε ανοικτά προγράμματα υπολογισμών)
- Υποβολή φωτοτεχνικής μελέτης που να επιβεβαιώνει την συμφωνία των αποτελεσμάτων των προσφερόμενων φωτιστικών όσον αφορά το επίπεδο φωτισμού με την εγκεκριμένη μελέτη αναφοράς του διαγωνισμού, με τον απαραίτητο όρο ότι η συνολική ισχύς των προτεινόμενων φωτιστικών να είναι μικρότερη ή ίση με την συνολική ισχύ των αντιστοίχων φωτιστικών της μελέτης. Η απόκλιση από τα αποτελέσματα της φωτοτεχνικής μελέτης αναφοράς δεν μπορεί

17PROC006299236 2017-06-08

να υπερβαίνει το -5% όσον αφορά τη μέση στάθμη φωτισμού (E_m) και τους λόγους E_m/E_{min} και E_m/E_{max} . Έτσι οι ελάχιστες αποδεκτές τιμές είναι $E_m=38 \text{ lm}$, $E_m/E_{min}=0,193$ και $E_m/E_{max}=0,103$.

Σημειώνεται ότι η θέσεις τοποθέτησης των φωτιστικών είναι καθορισμένες (στα υπάρχοντα αγκύρια των ιστών που αντικαθίστανται) και φαίνονται στο σχέδιο του χώρου που περιλαμβάνεται στα τεύχη του διαγωνισμού.

- Επίσημο φυλλάδιο τεχνικών προδιαγραφών του εργοστασίου κατασκευής του φωτιστικού σώματος, το οποίο θα πρέπει να είναι βιομηχανοποιημένο και όχι ιδιοκατασκευή (θα βρίσκεται ήδη σε γραμμή παραγωγής).
- Γραπτή εγγύηση κατ' ελάχιστον πέντε (5) ετών για το σύνολο του φωτιστικού σώματος.

ΣΥΝΤΑΧΘΗΚΕ
Ρέθυμνο 24-04-2017
Ο Συντάκτης

Γεώργιος Πετρουλάκης
Ηλεκτρολόγος Μηχανικός

ΘΕΩΡΗΘΗΚΕ
Ρέθυμνο 24-04-2017
Ο Αν/της Προϊστάμενος Δ/σης Τεχνικών
Υπηρεσιών & Πολεοδομίας

Μανώλης Κλάδος
Αρχιτέκτονας Μηχανικός

ΕΝΔΕΙΚΤΙΚΟΣ ΠΡΟΫΠΟΛΟΓΙΣΜΟΣ

A/A	ΠΕΡΙΓΡΑΦΗ ΕΙΔΟΥΣ	ΜΟΝΑΔΑ ΜΕΤΡΗΣΗΣ	ΠΟΣΟΤΗΤΑ	ΤΙΜΗ ΜΟΝΑΔΟΣ (ΧΩΡΙΣ ΦΠΑ)	ΣΥΝΟΛΟ (ΧΩΡΙΣ ΦΠΑ)
ΦΩΤΙΣΤΙΚΑ ΠΛΑΤΕΙΑΣ ΜΙΚΡΑΣΙΑΤΩΝ					
1	Παραδοσιακό φωτιστικό με LED 97W, σε ιστό 5,5μ	τεμάχια	9	2.831,01	25.479,09
2	Παραδοσιακό φωτιστικό με LED 63W, σε ιστό 5,5μ	τεμάχια	26	2.618,05	68.069,30
ΣΥΝΟΛΟ:					93.548,39
ΦΠΑ 24%					22.451,61
ΣΥΝΟΛΙΚΗ ΔΑΠΑΝΗ:					116.000,00

ΣΥΝΤΑΧΘΗΚΕ
Ρέθυμνο 24-04-2017
Ο Συντάκτης

Γεώργιος Πετρουλάκης
Ηλεκτρολόγος Μηχανικός

ΘΕΩΡΗΘΗΚΕ
Ρέθυμνο 24-04-2017
Ο Αν/της Προϊστάμενος Δ/σης Τεχνικών
Υπηρεσιών & Πολεοδομίας

Μανώλης Κλάδος
Αρχιτέκτονας Μηχανικός



ΕΛΛΗΝΙΚΗ ΔΗΜΟΚΡΑΤΙΑ
ΝΟΜΟΣ ΡΕΘΥΜΝΗΣ
ΔΗΜΟΣ ΡΕΘΥΜΝΗΣ
Δ/ΝΣΗ ΟΙΚ/ΚΩΝ ΥΠΗΡΕΣΙΩΝ
ΤΜΗΜΑ ΠΡΟΜΗΘΕΙΩΝ & ΑΠΟΘΗΚΗΣ
Αρμόδιος Υπάλληλος : Βάσω Κλαψινού
Ταχ. Δ/ση : Άδελε Ρέθυμνο
Ταχ. Κωδ. : 74100
Τηλ : 2831341041
Fax : 2831072736

«Προμήθεια Φωτιστικών Σωμάτων στην
Πλατεία Μικρασιατών»

Αριθμ. Διακήρυξης :
ΠΡΟΫΠ. : 116.000,00 με το Φ.Π.Α.

ΣΥΓΓΡΑΦΗ ΥΠΟΧΡΕΩΣΕΩΝ

ΆΡΘΡΟ 1^ο

Αντικείμενο της Συγγραφής Υποχρεώσεων (Σ.Υ)

Το τεύχος της Σ.Υ περιλαμβάνει τους ειδικούς όρους, σύμφωνα με τους οποίους και σε συνδυασμό προς τους υπόλοιπους όρους των συμβατικών τευχών, πρόκειται να γίνει η προμήθεια των φωτιστικών σωμάτων για την αντικατάσταση των υφισταμένων που έχουν καταστραφεί σε μεγάλο βαθμό.

ΆΡΘΡΟ 2^ο

Αντικείμενο της Προμήθειας

Το αντικείμενο της προμήθειας που θα συσταθεί με τη σύμβαση περιλαμβάνει την «**Προμήθεια Φωτιστικών Σωμάτων στην Πλατεία Μικρασιατών**»

ΆΡΘΡΟ 3^ο

Θεσμικό πλαίσιο

Η ανάθεση και εκτέλεση της σύμβασης διέπεται από την κείμενη νομοθεσία και τις κατ' εξουσιοδότηση αυτής εκδοθείσες κανονιστικές πράξεις, όπως ισχύουν και ιδίως:

- του **N. 4412/2016** (Α' 147) «*Δημόσιες Συμβάσεις Έργων, Προμηθειών και Υπηρεσιών (προσαρμογή στις Οδηγίες 2014/24/ ΕΕ και 2014/25/ΕΕ)*»
- του **N. 4270/2014** (Α' 143) «*Αρχές δημοσιονομικής διαχείρισης και εποπτείας (ενσωμάτωση της Οδηγίας 2011/85/ΕΕ) – δημόσιο λογιστικό και άλλες διατάξεις*»,
- του **N. 4250/2014** (Α' 74) «*Διοικητικές Απλουστεύσεις - Καταργήσεις, Συγχωνεύσεις Νομικών Προσώπων και Υπηρεσιών του Δημοσίου Τομέα-Τροποποίηση Διατάξεων του π.δ. 318/1992 (Α' 161) και λοιπές ρυθμίσεις*» και ειδικότερα τις διατάξεις του άρθρου 1,
- της παρ. Ζ του **N. 4152/2013** (Α' 107) «*Προσαρμογή της ελληνικής νομοθεσίας στην Οδηγία 2011/7 της 16.2.2011 για την καταπολέμηση των καθυστερήσεων πληρωμών στις εμπορικές συναλλαγές*»,
- του **N. 4013/2011** (Α' 204) «*Σύσταση ενιαίας Ανεξάρτητης Αρχής Δημοσίων Συμβάσεων και Κεντρικού Ηλεκτρονικού Μητρώου Δημοσίων Συμβάσεων...*»,
- του **N. 3861/2010** (Α' 112) «*Ενίσχυση της διαφάνειας με την υποχρεωτική ανάρτηση νόμων και πράξεων των κυβερνητικών, διοικητικών και αυτοδιοικητικών οργάνων στο διαδίκτυο "Πρόγραμμα Διαύγεια" και άλλες διατάξεις*»,
- του **N. 3852/2010** (Φ.Ε.Κ. 87/7-6-2010, τ.Α'), «*Νέα Αρχιτεκτονική της Αυτοδιοίκησης και της Αποκεντρωμένης Διοίκησης- Πρόγραμμα Καλλικράτης*»,

- του Ν.3463/2006 (Φ.Ε.Κ. 114/8-6-2006, τ.Α'), «Κύρωση του Κώδικα Δήμων και Κοινοτήτων»,
- του Ν. 3548/2007 (Α' 68) «Καταχώριση δημοσιεύσεων των φορέων του Δημοσίου στο νομαρχιακό και τοπικό Τύπο και άλλες διατάξεις»,
- του Ν. 3469/2006 (Α' 131) "Εθνικό Τυπογραφείο, Εφημερίς της Κυβερνήσεως και λοιπές διατάξεις"
- του Ν. 2859/2000 (Α' 248) «Κύρωση Κώδικα Φόρου Προστιθέμενης Αξίας»,
- του Ν.2690/1999 (Α' 45) "Κύρωση του Κώδικα Διοικητικής Διαδικασίας και άλλες διατάξεις" και ιδίως των άρθρων 7 και 13 έως 15,
- του Π.Δ. 28/2015 (Α' 34) "Κωδικοποίηση διατάξεων για την πρόσβαση σε δημόσια έγγραφα και στοιχεία",
- του Π.Δ. 80/2016 (Α' 145) "Ανάληψη υποχρεώσεων από τους Διατάκτες"]
- της με αρ. Π1 2380/2012 Κοινής Υπουργικής Απόφασης (Β' 3400) «Ρύθμιση των ειδικότερων θεμάτων λειτουργίας και διαχείρισης του Κεντρικού Ηλεκτρονικού Μητρώου Δημοσίων Συμβάσεων του Υπουργείου Ανάπτυξης, Ανταγωνιστικότητας, Υποδομών, Μεταφορών και Δικτύων »
- της με αρ. Π1/2390/16.10.2013 (Β' 2677) Απόφασης του Υπουργού Ανάπτυξης και Ανταγωνιστικότητας "Τεχνικές λεπτομέρειες και διαδικασίες λειτουργίας του Εθνικού Συστήματος Ηλεκτρονικών Δημοσίων Συμβάσεων (Ε.Σ.Η.ΔΗ.Σ.),
- της με αρ. Π1/542/4-3-2014 (ΑΔΑ: ΒΙΚΤΦ-ΠΨ5) Εγκύκλιος με θέμα «Ενημέρωση για το Εθνικό Σύστημα Ηλεκτρονικών Δημοσίων Συμβάσεων (Ε.Σ.Η.ΔΗ.Σ),
- της με αρ. ΥΑΠ/Φ.60/86/1435/2012 (Φ.Ε.Κ 1876/Β/13.06.2012) «Καθορισμός διαδικασιών υποβολής αιτήσεων έκδοσης, ανάκλησης, ανανέωσης ψηφιακών πιστοποιητικών καθώς και ανάκτησης του ψηφιακού πιστοποιητικού κρυπτογράφησης μέσω των ΚΕΠ (Κέντρων Εξυπηρέτησης Πολιτών) ως Εντεταλμένων Γραφείων»,
- της με αρ. ΥΑΠ/Φ.40.4/163/2013 (ΦΕΚ 401/Β/2013) «Ρυθμίσεις για α) τη διαδικασία και τον τρόπο ηλεκτρονικής επιβεβαίωσης της λήψης και της ασφαλούς χρονοσήμανσης, β) τις προδιαγραφές και τα πρότυπα του συστήματος για τη γνωστοποίηση εγγράφων σε φυσικά πρόσωπα ή ΝΠΙΔ με χρήση ΤΠΕ και γ) την ηλεκτρονική διακίνηση εγγράφων μεταξύ φορέων του δημοσίου τομέα και των φυσικών προσώπων ή ΝΠΙΔ»,
- Οι σε εκτέλεση των ανωτέρω νόμων εκδοθεισών κανονιστικών πράξεων, των λοιπών διατάξεων που αναφέρονται ρητά ή απορρέουν από τα οριζόμενα στα συμβατικά τεύχη της παρούσας, καθώς και του συνόλου των διατάξεων του ασφαλιστικού, εργατικού, κοινωνικού, περιβαλλοντικού και φορολογικού δικαίου που διέπει την ανάθεση και εκτέλεση της παρούσας σύμβασης, έστω και αν δεν αναφέρονται ρητά παραπάνω.
- Την υπ' αρ. 332/3-05-2017 (ΑΔΑ: 7ΓΗΝΩ 1Ψ-7Ε2, ΑΔΑΜ: 17REQ00613459) απόφαση της Οικ. Επιτροπής περί έγκριση Πρωτογενούς Αιτήματος, Ανάληψη - Δέσμευση και Ψήφιση πίστωσης.
- Την υπ' αρ. 285/30-05-2017 (Α.Δ.Α.: 60ΛΥΩ1Ψ-ΟΧΒ) απόφαση του Δ.Σ. με την οποία εγκρίθηκε η διενέργεια του εν λόγω διαγωνισμού.
- Την υπ' αρ. 388/31-05-2017 (ΑΔΑ: 6ΠΡΛΩ1Ψ-7ΓΞ) απόφαση της Οικονομικής Επιτροπής, με την οποία εγκρίθηκαν, οι Τεχνικές Προδιαγραφές της αρ. 15/2017 Μελέτης της Δ/σης Τεχνικών Υπηρεσιών, καθορίστηκαν οι όροι και συγκροτήθηκε η επιτροπή διενέργειας της Προμήθειας με Δημόσιο Ανοικτό Ηλεκτρονικό Διαγωνισμό.

ΑΡΘΡΟ 4^ο

Προϋπολογισμός

Αναλυτικά η δαπάνη για την αναφερόμενη προμήθεια, προϋπολογίζεται στο ποσό των **93.548,39 €** πλέον Φ.Π.Α. 24% **22.451,61 €** δηλαδή συνολικό ποσό **116.000,00 €**.

Η χρηματοδότηση θα γίνει από τον τακτικό Π/Υ του Δήμου οικονομικού έτους 2017 και θα βαρύνει τον Κ.Α. 64.7135.001 «**Προμήθεια Φωτιστικών Σωμάτων στην Πλατεία Μικρασιατών**».

ΑΡΘΡΟ 5^ο

Έγγραφα της σύμβασης

Τα έγγραφα της παρούσας διαδικασίας σύναψης είναι τα ακόλουθα:

- Η παρούσα Διακήρυξη με τα Παραρτήματα που αποτελούν αναπόσπαστο μέρος αυτής.
- Το Τυποποιημένο Έντυπο Υπεύθυνης Δήλωσης [ΤΕΥΔ] (ΠΑΡΑΡΤΗΜΑ Α)
- Η με αρ. 15/2017 μελέτη της Τεχνικής Υπηρεσίας του Δήμου
- Η Συγγραφή Υποχρεώσεων
- Έντυπο Οικονομικής Προσφοράς (ΠΑΡΑΡΤΗΜΑ Β)
- Εγγυητικές Επιστολές (ΠΑΡΑΡΤΗΜΑ Γ)
- Σχέδιο Σύμβασης (ΠΑΡΑΡΤΗΜΑ Δ)
- οι συμπληρωματικές πληροφορίες που τυχόν παρέχονται στο πλαίσιο της διαδικασίας, ιδίως σχετικά με τις προδιαγραφές και τα σχετικά δικαιολογητικά

ΑΡΘΡΟ 6^ο

Τρόπος εκτέλεσης της Προμήθειας

Η προμήθεια αυτή θα πραγματοποιηθεί με **Δημόσιο Ανοικτό Ηλεκτρονικό Διαγωνισμό**.

Η εκτέλεση της προμήθειας διέπεται από τον Ν.4412/2016 και τη λουπή σχετική Εθνική και Κοινοτική νομοθεσία.

ΑΡΘΡΟ 7^ο

Εγγύηση καλής εκτέλεσης της Σύμβασης

Η εγγύηση καλής εκτέλεσης της σύμβασης ορίζεται σε **5%** της συνολικής συμβατικής αξίας της προμήθειας/υπηρεσίας χωρίς το ΦΠΑ 24%, δίνεται δε με εγγυητική επιστολή.

Ο χρόνος ισχύος της εγγύησης καλής εκτέλεσης πρέπει να είναι μεγαλύτερος από το συμβατικό χρόνο της σύμβασης κατά δύο (2) μήνες τουλάχιστον.

Οι προμηθευτές είναι υποχρεωμένοι να καταθέσουν εγγυητική επιστολή συνταγμένη σύμφωνα με το άρθρο 72 του Ν. 4412/2016.

ΑΡΘΡΟ 8^ο

Προθεσμία εκτέλεσης της Προμήθειας - Ποινικές ρήτρες

Ο χρόνος παράδοσης των υπό προμήθεια ου οχήματος στις εγκαταστάσεις του Δήμου ορίζεται σε **ενενήντα (90)** ημερολογιακές **ημέρες** από την υπογραφή της σύμβασης.

Σε περίπτωση υπέρβασης της προθεσμίας παράδοσης του προμηθευόμενου είδους, με υπαιτιότητα του Αναδόχου, επιβαρύνεται με ποινική ρήτρα καθυστέρησης, η οποία ορίζεται σύμφωνα με τα άρθρο 218 του Ν. 4412/2016.

Μετά την παρέλευση όλου του συμβατικού χρόνου παράδοσης ο Ανάδοχος κηρύσσεται έκπτωτος σύμφωνα με το άρθρο 9 της παρούσας Σ. Υ.

ΑΡΘΡΟ 9^ο

Έκπτωση του Αναδόχου

Αν γίνει αδικαιολόγητη υπέρβαση της συμβατικής προθεσμίας παράδοσης του προμηθευόμενου είδους ή ο Ανάδοχος δεν συμμορφώνεται με τις κάθε είδους υποχρεώσεις ή τις γραπτές διαταγές της Υπηρεσίας θα κηρυχθεί έκπτωτος.

Πλημμελής κατασκευή

Εάν το υπό προμήθεια είδος δεν εκπληρώνει τους όρους της σύμβασης ή εμφανίζει ελαττώματα ή κακοτεχνίες, ο Ανάδοχος υποχρεώνεται να το αντικαταστήσει, σύμφωνα με τις ισχύουσες διατάξεις (άρθρο 220 του Ν. 4412/2016).

ΑΡΘΡΟ 11^ο

Φόροι - Τέλη – Κρατήσεις – Υποχρεώσεις Αναδόχου

Ο Ανάδοχος, σύμφωνα με τις ισχύουσες διατάξεις, βαρύνεται με όλους τους φόρους και κρατήσεις που ισχύουν κατά την ημέρα εξόφλησης της σύμβασης εκτός του Φ.Π.Α.

ΑΡΘΡΟ 12^ο

Τρόπος Πληρωμής

Η πληρωμή της αξίας των ειδών θα γίνει μετά την διενέργεια της προσωρινής παραλαβής, με την έκδοση εξοφλητικού λογαριασμού (τιμολόγιο). Οι λοιπές λεπτομέρειες και στοιχεία θα αναφέρονται στην σύμβαση.

ΑΡΘΡΟ 13^ο

Προσωρινή και Οριστική Παραλαβή

1. Η παραλαβή των υλικών και η έκδοση των σχετικών πρωτοκόλλων παραλαβής πραγματοποιείται μέσα στον καθοριζόμενο από την σύμβαση χρόνο.
2. Αν η σύμβαση προβλέπει μόνο μακροσκοπική εξέταση ή και άλλους ελέγχους που διενεργούνται από την ίδια την επιτροπή ή και ελέγχους που διενεργούνται από άλλα όργανα (όπως εργαστήρια, δοκιμαστήρια) που ανήκουν στον φορέα, ο συμβατικός χρόνος παραλαβής αρχίζει από την ημερομηνία πραγματικής προσκόμισης του υλικού. Αν η σύμβαση προβλέπει, εκτός από μακροσκοπική εξέταση και άλλους ελέγχους που διενεργούνται από άλλα όργανα που δεν ανήκουν στον φορέα, ο συμβατικός χρόνος παραλαβής αρχίζει από την ημερομηνία πραγματικής προσκόμισης του υλικού, χωρίς να υπολογίζεται σε αυτόν το χρονικό διάστημα από την αποστολή των δειγμάτων για έλεγχο, μέχρι την κοινοποίηση των αποτελεσμάτων του ελέγχου στην Επιτροπή.
3. Αν η παραλαβή των υλικών και η σύνταξη του σχετικού πρωτοκόλλου δεν πραγματοποιηθεί από την επιτροπή παραλαβής μέσα στον οριζόμενο από τη σύμβαση χρόνο, θεωρείται ότι η παραλαβή συντελέστηκε αυτοδίκαια, με κάθε επιφύλαξη των δικαιωμάτων του Δημοσίου και εκδίδεται προς τούτο σχετική απόφαση του αρμοδίου αποφαινομένου οργάνου, με βάση μόνο το θεωρημένο από την υπηρεσία που παραλαμβάνει τα υλικά αποδεικτικό προσκόμισης τούτων, σύμφωνα δε με την απόφαση αυτή η αποθήκη του φορέα εκδίδει δελτίο εισαγωγής του υλικού και εγγραφής του στα βιβλία της, προκειμένου να πραγματοποιηθεί η πληρωμή του προμηθευτή.
4. Ανεξάρτητα από την, κατά τα ανωτέρω, αυτοδίκαιη παραλαβή και την πληρωμή του προμηθευτή, πραγματοποιούνται οι προβλεπόμενοι από την σύμβαση έλεγχοι από επιτροπή που συγκροτείται με απόφαση του αρμοδίου αποφαινομένου οργάνου, στην οποία δεν μπορεί να συμμετέχουν ο πρόεδρος και τα μέλη της επιτροπής που δεν πραγματοποίησε την παραλαβή στον προβλεπόμενο από την σύμβαση χρόνο. Η παραπάνω επιτροπή παραλαβής προβαίνει σε όλες τις διαδικασίες παραλαβής που προβλέπονται από την σύμβαση και το άρθρο 208 και συντάσσει τα σχετικά πρωτόκολλα. Οι εγγυητικές επιστολές προκαταβολής και καλής εκτέλεσης δεν επιστρέφονται πριν από την ολοκλήρωση όλων των προβλεπόμενων από τη σύμβαση ελέγχων και τη σύνταξη των σχετικών πρωτοκόλλων, σύμφωνα με τα οριζόμενα στο άρθρο 71. Οποιαδήποτε ενέργεια που έγινε από την αρχική επιτροπή παραλαβής, δεν λαμβάνεται υπόψη. Οι φορείς υλοποίησης δε δεσμεύονται για καταβολή όλου του συμβατικού τιμήματος, καθώς αυτό είναι σε συνάρτησης με τις πραγματικές ανάγκες των υπηρεσιών τους, όπως αυτές αποτυπώνονται στα δελτία παραγγελιών τους.

ΑΡΘΡΟ 14^ο

Χρόνος εγγύησης

Ο χρόνος εγγύησης μετρούμενος από της ημερομηνίας της προσωρινής παραλαβής αυτού,

ΑΡΘΡΟ 15^ο**Φάκελος Τεχνικής Προσφοράς**

Η τεχνική προσφορά θα πρέπει να καλύπτει όλες τις απαιτήσεις και τις προδιαγραφές που έχουν τεθεί από την αναθέτουσα αρχή με το κεφάλαιο “Απαιτήσεις-Τεχνικές Προδιαγραφές” της υπ’ αρ. 15/2017 μελέτης της Τεχνικής Υπηρεσίας, περιγράφοντας ακριβώς πώς οι συγκεκριμένες απαιτήσεις και προδιαγραφές πληρούνται. Περιλαμβάνει ιδίως τα έγγραφα και δικαιολογητικά, βάσει των οποίων θα αξιολογηθεί η καταλληλότητα των προσφερόμενων ειδών, με βάση το κριτήριο ανάθεσης, σύμφωνα με τα αναλυτικώς αναφερόμενα στην ανωτέρω μελέτη.

Επίσης θα προσκομιστούν στην ΤΕΧΝΙΚΗ ΠΡΟΣΦΟΡΑ ηλεκτρονικά επί ποινή αποκλεισμού τα κάτωθι στοιχεία:

α. Το προφίλ της επιχείρησης του διαγωνιζομένου, ήτοι την επιχειρηματική δομή τους τομείς δραστηριότητας κλπ.

β. Τεχνική Έκθεση – Τεχνική Περιγραφή από την οποία θα προκύπτει ότι (i) συμμορφώνονται με τις αντίστοιχες τεχνικές προδιαγραφές και (ii) έντυπα, σχέδια, κατάλογοι κλπ. στα οποία θα φαίνονται οι τεχνικές προδιαγραφές, τα τεχνικά χαρακτηριστικά και κάθε λεπτομέρεια, για τον πλήρη και σαφή καθορισμό του προσφερόμενου υλικού.

Όποια προσφορά δε συνοδεύεται από Τεχνική Περιγραφή ή υπάρχουν σ’ αυτή ασάφειες, θα απορριφθεί.

γ. Πιστοποιητικά - Διασφαλίσεις

- Πιστοποιητικό ISO 9001:2008 του εργοστασίου κατασκευής για το σχεδιασμό και κατασκευή φωτιστικών σωμάτων.

- Πιστοποιητικό ISO 9001:2008 και ISO 14001:2004 του συμμετέχοντα.

- Δήλωση συμμόρφωσης του κατασκευαστή κατά CE όπου να βεβαιώνεται, η συμφωνία με: την οδηγία LVD 2006/95/EK δηλ.:

- ✓ EN 60598-1 (γενικό πρότυπο φωτιστικών)

- ✓ EN 60598-2-3 (Ειδικό πρότυπο για Φωτιστικά Δρόμων)

την οδηγία EMC 2004/108/EK δηλ.:

- ✓ EN 61000-3-2 (Όρια εκπομπών αρμονικού ρεύματος)

- ✓ EN 61000-3-3 (Περιορισμός Διακυμάνσεων και τρεμοσβήματος)

- ✓ EN55015 (Όρια ραδιοταραχών ηλεκτρικών συσκευών φωτισμού - Ηλεκτρομαγνητικής συμβατότητας)

- ✓ EN 61547 (Απαιτήσεις ατρωσίας ηλεκτρομαγνητικής συμβατότητας)

- ✓ EN 62471 (Πρότυπο φωτοβιολογικής ασφάλειας)

- Πιστοποιητικό ENEC από ανεξάρτητο εργαστήριο δοκιμών με το οποίο θα προκύπτει συμμόρφωση με τα πρότυπα της οδηγίας LVD, EN60598-1 (Luminaires-general requirements & tests) και EN60598-2-3 (Luminaires-street lighting), το οποίο θα αφορά το σύνολο της γραμμής παραγωγής του φωτιστικού και όχι μόνο ένα δείγμα και θα περιλαμβάνει επιθεώρηση της παραγωγής του κατασκευαστή.

- Εργαστηριακή δοκιμή σύμφωνα με το πρότυπο LM80, από διαπιστευμένο εργαστήριο (κατά ISO 17025), από την οποία θα προκύπτει ο ζητούμενος χρόνος ζωής των LED σύμφωνα με τα πρότυπα LM80-08 & TM-21-08.

- Πλήρη φωτομετρικά αρχεία των φωτιστικών (σε ηλεκτρονική μορφή .ldt ή .ies κατάλληλα για την άμεση χρήση σε ανοικτά προγράμματα υπολογισμών)

- Υποβολή φωτοτεχνικής μελέτης που να επιβεβαιώνει την συμφωνία των αποτελεσμάτων των προσφερόμενων φωτιστικών όσον αφορά το επίπεδο φωτισμού με την εγκεκριμένη μελέτη

αναφοράς του διαγωνισμού, με τον απαραίτητο όρο ότι η συνολική ισχύς των προτεινόμενων φωτιστικών να είναι μικρότερη ή ίση με την συνολική ισχύ των αντιστοίχων φωτιστικών της μελέτης.

- Επίσημο φυλλάδιο τεχνικών προδιαγραφών του εργοστασίου κατασκευής του φωτιστικού σώματος, το οποίο θα πρέπει να είναι βιομηχανοποιημένο και όχι ιδιοκατασκευή (θα βρίσκεται ήδη σε γραμμή παραγωγής).

- Γραπτή εγγύηση κατ' ελάχιστον πέντε (5) ετών για το σύνολο του φωτιστικού σώματος.

Τα κατατιθέμενα τεχνικά φυλλάδια (Prospectus), θα πρέπει να είναι **ψηφιακά υπογεγραμμένα** από τον κατασκευαστικό οίκο. Σε αντίθετη περίπτωση θα πρέπει να συνοδεύονται από **υπεύθυνη δήλωση ψηφιακά υπογεγραμμένη** από τον προσφέροντα, στην οποία θα δηλώνεται ότι τα αναγραφόμενα σε αυτά στοιχεία ταυτίζονται με τα στοιχεία των τεχνικών φυλλαδίων (Prospectus) του κατασκευαστικού οίκου.

δ. Στα περιεχόμενα της Τεχνικής Προσφοράς δεν πρέπει σε καμία περίπτωση να εμφανίζονται οικονομικά στοιχεία. Ενδεχόμενη εμφάνιση οικονομικών στοιχείων αποτελεί λόγο απόρριψης της προσφοράς.

Οι οικονομικοί φορείς αναφέρουν το τμήμα της σύμβασης που προτίθενται να αναθέσουν υπό μορφή υπεργολαβίας σε τρίτους, καθώς και τους υπεργολάβους που προτείνουν, **δήλωση η οποία αποτυπώνεται στο μέρος II. Δ του ΤΕΥΔ** (άρθρο 58 του ν. 4412/2016).

ΑΡΘΡΟ 16^ο

Λοιπά Στοιχεία

Ο Δήμος διατηρεί το δικαίωμα να προβεί στην κατακύρωση του διαγωνισμού και στην περίπτωση κατάθεσης μίας μόνο προσφοράς ή και στην περίπτωση παραμονής μόνο μίας έγκυρης προσφοράς στην διαδικασία των διάφορων σταδίων του διαγωνισμού.

Γίνονται δεκτές προσφορές διαγωνιζόμενων που θα αφορούν το σύνολο των προς προμήθεια ειδών και που δεν υπερβαίνουν το ποσό του προϋπολογισμού όπως παρουσιάζονται στην υπ' αρ. 15/2017 μελέτη.

Σε περίπτωση συνυποβολής με την προσφορά στοιχείων και πληροφοριών εμπιστευτικού χαρακτήρα, η γνωστοποίηση των οποίων στους συνδιαγωνιζόμενους θα έθιγε τα έννομα συμφέροντά του, ο προσφέρων οφείλει να σημειώνει επ' αυτών την ένδειξη «Πληροφορίες Εμπιστευτικού Χαρακτήρα». Στην αντίθετη περίπτωση θα δύναται να λαμβάνουν γνώση αυτών των πληροφοριών οι συνδιαγωνιζόμενοι. Η έννοια της πληροφορίας εμπιστευτικού χαρακτήρα αφορά μόνο στην προστασία του απορρήτου που καλύπτει τεχνικά ή εμπορικά ζητήματα της επιχείρησης του ενδιαφερόμενου.

Εάν κάποιος από τους όρους της παρούσας Σ.Υ. πάψει να ικανοποιείται από τους μειοδότες στην διάρκεια της σύμβασης, ο Δήμος δύναται να τον κηρύξει έκπτωτο κατά τα νόμιμα.

ΣΥΝΤΑΧΘΗΚΕ

Ρέθυμνο 24-04-2017

Ο Συντάκτης

**Γεώργιος Πετρουλάκης
Ηλεκτρολόγος Μηχανικός**

ΘΕΩΡΗΘΗΚΕ

Ρέθυμνο 24-04-2017

**Ο Αν/της Προϊστάμενος Δ/σης Τεχνικών
Υπηρεσιών & Πολεοδομίας**

**Μανώλης Κλάδος
Αρχιτέκτονας Μηχανικός**

17PROC006299236 2017-06-08

ΠΑΡΑΡΤΗΜΑ Α - ΤΥΠΟΠΟΙΗΜΕΝΟ ΕΝΤΥΠΟ ΥΠΕΥΘΥΝΗΣ ΔΗΛΩΣΗΣ (ΤΕΥΔ)

για διαδικασίες σύναψης δημόσιας σύμβασης κάτω των ορίων των οδηγιών

Μέρος Ι: Πληροφορίες σχετικά με την αναθέτουσα αρχή/αναθέτοντα φορέα¹ και τη διαδικασία ανάθεσης

Παροχή πληροφοριών δημοσίευσης σε εθνικό επίπεδο, με τις οποίες είναι δυνατή η αδιαμφισβήτητη ταυτοποίηση της διαδικασίας σύναψης δημόσιας σύμβασης:

A: Ονομασία, διεύθυνση και στοιχεία επικοινωνίας της αναθέτουσας αρχής (αα)/ αναθέτοντα φορέα (αφ)

- Ονομασία: [ΔΗΜΟΣ ΡΕΘΥΜΝΗΣ]
- Κωδικός Αναθέτουσας Αρχής / Αναθέτοντα Φορέα ΚΗΜΔΗΣ : [6263]
- Ταχυδρομική διεύθυνση / Πόλη / Ταχ. Κωδικός: [ΚΟΥΝΤΟΥΡΙΩΤΗ 80,ΡΕΘΥΜΝΟ,74131]
- Αρμόδιος για πληροφορίες: [ΒΑΣΙΛΙΚΗ ΚΛΑΨΙΝΟΥ]
- Τηλέφωνο: [2831341041]
- Ηλ. ταχυδρομείο: [Klapsinou@rethymno.gr]
- Διεύθυνση στο Διαδίκτυο (διεύθυνση δικτυακού τόπου) (εάν υπάρχει): [www.rethymno.gr]

B: Πληροφορίες σχετικά με τη διαδικασία σύναψης σύμβασης

- Τίτλος ή σύντομη περιγραφή της δημόσιας σύμβασης (συμπεριλαμβανομένου του σχετικού CPV): [Προμήθεια Φωτιστικών Σωμάτων στην Πλατεία Μικρασιατών, εκτιμώμενης αξίας 93.548,39 € χωρίς Φ.Π.Α. (Αρ. Μελέτης 15/2017), CPV: 31527200-8]
- Κωδικός στο ΚΗΜΔΗΣ: 17PROC006297787 ΠΡΟΚΗΡΥΞΗΣ
- Η σύμβαση αναφέρεται σε έργα, προμήθειες, ή υπηρεσίες : [ΠΡΟΜΗΘΕΙΑ]
- Εφόσον υφίστανται, ένδειξη ύπαρξης σχετικών τμημάτων : ΔΕΝ ΥΠΑΡΧΟΥΝ
- Αριθμός αναφοράς που αποδίδεται στον φάκελο από την αναθέτουσα αρχή (εάν υπάρχει): [14243/2017]

ΟΛΕΣ ΟΙ ΥΠΟΛΟΙΠΕΣ ΠΛΗΡΟΦΟΡΙΕΣ ΣΕ ΚΑΘΕ ΕΝΟΤΗΤΑ ΤΟΥ ΤΕΥΔ ΘΑ ΠΡΕΠΕΙ ΝΑ ΣΥΜΠΛΗΡΩΘΟΥΝ ΑΠΟ ΤΟΝ ΟΙΚΟΝΟΜΙΚΟ ΦΟΡΕΑ

A: Πληροφορίες σχετικά με τον οικονομικό φορέα

Στοιχεία αναγνώρισης:	Απάντηση:
Πλήρης Επωνυμία:	[]
Αριθμός φορολογικού μητρώου (ΑΦΜ): Εάν δεν υπάρχει ΑΦΜ στη χώρα εγκατάστασης του οικονομικού φορέα, αναφέρετε άλλον εθνικό αριθμό ταυτοποίησης, εφόσον απαιτείται και υπάρχει	[]
Ταχυδρομική διεύθυνση:	[.....]
Αρμόδιος ή αρμόδιοι ² :	[.....]
Τηλέφωνο:	[.....]
Ηλ. ταχυδρομείο:	[.....]
Διεύθυνση στο Διαδίκτυο (διεύθυνση δικτυακού τόπου) (εάν υπάρχει):	[.....]
Γενικές πληροφορίες:	Απάντηση:
Ο οικονομικός φορέας είναι πολύ μικρή, μικρή ή μεσαία επιχείρηση ³ ;	
Κατά περίπτωση, ο οικονομικός φορέας είναι εγγεγραμμένος σε επίσημο κατάλογο/Μητρώο εγκεκριμένων οικονομικών φορέων ή διαθέτει ισοδύναμο πιστοποιητικό (π.χ. βάσει εθνικού συστήματος (προ)επιλογής);	<input type="checkbox"/> Ναι <input type="checkbox"/> Όχι <input type="checkbox"/> Άνευ αντικειμένου
Εάν ναι: Απαντήστε στα υπόλοιπα τμήματα της παρούσας ενότητας, στην ενότητα Β και, όπου απαιτείται, στην ενότητα Γ του παρόντος μέρους, συμπληρώστε το μέρος V κατά περίπτωση, και σε κάθε περίπτωση συμπληρώστε και υπογράψτε το μέρος VI. α) Αναφέρετε την ονομασία του καταλόγου ή του πιστοποιητικού και τον σχετικό αριθμό εγγραφής ή πιστοποίησης, κατά περίπτωση: β) Εάν το πιστοποιητικό εγγραφής ή η πιστοποίηση διατίθεται ηλεκτρονικά, αναφέρετε: γ) Αναφέρετε τα δικαιολογητικά στα οποία βασίζεται η εγγραφή ή η πιστοποίηση και, κατά περίπτωση, την κατάταξη στον επίσημο κατάλογο ⁴ : δ) Η εγγραφή ή η πιστοποίηση καλύπτει όλα τα απαιτούμενα κριτήρια επιλογής; Εάν όχι: Επιπροσθέτως, συμπληρώστε τις	α) [.....] β) (διαδικτυακή διεύθυνση, αρχή ή φορέας έκδοσης, επακριβή στοιχεία αναφοράς των εγγράφων):[.....][.....][.....][.....] γ) [.....] δ) <input type="checkbox"/> Ναι <input type="checkbox"/> Όχι

<p>17PROC006299236 2017-06-08</p> <p>πληροφορίες που λείπουν στο μέρος IV ενότητες Α, Β, Γ, η Δ κατά περίπτωση ΜΟΝΟ εφόσον αυτό απαιτείται στη σχετική διακήρυξη ή στα έγγραφα της σύμβασης:</p> <p>ε) Ο οικονομικός φορέας θα είναι σε θέση να προσκομίσει βεβαίωση πληρωμής εισφορών κοινωνικής ασφάλισης και φόρων ή να παράσχει πληροφορίες που θα δίνουν τη δυνατότητα στην αναθέτουσα αρχή ή στον αναθέτοντα φορέα να τη λάβει απευθείας μέσω πρόσβασης σε εθνική βάση δεδομένων σε οποιοδήποτε κράτος μέλος αυτή διατίθεται δωρεάν;</p> <p>Εάν η σχετική τεκμηρίωση διατίθεται ηλεκτρονικά, αναφέρετε:</p>	<p>ε) <input type="checkbox"/> Ναι <input type="checkbox"/> Όχι</p> <p>(διαδικτυακή διεύθυνση, αρχή ή φορέας έκδοσης, επακριβή στοιχεία αναφοράς των εγγράφων):</p> <p>[.....][.....][.....][.....]</p>
<p>Τρόπος συμμετοχής (ΕΝΩΣΗ):</p>	<p>Απάντηση:</p>
<p>Ο οικονομικός φορέας συμμετέχει στη διαδικασία σύναψης δημόσιας σύμβασης από κοινού με άλλους⁵;</p>	<p><input type="checkbox"/> Ναι <input type="checkbox"/> Όχι</p>
<p>Εάν ναι, μεριμνήστε για την υποβολή χωριστού εντύπου ΤΕΥΔ από τους άλλους εμπλεκόμενους οικονομικούς φορείς.</p>	
<p>Εάν ναι:</p> <p>α) Αναφέρετε τον ρόλο του οικονομικού φορέα στην ένωση ή κοινοπραξία (επικεφαλής, υπεύθυνος για συγκεκριμένα καθήκοντα ...):</p> <p>β) Προσδιορίστε τους άλλους οικονομικούς φορείς που συμμετέχουν από κοινού στη διαδικασία σύναψης δημόσιας σύμβασης:</p> <p>γ) Κατά περίπτωση, επωνυμία της συμμετέχουσας ένωσης ή κοινοπραξίας.</p>	<p>α) [.....]</p> <p>β) [.....]</p> <p>γ) [.....]</p>

Β: Πληροφορίες σχετικά με τους νόμιμους εκπροσώπους του οικονομικού φορέα

17PROC006299236 2017-06-08

Κατά περίπτωση, αναφέρετε το όνομα και τη διεύθυνση του προσώπου ή των προσώπων που είναι αρμόδια/εξουσιοδοτημένα να εκπροσωπούν τον οικονομικό φορέα για τους σκοπούς της παρούσας διαδικασίας ανάθεσης δημόσιας σύμβασης:

Εκπροσώπηση, εάν υπάρχει:	Απάντηση:
Όνοματεπώνυμο	[.....]
συνοδευόμενο από την ημερομηνία και τον τόπο γέννησης εφόσον απαιτείται:	[.....]
Θέση/Ενεργών υπό την ιδιότητα	[.....]
Ταχυδρομική διεύθυνση:	[.....]
Τηλέφωνο:	[.....]
Ηλ. ταχυδρομείο:	[.....]
Εάν χρειάζεται, δώστε λεπτομερή στοιχεία σχετικά με την εκπροσώπηση (τις μορφές της, την έκταση, τον σκοπό ...):	[.....]

(Η παρούσα ενότητα συμπληρώνεται μόνον εφόσον οι σχετικές πληροφορίες απαιτούνται ρητώς από την αναθέτουσα αρχή ή τον αναθέτοντα φορέα)

Υπεργολαβική ανάθεση :	Απάντηση:
Ο οικονομικός φορέας προτίθεται να αναθέσει οποιοδήποτε μέρος της σύμβασης σε τρίτους υπό μορφή υπεργολαβίας;	<input type="checkbox"/> Ναι <input type="checkbox"/> Όχι Εάν ναι παραθέστε κατάλογο των προτεινόμενων υπεργολάβων και το ποσοστό της σύμβασης που θα αναλάβουν: [...]

Εάν η αναθέτουσα αρχή ή ο αναθέτων φορέας ζητούν ρητώς αυτές τις πληροφορίες (κατ' εφαρμογή του άρθρου 131 παρ. 5 ή εφόσον ο προσφέρων / υποψήφιος οικονομικός φορέας προτίθεται να αναθέσει σε τρίτους υπό μορφή υπεργολαβίας τμήμα της σύμβασης που υπερβαίνει το ποσοστό του 30% της συνολικής αξίας της σύμβασης σύμφωνα με το άρθρο 131 παρ. 6 και 7, επιπλέον των πληροφοριών που προβλέπονται στην παρούσα ενότητα, παρακαλείσθε να παράσχετε τις πληροφορίες που απαιτούνται σύμφωνα με τις ενότητες Α και Β του παρόντος μέρους και σύμφωνα με το μέρος ΙΙΙ για κάθε υπεργολάβο (ή κατηγορία υπεργολάβων).

A: Λόγοι αποκλεισμού που σχετίζονται με ποινικές καταδίκες⁶

Στο άρθρο 73 παρ. 1 ορίζονται οι ακόλουθοι λόγοι αποκλεισμού:

1. συμμετοχή σε **εγκληματική οργάνωση**⁷.
2. **δωροδοκία**^{8,9}.
3. **απάτη**¹⁰.
4. **τρομοκρατικά εγκλήματα ή εγκλήματα συνδεδεμένα με τρομοκρατικές δραστηριότητες**¹¹.
5. **νομιμοποίηση εσόδων από παράνομες δραστηριότητες ή χρηματοδότηση της τρομοκρατίας**¹².
6. **παιδική εργασία και άλλες μορφές εμπορίας ανθρώπων**¹³.

Λόγοι που σχετίζονται με ποινικές καταδίκες:	Απάντηση:
<p>Υπάρχει τελεσίδικη καταδικαστική απόφαση εις βάρος του οικονομικού φορέα ή οποιοδήποτε προσώπου¹⁴ το οποίο είναι μέλος του διοικητικού, διευθυντικού ή εποπτικού του οργάνου ή έχει εξουσία εκπροσώπησης, λήψης αποφάσεων ή ελέγχου σε αυτό για έναν από τους λόγους που παρατίθενται ανωτέρω (σημεία 1-6), ή καταδικαστική απόφαση η οποία έχει εκδοθεί πριν από πέντε έτη κατά το μέγιστο ή στην οποία έχει οριστεί απευθείας περίοδος αποκλεισμού που εξακολουθεί να ισχύει;</p>	<p><input type="checkbox"/> Ναι <input type="checkbox"/> Όχι</p> <p><i>Εάν η σχετική τεκμηρίωση διατίθεται ηλεκτρονικά, αναφέρετε: (διαδικτυακή διεύθυνση, αρχή ή φορέας έκδοσης, επακριβή στοιχεία αναφοράς των εγγράφων):</i> [.....][.....][.....][.....]¹⁵</p>
<p>Εάν ναι, αναφέρετε¹⁶:</p> <p>α) Ημερομηνία της καταδικαστικής απόφασης προσδιορίζοντας ποιο από τα σημεία 1 έως 6 αφορά και τον λόγο ή τους λόγους της καταδίκης,</p> <p>β) Προσδιορίστε ποιος έχει καταδικαστεί []·</p> <p>γ) Εάν ορίζεται απευθείας στην καταδικαστική απόφαση:</p>	<p>α) Ημερομηνία:[], σημείο(-α): [], λόγος(-οι):[]</p> <p>β) [.....]</p> <p>γ) Διάρκεια της περιόδου αποκλεισμού [.....] και σχετικό(-ά) σημείο(-α) []</p> <p><i>Εάν η σχετική τεκμηρίωση διατίθεται ηλεκτρονικά, αναφέρετε: (διαδικτυακή</i></p>

17PROC006299236 2017-06-08

	<p>διεύθυνση, αρχή ή φορέας έκδοσης, επακριβή στοιχεία αναφοράς των εγγράφων): [.....][.....][.....][.....]¹⁷</p>
<p>Σε περίπτωση καταδικαστικής απόφασης, ο οικονομικός φορέας έχει λάβει μέτρα που να αποδεικνύουν την αξιοπιστία του παρά την ύπαρξη σχετικού λόγου αποκλεισμού («αυτοκάθαρση»)¹⁸;</p>	<p><input type="checkbox"/> Ναι <input type="checkbox"/> Όχι</p>
<p>Εάν ναι, περιγράψτε τα μέτρα που λήφθηκαν¹⁹:</p>	<p>[.....]</p>

Β: Λόγοι που σχετίζονται με την καταβολή φόρων ή εισφορών κοινωνικής ασφάλισης

17PROC006299236 2017-06-08

<p>Πληρωμή φόρων ή εισφορών κοινωνικής ασφάλισης:</p>	<p>Απάντηση:</p>																									
<p>1) Ο οικονομικός φορέας έχει εκπληρώσει όλες τις υποχρεώσεις του όσον αφορά την πληρωμή φόρων ή εισφορών κοινωνικής ασφάλισης²⁰, στην Ελλάδα και στη χώρα στην οποία είναι τυχόν εγκατεστημένος ;</p>	<p><input type="checkbox"/> Ναι <input type="checkbox"/> Όχι</p>																									
<p>Εάν όχι αναφέρετε:</p> <p>α) Χώρα ή κράτος μέλος για το οποίο πρόκειται:</p> <p>β) Ποιο είναι το σχετικό ποσό;</p> <p>γ) Πως διαπιστώθηκε η αθέτηση των υποχρεώσεων;</p> <p>1) Μέσω δικαστικής ή διοικητικής απόφασης;</p> <p>- Η εν λόγω απόφαση είναι τελεσίδικη και δεσμευτική;</p> <p>- Αναφέρατε την ημερομηνία καταδίκης ή έκδοσης απόφασης</p> <p>- Σε περίπτωση καταδικαστικής απόφασης, εφόσον ορίζεται απευθείας σε αυτήν, τη διάρκεια της περιόδου αποκλεισμού:</p> <p>2) Με άλλα μέσα; Διευκρινίστε:</p> <p>δ) Ο οικονομικός φορέας έχει εκπληρώσει τις υποχρεώσεις του είτε καταβάλλοντας τους φόρους ή τις εισφορές κοινωνικής ασφάλισης που οφείλει συμπεριλαμβανόμενων κατά περίπτωση, των δεδουλευμένων τόκων ή των προστίμων, είτε υπαγόμενος σε δεσμευτικό διακανονισμό για την καταβολή τους ;²¹</p>	<table border="1"> <thead> <tr> <th data-bbox="802 499 1074 582">ΦΟΡΟΙ</th> <th data-bbox="1074 499 1378 582">ΕΙΣΦΟΡΕΣ ΚΟΙΝΩΝΙΚΗΣ ΑΣΦΑΛΙΣΗΣ</th> </tr> </thead> <tbody> <tr> <td data-bbox="802 582 1074 696">α)[.....].</td> <td data-bbox="1074 582 1378 696">α)[.....].</td> </tr> <tr> <td data-bbox="802 696 1074 810">β)[.....]</td> <td data-bbox="1074 696 1378 810">β)[.....]</td> </tr> <tr> <td data-bbox="802 810 1074 925">γ.1) <input type="checkbox"/> Ναι <input type="checkbox"/> Όχι <input type="checkbox"/> Ναι <input type="checkbox"/> Όχι</td> <td data-bbox="1074 810 1378 925">γ.1) <input type="checkbox"/> Ναι <input type="checkbox"/> Όχι <input type="checkbox"/> Ναι <input type="checkbox"/> Όχι</td> </tr> <tr> <td data-bbox="802 925 1074 1039">-[.....].</td> <td data-bbox="1074 925 1378 1039">-[.....].</td> </tr> <tr> <td data-bbox="802 1039 1074 1153">-[.....].</td> <td data-bbox="1074 1039 1378 1153">-[.....].</td> </tr> <tr> <td data-bbox="802 1153 1074 1267">γ.2)[.....].</td> <td data-bbox="1074 1153 1378 1267">γ.2)[.....].</td> </tr> <tr> <td data-bbox="802 1267 1074 1485">δ) <input type="checkbox"/> Ναι <input type="checkbox"/> Όχι Εάν ναι, να αναφερθούν λεπτομερείς πληροφορίες [.....]</td> <td data-bbox="1074 1267 1378 1485">δ) <input type="checkbox"/> Ναι <input type="checkbox"/> Όχι Εάν ναι, να αναφερθούν λεπτομερείς πληροφορίες [.....]</td> </tr> </tbody> </table>	ΦΟΡΟΙ	ΕΙΣΦΟΡΕΣ ΚΟΙΝΩΝΙΚΗΣ ΑΣΦΑΛΙΣΗΣ	α)[.....].	α)[.....].	β)[.....]	β)[.....]	γ.1) <input type="checkbox"/> Ναι <input type="checkbox"/> Όχι <input type="checkbox"/> Ναι <input type="checkbox"/> Όχι	γ.1) <input type="checkbox"/> Ναι <input type="checkbox"/> Όχι <input type="checkbox"/> Ναι <input type="checkbox"/> Όχι	-[.....].	-[.....].	-[.....].	-[.....].	γ.2)[.....].	γ.2)[.....].	δ) <input type="checkbox"/> Ναι <input type="checkbox"/> Όχι Εάν ναι, να αναφερθούν λεπτομερείς πληροφορίες [.....]	δ) <input type="checkbox"/> Ναι <input type="checkbox"/> Όχι Εάν ναι, να αναφερθούν λεπτομερείς πληροφορίες [.....]	<table border="1"> <thead> <tr> <th data-bbox="1090 499 1386 582">ΕΙΣΦΟΡΕΣ ΚΟΙΝΩΝΙΚΗΣ ΑΣΦΑΛΙΣΗΣ</th> </tr> </thead> <tbody> <tr> <td data-bbox="1090 582 1386 696">α)[.....].</td> </tr> <tr> <td data-bbox="1090 696 1386 810">β)[.....]</td> </tr> <tr> <td data-bbox="1090 810 1386 925">γ.1) <input type="checkbox"/> Ναι <input type="checkbox"/> Όχι <input type="checkbox"/> Ναι <input type="checkbox"/> Όχι</td> </tr> <tr> <td data-bbox="1090 925 1386 1039">-[.....].</td> </tr> <tr> <td data-bbox="1090 1039 1386 1153">-[.....].</td> </tr> <tr> <td data-bbox="1090 1153 1386 1267">γ.2)[.....].</td> </tr> <tr> <td data-bbox="1090 1267 1386 1485">δ) <input type="checkbox"/> Ναι <input type="checkbox"/> Όχι Εάν ναι, να αναφερθούν λεπτομερείς πληροφορίες [.....]</td> </tr> </tbody> </table>	ΕΙΣΦΟΡΕΣ ΚΟΙΝΩΝΙΚΗΣ ΑΣΦΑΛΙΣΗΣ	α)[.....].	β)[.....]	γ.1) <input type="checkbox"/> Ναι <input type="checkbox"/> Όχι <input type="checkbox"/> Ναι <input type="checkbox"/> Όχι	-[.....].	-[.....].	γ.2)[.....].	δ) <input type="checkbox"/> Ναι <input type="checkbox"/> Όχι Εάν ναι, να αναφερθούν λεπτομερείς πληροφορίες [.....]
ΦΟΡΟΙ	ΕΙΣΦΟΡΕΣ ΚΟΙΝΩΝΙΚΗΣ ΑΣΦΑΛΙΣΗΣ																									
α)[.....].	α)[.....].																									
β)[.....]	β)[.....]																									
γ.1) <input type="checkbox"/> Ναι <input type="checkbox"/> Όχι <input type="checkbox"/> Ναι <input type="checkbox"/> Όχι	γ.1) <input type="checkbox"/> Ναι <input type="checkbox"/> Όχι <input type="checkbox"/> Ναι <input type="checkbox"/> Όχι																									
-[.....].	-[.....].																									
-[.....].	-[.....].																									
γ.2)[.....].	γ.2)[.....].																									
δ) <input type="checkbox"/> Ναι <input type="checkbox"/> Όχι Εάν ναι, να αναφερθούν λεπτομερείς πληροφορίες [.....]	δ) <input type="checkbox"/> Ναι <input type="checkbox"/> Όχι Εάν ναι, να αναφερθούν λεπτομερείς πληροφορίες [.....]																									
ΕΙΣΦΟΡΕΣ ΚΟΙΝΩΝΙΚΗΣ ΑΣΦΑΛΙΣΗΣ																										
α)[.....].																										
β)[.....]																										
γ.1) <input type="checkbox"/> Ναι <input type="checkbox"/> Όχι <input type="checkbox"/> Ναι <input type="checkbox"/> Όχι																										
-[.....].																										
-[.....].																										
γ.2)[.....].																										
δ) <input type="checkbox"/> Ναι <input type="checkbox"/> Όχι Εάν ναι, να αναφερθούν λεπτομερείς πληροφορίες [.....]																										
<p>Εάν η σχετική τεκμηρίωση όσον αφορά την καταβολή των φόρων ή εισφορών κοινωνικής ασφάλισης διατίθεται ηλεκτρονικά, αναφέρετε:</p>	<p>(διαδικτυακή διεύθυνση, αρχή ή φορέας έκδοσης, επακριβή στοιχεία αναφοράς των εγγράφων):²²</p> <p>[.....][.....][.....]</p>																									

Πληροφορίες σχετικά με πιθανή αφερεγγυότητα, σύγκρουση συμφερόντων ή επαγγελματικό παράπτωμα	Απάντηση:
<p>Ο οικονομικός φορέας έχει, εν γνώσει του, αθετήσει τις υποχρεώσεις του στους τομείς του περιβαλλοντικού, κοινωνικού και εργατικού δικαίου²³;</p>	<p><input type="checkbox"/> Ναι <input type="checkbox"/> Όχι</p> <p>Εάν ναι, ο οικονομικός φορέας έχει λάβει μέτρα που να αποδεικνύουν την αξιοπιστία του παρά την ύπαρξη αυτού του λόγου αποκλεισμού («αυτοκάθαρση»); <input type="checkbox"/> Ναι <input type="checkbox"/> Όχι Εάν το έχει πράξει, περιγράψτε τα μέτρα που λήφθηκαν: [.....]</p>
<p>Βρίσκεται ο οικονομικός φορέας σε οποιαδήποτε από τις ακόλουθες καταστάσεις²⁴:</p> <p>α) πτώχευση, ή β) διαδικασία εξυγίανσης, ή γ) ειδική εκκαθάριση, ή δ) αναγκαστική διαχείριση από εκκαθαριστή ή από το δικαστήριο, ή ε) έχει υπαχθεί σε διαδικασία πτωχευτικού συμβιβασμού, ή στ) αναστολή επιχειρηματικών δραστηριοτήτων, ή ζ) σε οποιαδήποτε ανάλογη κατάσταση προκύπτουσα από παρόμοια διαδικασία προβλεπόμενη σε εθνικές διατάξεις νόμου</p> <p>Εάν ναι:</p> <p>- Παραθέστε λεπτομερή στοιχεία: - Διευκρινίστε τους λόγους για τους οποίους ωστόσο ο οικονομικός φορέας, θα δύναται να εκτελέσει τη σύμβαση, λαμβανόμενης υπόψη της εφαρμοστέας εθνικής νομοθεσίας και των μέτρων σχετικά με τη συνέχε συνέχιση της επιχειρηματικής του λειτουργίας υπό αυτές αυτές τις περιστάσεις²⁵</p> <p>Εάν η σχετική τεκμηρίωση διατίθεται ηλεκτρονικά, αναφέρετε:</p>	<p><input type="checkbox"/> Ναι <input type="checkbox"/> Όχι</p> <p>-[.....] -[.....]</p> <p>(διαδικτυακή διεύθυνση, αρχή ή φορέας έκδοσης, επακριβή στοιχεία αναφοράς των εγγράφων): [.....][.....][.....]</p>
<p>Έχει διαπράξει ο οικονομικός φορέας σοβαρό επαγγελματικό παράπτωμα²⁶;</p> <p>Εάν ναι, να αναφερθούν λεπτομερείς</p>	<p><input type="checkbox"/> Ναι <input type="checkbox"/> Όχι</p> <p>[.....]</p>

<p>πληροφορίες:</p>	<p>Εάν ναι, έχει λάβει ο οικονομικός φορέας μέτρα αυτοκάθαρσης; <input type="checkbox"/> Ναι <input type="checkbox"/> Όχι Εάν το έχει πράξει, περιγράψτε τα μέτρα που λήφθηκαν: [.....]</p>
<p>Έχει συνάψει ο οικονομικός φορέας συμφωνίες με άλλους οικονομικούς φορείς με σκοπό τη στρέβλωση του ανταγωνισμού; Εάν ναι, να αναφερθούν λεπτομερείς πληροφορίες:</p>	<p><input type="checkbox"/> Ναι <input type="checkbox"/> Όχι [.....]</p> <p>Εάν ναι, έχει λάβει ο οικονομικός φορέας μέτρα αυτοκάθαρσης; <input type="checkbox"/> Ναι <input type="checkbox"/> Όχι Εάν το έχει πράξει, περιγράψτε τα μέτρα που λήφθηκαν: [.....]</p>
<p>Γνωρίζει ο οικονομικός φορέας την ύπαρξη τυχόν σύγκρουσης συμφερόντων²⁷, λόγω της συμμετοχής του στη διαδικασία ανάθεσης της σύμβασης; Εάν ναι, να αναφερθούν λεπτομερείς πληροφορίες:</p>	<p><input type="checkbox"/> Ναι <input type="checkbox"/> Όχι [.....]</p>
<p>Έχει παράσχει ο οικονομικός φορέας ή επιχείρηση συνδεδεμένη με αυτόν συμβουλές στην αναθέτουσα αρχή ή στον αναθέτοντα φορέα ή έχει με άλλο τρόπο αναμειχθεί στην προετοιμασία της διαδικασίας σύναψης της σύμβασης²⁸; Εάν ναι, να αναφερθούν λεπτομερείς πληροφορίες:</p>	<p><input type="checkbox"/> Ναι <input type="checkbox"/> Όχι [.....]</p>
<p>Έχει επιδείξει ο οικονομικός φορέας σοβαρή ή επαναλαμβανόμενη πλημμέλεια²⁹ κατά την εκτέλεση ουσιώδους απαίτησης στο πλαίσιο προηγούμενης δημόσιας σύμβασης, προηγούμενης σύμβασης με αναθέτοντα φορέα ή προηγούμενης σύμβασης παραχώρησης που είχε ως αποτέλεσμα την πρόωρη καταγγελία της προηγούμενης σύμβασης, αποζημιώσεις ή άλλες παρόμοιες κυρώσεις; Εάν ναι, να αναφερθούν λεπτομερείς πληροφορίες:</p>	<p><input type="checkbox"/> Ναι <input type="checkbox"/> Όχι [.....]</p>
	<p>Εάν ναι, έχει λάβει ο οικονομικός φορέας μέτρα αυτοκάθαρσης; <input type="checkbox"/> Ναι <input type="checkbox"/> Όχι</p>

17PROC006299236 2017-06-08	Εάν το έχει πράξει, περιγράψτε τα μέτρα που λήφθηκαν: [.....]
<p>Μπορεί ο οικονομικός φορέας να επιβεβαιώσει ότι:</p> <p>α) δεν έχει κριθεί ένοχος σοβαρών ψευδών δηλώσεων κατά την παροχή των πληροφοριών που απαιτούνται για την εξακρίβωση της απουσίας των λόγων αποκλεισμού ή την πλήρωση των κριτηρίων επιλογής,</p> <p>β) δεν έχει αποκρύψει τις πληροφορίες αυτές,</p> <p>γ) ήταν σε θέση να υποβάλλει χωρίς καθυστέρηση τα δικαιολογητικά που απαιτούνται από την αναθέτουσα αρχή/αναθέτοντα φορέα</p> <p>δ) δεν έχει επιχειρήσει να επηρεάσει με αθέμιτο τρόπο τη διαδικασία λήψης αποφάσεων της αναθέτουσας αρχής ή του αναθέτοντα φορέα, να αποκτήσει εμπιστευτικές πληροφορίες που ενδέχεται να του αποφέρουν αθέμιτο πλεονέκτημα στη διαδικασία ανάθεσης ή να παράσχει εξ αμελείας παραπλανητικές πληροφορίες που ενδέχεται να επηρεάσουν ουσιωδώς τις αποφάσεις που αφορούν τον αποκλεισμό, την επιλογή ή την ανάθεση;</p>	<input type="checkbox"/> Ναι <input type="checkbox"/> Όχι

Όσον αφορά τα κριτήρια επιλογής (ενότητα α ή ενότητες Α έως Δ του παρόντος μέρους), ο οικονομικός φορέας δηλώνει ότι:

A: Καταλληλότητα

Ο οικονομικός φορέας πρέπει να παράσχει πληροφορίες μόνον όταν τα σχετικά κριτήρια επιλογής έχουν προσδιοριστεί από την αναθέτουσα αρχή ή τον αναθέτοντα φορέα στη σχετική διακήρυξη ή στην πρόσκληση ή στα έγγραφα της σύμβασης που αναφέρονται στην διακήρυξη.

Καταλληλότητα	Απάντηση
<p>1) Ο οικονομικός φορέας είναι εγγεγραμμένος στα σχετικά επαγγελματικά ή εμπορικά μητρώα που τηρούνται στην Ελλάδα ή στο κράτος μέλος εγκατάστασής³⁰; του: Εάν η σχετική τεκμηρίωση διατίθεται ηλεκτρονικά, αναφέρετε:</p>	<p>[...] (διαδικτυακή διεύθυνση, αρχή ή φορέας έκδοσης, επακριβή στοιχεία αναφοράς των εγγράφων): [.....][.....][.....]</p>

17PROC006299236 2017-06-08

Ο κάτωθι υπογεγραμμένος, δηλώνω επισήμως ότι τα στοιχεία που έχω αναφέρει σύμφωνα με τα μέρη I – IV ανωτέρω είναι ακριβή και ορθά και ότι έχω πλήρη επίγνωση των συνεπειών σε περίπτωση σοβαρών ψευδών δηλώσεων.

Ο κάτωθι υπογεγραμμένος, δηλώνω επισήμως ότι είμαι σε θέση, κατόπιν αιτήματος και χωρίς καθυστέρηση, να προσκομίσω τα πιστοποιητικά και τις λοιπές μορφές αποδεικτικών εγγράφων που αναφέρονται³¹, εκτός εάν :

α) η αναθέτουσα αρχή ή ο αναθέτων φορέας έχει τη δυνατότητα να λάβει τα σχετικά δικαιολογητικά απευθείας με πρόσβαση σε εθνική βάση δεδομένων σε οποιοδήποτε κράτος μέλος αυτή διατίθεται δωρεάν³².

β) η αναθέτουσα αρχή ή ο αναθέτων φορέας έχουν ήδη στην κατοχή τους τα σχετικά έγγραφα.

Ο κάτωθι υπογεγραμμένος δίδω επισήμως τη συγκατάθεσή μου στ... [προσδιορισμός της αναθέτουσας αρχής ή του αναθέτοντα φορέα, όπως καθορίζεται στο μέρος I, ενότητα Α], προκειμένου να αποκτήσει πρόσβαση σε δικαιολογητικά των πληροφοριών τις οποίες έχω υποβάλλει στ... [να προσδιοριστεί το αντίστοιχο μέρος/ενότητα/σημείο] του παρόντος Τυποποιημένου Εντύπου Υπεύθυνης Δήλωσης για τους σκοπούς τ... [προσδιορισμός της διαδικασίας προμήθειας: (συνοπτική περιγραφή, παραπομπή στη δημοσίευση στον εθνικό τύπο, έντυπο και ηλεκτρονικό, αριθμός αναφοράς)].

Ημερομηνία, τόπος και, όπου ζητείται ή είναι απαραίτητο, υπογραφή(-ές): [.....]

17PROC006299236 2017-06-08

1 Σε περίπτωση που η αναθέτουσα αρχή /αναθέτων φορέας είναι περισσότερες (οι) της (του) μίας (ενός) θα αναφέρεται το σύνολο αυτών

2 Επαναλάβετε τα στοιχεία των αρμοδίων, όνομα και επώνυμο, όσες φορές χρειάζεται.

3 Βλέπε σύσταση της Επιτροπής, της 6ης Μαΐου 2003, σχετικά με τον ορισμό των πολύ μικρών, των μικρών και των μεσαίων επιχειρήσεων (ΕΕ L 124 της 20.5.2003, σ. 36). Οι πληροφορίες αυτές απαιτούνται μόνο για στατιστικούς σκοπούς.

Πολύ μικρή επιχείρηση: επιχείρηση η οποία απασχολεί λιγότερους από 10 εργαζομένους και της οποίας ο ετήσιος κύκλος εργασιών και/ή το σύνολο του ετήσιου ισολογισμού δεν υπερβαίνει τα 2 εκατομμύρια ευρώ.

Μικρή επιχείρηση: επιχείρηση η οποία απασχολεί λιγότερους από 50 εργαζομένους και της οποίας ο ετήσιος κύκλος εργασιών και/ή το σύνολο του ετήσιου ισολογισμού δεν υπερβαίνει τα 10 εκατομμύρια ευρώ.

Μεσαίες επιχειρήσεις: επιχειρήσεις που δεν είναι ούτε πολύ μικρές ούτε μικρές και οι οποίες απασχολούν λιγότερους από 250 εργαζομένους και των οποίων ο ετήσιος κύκλος εργασιών δεν υπερβαίνει τα 50 εκατομμύρια ευρώ και/ή το σύνολο του ετήσιου ισολογισμού δεν υπερβαίνει τα 43 εκατομμύρια ευρώ.

4 Τα δικαιολογητικά και η κατάταξη, εάν υπάρχουν, αναφέρονται στην πιστοποίηση.

5 Ειδικότερα ως μέλος ένωσης ή κοινοπραξίας ή άλλου παρόμοιου καθεστώτος.

6 Σύμφωνα με τις διατάξεις του άρθρου 73 παρ. 3 α, εφόσον προβλέπεται στα έγγραφα της σύμβασης είναι δυνατή η κατ' εξαίρεση παρέκκλιση από τον υποχρεωτικό αποκλεισμό για επιτακτικούς λόγους δημόσιου συμφέροντος, όπως δημόσιας υγείας ή προστασίας του περιβάλλοντος.

7 Όπως ορίζεται στο άρθρο 2 της απόφασης-πλαίσιο 2008/841/ΔΕΥ του Συμβουλίου, της 24ης Οκτωβρίου 2008, για την καταπολέμηση του οργανωμένου εγκλήματος (ΕΕ L 300 της 11.11.2008, σ. 42).

8 Σύμφωνα με άρθρο 73 παρ. 1 (β). Στον Κανονισμό ΕΕΕΣ (Κανονισμός ΕΕ 2016/7) αναφέρεται ως "διαφθορά".

9 Όπως ορίζεται στο άρθρο 3 της Σύμβασης περί της καταπολέμησης της δωροδοκίας στην οποία ενέχονται υπάλληλοι των Ευρωπαϊκών Κοινοτήτων ή των κρατών μελών της Ευρωπαϊκής Ένωσης (ΕΕ C 195 της 25.6.1997, σ. 1) και στην παράγραφο 1 του άρθρου 2 της απόφασης-πλαίσιο 2003/568/ΔΕΥ του Συμβουλίου, της 22ας Ιουλίου 2003 για την καταπολέμηση της δωροδοκίας στον ιδιωτικό τομέα (ΕΕ L 192 της 31.7.2003, σ. 54). Περιλαμβάνει επίσης τη διαφθορά όπως ορίζεται στο **ν. 3560/2007 (ΦΕΚ 103/Α)**, «Κύρωση και εφαρμογή της Σύμβασης ποινικού δικαίου για τη διαφθορά και του Πρόσθετου σ' αυτήν Πρωτοκόλλου» (αφορά σε προσθήκη καθόσον στο ν. Άρθρο 73 παρ. 1 β αναφέρεται η κείμενη νομοθεσία).

10 Κατά την έννοια του άρθρου 1 της σύμβασης σχετικά με τη προστασία των οικονομικών συμφερόντων των Ευρωπαϊκών Κοινοτήτων (ΕΕ C 316 της 27.11.1995, σ. 48) όπως κυρώθηκε με το ν. 2803/2000 (ΦΕΚ 48/Α) "Κύρωση της Σύμβασης σχετικά με την προστασία των οικονομικών συμφερόντων των Ευρωπαϊκών Κοινοτήτων και των συναφών με αυτήν Πρωτοκόλλων.

11 Όπως ορίζονται στα άρθρα 1 και 3 της απόφασης-πλαίσιο του Συμβουλίου, της 13ης Ιουνίου 2002 για την καταπολέμηση της τρομοκρατίας (ΕΕ L 164 της 22.6.2002, σ. 3). Αυτός ο λόγος αποκλεισμού

περιλαμβάνει επίσης την ηθική αυτούργια ή την απόπειρα εγκλήματος, όπως αναφέρονται στο άρθρο 4 της εν λόγω απόφασης-πλαίσιο.

12 Όπως ορίζεται στο άρθρο 1 της οδηγίας 2005/60/ΕΚ του Ευρωπαϊκού Κοινοβουλίου και του Συμβουλίου, της 26ης Οκτωβρίου 2005, σχετικά με την πρόληψη της χρησιμοποίησης του χρηματοπιστωτικού συστήματος για τη νομιμοποίηση εσόδων από παράνομες δραστηριότητες και τη χρηματοδότηση της τρομοκρατίας (ΕΕ L 309 της 25.11.2005, σ.15) που ενσωματώθηκε με το ν. 3691/2008 (ΦΕΚ 166/Α) *“Πρόληψη και καταστολή της νομιμοποίησης εσόδων από εγκληματικές δραστηριότητες και της χρηματοδότησης της τρομοκρατίας και άλλες διατάξεις”*.

13 Όπως ορίζεται στο άρθρο 2 της οδηγίας 2011/36/ΕΕ του Ευρωπαϊκού Κοινοβουλίου και του Συμβουλίου, της 5ης Απριλίου 2011, για την πρόληψη και την καταπολέμηση της εμπορίας ανθρώπων και για την προστασία των θυμάτων της, καθώς και για την αντικατάσταση της απόφασης-πλαίσιο 2002/629/ΔΕΥ του Συμβουλίου (ΕΕ L 101 της 15.4.2011, σ. 1) η οποία ενσωματώθηκε στην εθνική νομοθεσία με το ν. 4198/2013 (ΦΕΚ 215/Α) *“Πρόληψη και καταπολέμηση της εμπορίας ανθρώπων και προστασία των θυμάτων αυτής και άλλες διατάξεις.”*

14 Η εν λόγω υποχρέωση αφορά ιδίως: α) στις περιπτώσεις εταιρειών περιορισμένης ευθύνης (Ε.Π.Ε) και προσωπικών εταιρειών (Ο.Ε και Ε.Ε), τους διαχειριστές, β) στις περιπτώσεις ανωνύμων εταιρειών (Α.Ε), τον Διευθύνοντα Σύμβουλο καθώς και όλα τα μέλη του Διοικητικού Συμβουλίου (βλ. τελευταίο εδάφιο της παρ. 1 του άρθρου 73)

15 Επαναλάβετε όσες φορές χρειάζεται.

16 Επαναλάβετε όσες φορές χρειάζεται.

17 Επαναλάβετε όσες φορές χρειάζεται.

18 Οικονομικός φορέας που έχει αποκλειστεί με τελεσίδικη απόφαση από τη συμμετοχή σε διαδικασία σύναψης σύμβασης ή ανάθεσης παραχώρησης δε μπορεί να κάνει χρήση αυτής της δυνατότητας κατά την περίοδο αποκλεισμού που ορίζεται στην εν λόγω απόφαση (άρθρο 73 παρ. 7 τελευταίο εδάφιο)

19 Λαμβανομένου υπόψη του χαρακτήρα των εγκλημάτων που έχουν διαπραχθεί (μεμονωμένα, κατ' εξακολούθηση, συστηματικά ...), η επεξήγηση πρέπει να καταδεικνύει την επάρκεια των μέτρων που λήφθηκαν.

20 Στην περίπτωση που ο οικονομικός φορέας είναι Έλληνας πολίτης ή έχει την εγκατάστασή του στην Ελλάδα, οι υποχρεώσεις του που αφορούν τις εισφορές κοινωνικής ασφάλισης καλύπτουν τόσο την κύρια όσο και την επικουρική ασφάλιση (άρθρο 73 παρ. 2 δεύτερο εδάφιο).

21 Σημειώνεται ότι, σύμφωνα με το άρθρο 73 παρ. 3 περ. α και β, εφόσον προβλέπεται στα έγγραφα της σύμβασης είναι δυνατή η παρέκκλιση από τον υποχρεωτικό αποκλεισμό λόγω αθέτησης υποχρεώσεων καταβολής φόρων ή ασφαλιστικών εισφορών κατ' εξαίρεση, για επιτακτικούς λόγους δημόσιου συμφέροντος, όπως δημόσιας υγείας ή προστασίας του περιβάλλοντος ή/και όταν ο αποκλεισμός θα ήταν σαφώς δυσανάλογος, ιδίως όταν μόνο μικρά ποσά των φόρων ή των εισφορών κοινωνικής ασφάλισης δεν έχουν καταβληθεί, ή όταν ο οικονομικός φορέας ενημερώθηκε σχετικά με το ακριβές ποσό που οφείλεται λόγω αθέτησης των υποχρεώσεων του όσον αφορά στην καταβολή φόρων ή εισφορών κοινωνικής ασφάλισης σε χρόνο κατά τον οποίο δεν είχε τη δυνατότητα να λάβει μέτρα, σύμφωνα με το τελευταίο εδάφιο της παραγράφου 2 του άρθρου 73, πριν από την εκπνοή της προθεσμίας αίτησης συμμετοχής ή σε ανοικτές διαδικασίες της προθεσμίας υποβολής προσφοράς

22 Επαναλάβετε όσες φορές χρειάζεται.

23 Όπως αναφέρονται για τους σκοπούς της παρούσας διαδικασίας σύναψης δημόσιας σύμβασης στις κείμενες διατάξεις, στα έγγραφα της σύμβασης ή στο άρθρο 18 παρ. 2 .

24 . Η απόδοση όρων είναι σύμφωνη με την παρ. 4 του άρθρου 73 που διαφοροποιείται από τον Κανονισμό ΕΕΕΣ (Κανονισμός ΕΕ 2016/7)

25 Άρθρο 73 παρ. 5.

26 Εφόσον στα έγγραφα της σύμβασης γίνεται αναφορά σε συγκεκριμένη διάταξη, να συμπληρωθεί ανάλογα το ΤΕΥΔ πχ άρθρο 68 παρ. 2 ν. 3863/2010 .

27 Όπως προσδιορίζεται στο άρθρο 24 ή στα έγγραφα της σύμβασης.

28 Πρβλ άρθρο 48.

29 Η απόδοση όρων είναι σύμφωνη με την περιπτ. στ παρ. 4 του άρθρου 73 που διαφοροποιείται από τον Κανονισμό ΕΕΕΣ (Κανονισμός ΕΕ 2016/7)

30 Όπως περιγράφεται στο Παράρτημα XI του Προσαρτήματος Α, **οι οικονομικοί φορείς από ορισμένα κράτη μέλη οφείλουν να συμμορφώνονται με άλλες απαιτήσεις που καθορίζονται στο Παράρτημα αυτό.**

31 Πρβλ και άρθρο 1 ν. 4250/2014

32 Υπό την προϋπόθεση ότι ο οικονομικός φορέας έχει παράσχει τις απαραίτητες πληροφορίες (διαδικτυακή διεύθυνση, αρχή ή φορέα έκδοσης, επακριβή στοιχεία αναφοράς των εγγράφων) που παρέχουν τη δυνατότητα στην αναθέτουσα αρχή ή στον αναθέτοντα φορέα να το πράξει. Όπου απαιτείται, τα στοιχεία αυτά πρέπει να συνοδεύονται από τη σχετική συγκατάθεση για την εν λόγω πρόσβαση.

17PROC006299236 2017-06-08

ΠΑΡΑΡΤΗΜΑ Β΄ - ΕΝΤΥΠΟ ΟΙΚΟΝΟΜΙΚΗΣ ΠΡΟΣΦΟΡΑΣ

17P50C006299236 2017-06-08

ΕΛΛΗΝΙΚΗ ΔΗΜΟΚΡΑΤΙΑ
ΝΟΜΟΣ ΡΕΘΥΜΝΗΣ
ΔΗΜΟΣ ΡΕΘΥΜΝΗΣ
Δ/ΝΣΗ ΟΙΚΟΝΟΜΙΚΩΝ ΥΠΗΡΕΣΙΩΝ
ΤΜΗΜΑ ΛΟΓΙΣΤΗΡΙΟΥ ΠΡΟΜΗΘΕΙΩΝ &
ΑΠΟΘΗΚΗΣ

ΠΡΟΜΗΘΕΙΑ: «Προμήθεια Φωτιστικών Σωμάτων στην
Πλατεία Μικρασιατών»

ΤΙΜΟΛΟΓΙΟ ΟΙΚΟΝΟΜΙΚΗΣ ΠΡΟΣΦΟΡΑΣ (€)

Της επιχείρησης, έδρα, οδός
....., αριθμός, τηλέφωνο, fax

A/A	ΠΕΡΙΓΡΑΦΗ ΕΙΔΟΥΣ	ΜΟΝΑΔΑ ΜΕΤΡΗΣΗΣ	ΠΟΣΟΤΗΤΑ	ΤΙΜΗ ΜΟΝΑΔΟΣ (ΧΩΡΙΣ ΦΠΑ)	ΣΥΝΟΛΟ (ΧΩΡΙΣ ΦΠΑ)
ΦΩΤΙΣΤΙΚΑ ΠΛΑΤΕΙΑΣ ΜΙΚΡΑΣΙΑΤΩΝ					
1	Παραδοσιακό φωτιστικό με LED 97W, σε ιστό 5,5μ	τεμάχια	9		
2	Παραδοσιακό φωτιστικό με LED 63W, σε ιστό 5,5μ	τεμάχια	26		
ΣΥΝΟΛΟ:					
ΦΠΑ 24%					
ΣΥΝΟΛΙΚΗ ΔΑΠΑΝΗ:					

ΘΕΩΡΗΘΗΚΕ
Ρέθυμνο 3-05-2017
Η Δ/ντρια Οικονομικών Υπηρεσιών

Ο ΠΡΟΣΦΕΡΩΝ

Χρυσούλα Πελαντάκη
ΠΕ Διοικητικός

17PROC006299236 2017-06-08

ΠΑΡΑΡΤΗΜΑ Γ - ΕΓΓΥΗΤΙΚΕΣ ΕΠΙΣΤΟΛΕΣ

17PROC006299236_2017-06-08

ΥΠΟΔΕΙΓΜΑ ΕΓΓΥΗΤΙΚΗΣ ΕΠΙΣΤΟΛΗΣ ΣΥΜΜΕΤΟΧΗΣ (1)

Εκδότης (Πλήρης επωνυμία Πιστωτικού Ιδρύματος / ΕΝΙΑΙΟ ΤΑΜΕΙΟ ΑΝΕΞΑΡΤΗΤΑ ΑΠΑΣΧΟΛΟΥΜΕΝΩΝ - ΤΟΜΕΑΣ ΣΥΝΤΑΞΗΣ ΜΗΧΑΝΙΚΩΝ ΚΑΙ ΕΡΓΟΛΗΠΤΩΝ ΔΗΜΟΣΙΩΝ ΕΡΓΩΝ (Ε.Τ.Α.Α.-Τ.Σ.Μ.Ε.Δ.Ε.)

Ημερομηνία έκδοσης:

Προς: (Πλήρης επωνυμία Αναθέτουσας Αρχής/Αναθέτοντος Φορέα¹).....

(Διεύθυνση Αναθέτουσας Αρχής/Αναθέτοντος Φορέα²)

Εγγύηση μας υπ' αριθμ. ποσού ευρώ³.

Έχουμε την τιμή να σας γνωρίσουμε ότι εγγυόμαστε με την παρούσα επιστολή ανέκκλητα και ανεπιφύλακτα παραιτούμενοι του δικαιώματος της διαιρέσεως και διζήσεως μέχρι του ποσού των ευρώ⁴ υπέρ του

(i) [σε περίπτωση φυσικού προσώπου]: (ονοματεπώνυμο, πατρώνυμο), ΑΦΜ: (διεύθυνση), ή

(ii) [σε περίπτωση νομικού προσώπου]: (πλήρη επωνυμία), ΑΦΜ: (διεύθυνση), ή

(iii) [σε περίπτωση ένωσης ή κοινοπραξίας:] των φυσικών / νομικών προσώπων

α) (πλήρη επωνυμία), ΑΦΜ: (διεύθυνση)

β) (πλήρη επωνυμία), ΑΦΜ: (διεύθυνση)

γ) (πλήρη επωνυμία), ΑΦΜ: (διεύθυνση)⁵

ατομικά και για κάθε μία από αυτές και ως αλληλέγγυα και εις ολόκληρο υπόχρεων μεταξύ τους, εκ της ιδιότητάς τους ως μελών της ένωσης ή κοινοπραξίας,

για τη συμμετοχή του/της/τους σύμφωνα με την (αριθμό/ημερομηνία) Διακήρυξη/Πρόσκληση/ Πρόσκληση Εκδήλωσης Ενδιαφέροντος⁶ της/του (Αναθέτουσας Αρχής / Αναθέτοντος φορέα), για

την ανάδειξη αναδόχου για την ανάθεση της σύμβασης: "(τίτλος σύμβασης)" / για το/α τμήμα/τα⁷

Η παρούσα εγγύηση καλύπτει μόνο τις από τη συμμετοχή στην ανωτέρω απορρέουσες υποχρεώσεις του/της (υπέρ ου η εγγύηση) καθ' όλο τον χρόνο ισχύος της.

Το παραπάνω ποσό τηρείται στη διάθεσή σας και θα καταβληθεί ολικά ή μερικά χωρίς καμία από μέρους μας αντίρρηση, αμφισβήτηση ή ένσταση και χωρίς να ερευνηθεί το βάσιμο ή μη της απαίτησής σας μέσα σε

.....ημέρες⁸ από την απλή έγγραφη ειδοποίησή σας.

Η παρούσα ισχύει μέχρι και την⁹.

ή

Η παρούσα ισχύει μέχρις ότου αυτή μας επιστραφεί ή μέχρις ότου λάβουμε έγγραφη δήλωσή σας ότι μπορούμε να θεωρήσουμε την Τράπεζα μας απαλλαγμένη από κάθε σχετική υποχρέωση εγγυοδοσίας μας.

Σε περίπτωση κατάπτωσης της εγγύησης, το ποσό της κατάπτωσης υπόκειται στο εκάστοτε ισχύον πάγιο τέλος χαρτοσήμου.

Αποδεχόμαστε να παρατείνουμε την ισχύ της εγγύησης ύστερα από έγγραφο της Υπηρεσίας σας, στο οποίο επισυνάπτεται η συναίνεση του υπέρ ου για την παράταση της προσφοράς, σύμφωνα με το άρθρο ... της

Διακήρυξης/Πρόσκλησης/Πρόσκλησης Εκδήλωσης Ενδιαφέροντος, με την προϋπόθεση ότι το σχετικό αίτημά σας θα μας υποβληθεί πριν από την ημερομηνία λήξης της.

Βεβαιώνουμε υπεύθυνα ότι το ποσό των εγγυητικών επιστολών που έχουν δοθεί, συνυπολογίζοντας και το ποσό της παρούσας, δεν υπερβαίνει το όριο των εγγυήσεων που έχουμε το δικαίωμα να εκδίδουμε¹⁰.

(Εξουσιοδοτημένη Υπογραφή)

¹Όπως ορίζεται στα έγγραφα της σύμβασης.

²Όπως ορίζεται στα έγγραφα της σύμβασης.

³Το ύψος της εγγυητικής επιστολής συμμετοχής καθορίζεται στα έγγραφα της σύμβασης σε συγκεκριμένο χρηματικό ποσό και δε μπορεί να υπερβαίνει το 2% της προεκτιμώμενης αξίας της σύμβασης. Αναγράφεται ολογράφως και σε παρένθεση αριθμητικώς. Στο ποσό δεν υπολογίζεται ο ΦΠΑ.

⁴Όπως υποσημείωση 3.

⁵ Συμπληρώνεται με όλα τα μέλη της ένωσης / κοινοπραξίας.

⁶Συνοπτική περιγραφή των προς προμήθεια αγαθών / υπηρεσιών, κλπ.

⁷Εφόσον η εγγυητική επιστολή αφορά σε προσφορά τμήματος/τμημάτων της Διακήρυξης/Πρόσκλησης/Πρόσκλησης Εκδήλωσης Ενδιαφέροντος, σύμφωνα με τα οριζόμενα στα έγγραφα της σύμβασης, συμπληρώνεται ο αυξων αριθμός του/ων τμήματος/τμημάτων για το/α οποίο/α υποβάλλεται προσφορά.

⁸Να οριστεί ο χρόνος σύμφωνα με τις κείμενες διατάξεις.

⁹**ΣΗΜΕΙΩΣΗ ΓΙΑ ΤΗΝ ΤΡΑΠΕΖΑ:** Ο χρόνος ισχύος πρέπει να είναι μεγαλύτερος τουλάχιστον κατά τριάντα (30) ημέρες του χρόνου ισχύος της προσφοράς, όπως αυτός ορίζεται στα έγγραφα της σύμβασης.

¹⁰ Ο καθορισμός ανωτάτου ορίου έκδοσης των εγγυητικών επιστολών από τις τράπεζες που λειτουργούν στην Ελλάδα θεσμοθετήθηκε με την υπ' αριθ. 2028691/4534/03.08.1995 (ΦΕΚ Β' 740/28.08.1995) απόφαση του Υπουργού Οικονομικών, με την οποία και κατέστη υποχρεωτική και η αναγραφή της σχετικής υπεύθυνης δήλωσης στην εγγυητική επιστολή.

Εκδότης (Πλήρης επωνυμία Πιστωτικού Ιδρύματος / ΕΝΙΑΙΟ ΤΑΜΕΙΟ ΑΝΕΞΑΡΤΗΤΑ ΑΠΑΣΧΟΛΟΥΜΕΝΩΝ - ΤΟΜΕΑΣ ΣΥΝΤΑΞΗΣ ΜΗΧΑΝΙΚΩΝ ΚΑΙ ΕΡΓΟΛΗΠΤΩΝ ΔΗΜΟΣΙΩΝ ΕΡΓΩΝ (Ε.Τ.Α.Α.-Τ.Σ.Μ.Ε.Δ.Ε.)

Ημερομηνία έκδοσης

Προς: (Πλήρης επωνυμία Αναθέτουσας Αρχής/Αναθέτοντος Φορέα¹).....

(Διεύθυνση Αναθέτουσας Αρχής/Αναθέτοντος Φορέα)².....

Εγγύηση μας υπ' αριθμ. ποσού ευρώ³.

Έχουμε την τιμή να σας γνωρίσουμε ότι εγγυόμαστε με την παρούσα επιστολή ανέκκλητα και ανεπιφύλακτα παραιτούμενοι του δικαιώματος της διαιρέσεως και διζήσεως μέχρι του ποσού των ευρώ.....

υπέρ του:

(i) [σε περίπτωση φυσικού προσώπου]: (ονοματεπώνυμο, πατρώνυμο), ΑΦΜ: (διεύθυνση), ή

(ii) [σε περίπτωση νομικού προσώπου]: (πλήρη επωνυμία), ΑΦΜ: (διεύθυνση), ή

(iii) [σε περίπτωση ένωσης ή κοινοπραξίας:] των φυσικών / νομικών προσώπων

α) (πλήρη επωνυμία), ΑΦΜ: (διεύθυνση)

β) (πλήρη επωνυμία), ΑΦΜ: (διεύθυνση)

γ) (πλήρη επωνυμία), ΑΦΜ: (διεύθυνση) (συμπληρώνεται με όλα τα μέλη της ένωσης / κοινοπραξίας)

ατομικά και για κάθε μία από αυτές και ως αλληλέγγυα και εις ολόκληρο υπόχρεων μεταξύ τους, εκ της ιδιότητάς τους ως μελών της ένωσης ή κοινοπραξίας,

για την καλή εκτέλεση του/ων τμήματος/των ..⁵/ της υπ αριθμ σύμβασης "**(τίτλος σύμβασης)**", σύμφωνα με την (αριθμό/ημερομηνία) Διακήρυξη / Πρόσκληση / Πρόσκληση Εκδήλωσης Ενδιαφέροντος ⁶ της/του (Αναθέτουσας Αρχής/Αναθέτοντος φορέα).

Το παραπάνω ποσό τηρείται στη διάθεσή σας και θα καταβληθεί ολικά ή μερικά χωρίς καμία από μέρους μας αντίρρηση, αμφισβήτηση ή ένσταση και χωρίς να ερευνηθεί το βάσιμο ή μη της απαίτησής σας μέσα σε ημέρες⁷ από την απλή έγγραφη ειδοποίησή σας.

Η παρούσα ισχύει μέχρι και την (αν προβλέπεται ορισμένος χρόνος στα έγγραφα της σύμβασης⁸)

ή

μέχρις ότου αυτή μας επιστραφεί ή μέχρις ότου λάβουμε έγγραφη δήλωσή σας ότι μπορούμε να θεωρήσουμε την Τράπεζα μας απαλλαγμένη από κάθε σχετική υποχρέωση εγγυοδοσίας μας.

Σε περίπτωση κατάπτωσης της εγγύησης, το ποσό της κατάπτωσης υπόκειται στο εκάστοτε ισχύον πάγιο τέλος χαρτοσήμου.

Βεβαιώνουμε υπεύθυνα ότι το ποσό των εγγυητικών επιστολών που έχουν δοθεί, συνυπολογίζοντας και το ποσό της παρούσας, δεν υπερβαίνει το όριο των εγγυήσεων που έχουμε το δικαίωμα να εκδίδουμε⁹.

(Εξουσιοδοτημένη Υπογραφή)

¹ Όπως ορίζεται στα έγγραφα της σύμβασης.

² Όπως ορίζεται στα έγγραφα της σύμβασης.

³ Ολογράφως και σε παρένθεση αριθμητικώς. Στο ποσό δεν υπολογίζεται ο ΦΠΑ.

⁴ Όπως υποσημείωση 3.

⁵ Εφόσον αφορά ανάθεση σε τμήματα συμπληρώνεται ο α/α του/ων τμήματος/των για τα οποία υπογράφεται η σχετική σύμβαση.

⁶ Συνοπτική περιγραφή των προς προμήθεια αγαθών / υπηρεσιών.

⁷ Να οριστεί ο χρόνος σύμφωνα με τις κείμενες διατάξεις.

⁸ Ο χρόνος ισχύος της εγγύησης πρέπει να είναι μεγαλύτερος από τον συμβατικό χρόνο φόρτωσης ή παράδοσης, κατά τον χρόνο που με βάση τη σύμβαση ο αγοραστής υποχρεούται να παραλάβει τα υλικά πλέον δύο (2) μήνες ή μεγαλύτερος εφόσον αυτό ορίζεται από τη διακήρυξη.

⁹ Ο καθορισμός ανωτάτου ορίου έκδοσης των εγγυητικών επιστολών από τις τράπεζες που λειτουργούν στην Ελλάδα θεσμοθετήθηκε με την υπ' αριθμ. 2028691/4534/03.08.1995 (ΦΕΚ Β' 740/28.08.1995) απόφαση του Υπουργού Οικονομικών, με την οποία και κατέστη υποχρεωτική και η αναγραφή της σχετικής υπεύθυνης δήλωσης στην εγγυητική επιστολή.



ΕΛΛΗΝΙΚΗ ΔΗΜΟΚΡΑΤΙΑ
 ΝΟΜΟΣ ΡΕΘΥΜΝΗΣ
 ΔΗΜΟΣ ΡΕΘΥΜΝΗΣ
 Αρ. πρωτ:/...-...-2017

ΣΥΜΒΑΣΗ ΓΙΑ ΤΗΝ ΠΡΟΜΗΘΕΙΑ
«Προμήθεια Φωτιστικών Σωμάτων στην Πλατεία Μικρασιατών»

ΕΥΡΩ: €

Στο Ρέθυμνο και στο Δημοτικό Κατάστημα, σήμερα ... / ... / 2017 ημέρα μεταξύ:
 1. του Δήμου Ρεθύμνης που εδρεύει στο Ρέθυμνο (οδός Λ. Κουντουριώτη, αριθμός 80) GR433, τηλέφωνο επικοινωνίας: 2831341041, fax: 283172736, ΑΦΜ: 997820861, email: Klapsinou@rethymno.gr και ιστοσελίδα Δήμου <http://www.rethymno.gr> νομίμως εκπροσωπούμενου από το Δήμαρχο κ. Γιώργη Χ. Μαρινάκη, χάριν του οποίου καταρτίζεται η παρούσα Σύμβαση και
 2. της εταιρείας με την επωνυμία, με έδρα επί της οδού....., τηλ.:....., fax:....., ΑΦΜ:....., ΔΟΥ.....,εφεξής αποκαλούμενος στην παρούσα Σύμβαση «Ανάδοχος», η οποία εκπροσωπείται νόμιμα απόσύμφωνα με το από Καταστατικό της,
 συμφωνήθηκαν και έγιναν αμοιβαίως αποδεκτά τα ακόλουθα:

ΑΡΘΡΟ 1^ο : ΣΤΟΙΧΕΙΑ ΣΥΜΒΑΣΗΣ

Συστατικά στοιχεία της παρούσας σύμβασης είναι :

Οι διατάξεις:

Η ανάθεση και εκτέλεση της σύμβασης διέπεται από την κείμενη νομοθεσία και τις κατ' εξουσιοδότηση αυτής εκδοθείσες κανονιστικές πράξεις, όπως ισχύουν και ιδίως:

- του **N. 4412/2016** (Α' 147) «*Δημόσιες Συμβάσεις Έργων, Προμηθειών και Υπηρεσιών (προσαρμογή στις Οδηγίες 2014/24/ΕΕ και 2014/25/ΕΕ)*»
- του **N. 4270/2014** (Α' 143) «*Αρχές δημοσιονομικής διαχείρισης και εποπτείας (ενσωμάτωση της Οδηγίας 2011/85/ΕΕ) – δημόσιο λογιστικό και άλλες διατάξεις*»,
- του **N. 4250/2014** (Α' 74) «*Διοικητικές Απλουστεύσεις - Καταργήσεις, Συγχωνεύσεις Νομικών Προσώπων και Υπηρεσιών του Δημοσίου Τομέα-Τροποποίηση Διατάξεων του π.δ. 318/1992 (Α' 161) και λοιπές ρυθμίσεις*» και ειδικότερα τις διατάξεις του άρθρου 1,
- της παρ. Ζ του **N. 4152/2013** (Α' 107) «*Προσαρμογή της ελληνικής νομοθεσίας στην Οδηγία 2011/7 της 16.2.2011 για την καταπολέμηση των καθυστερήσεων πληρωμών στις εμπορικές συναλλαγές*»,
- του **N. 4013/2011** (Α' 204) «*Σύσταση ενιαίας Ανεξάρτητης Αρχής Δημοσίων Συμβάσεων και Κεντρικού Ηλεκτρονικού Μητρώου Δημοσίων Συμβάσεων...*»,
- του **N. 3861/2010** (Α' 112) «*Ενίσχυση της διαφάνειας με την υποχρεωτική ανάρτηση νόμων και πράξεων των κυβερνητικών, διοικητικών και αυτοδιοικητικών οργάνων στο διαδίκτυο "Πρόγραμμα Διαύγεια" και άλλες διατάξεις*»,
- του **N. 3852/2010** (Φ.Ε.Κ. 87/7-6-2010, τ.Α'), «*Νέα Αρχιτεκτονική της Αυτοδιοίκησης και της Αποκεντρωμένης Διοίκησης- Πρόγραμμα Καλλικράτης*»,
- του **N.3463/2006** (Φ.Ε.Κ. 114/8-6-2006, τ.Α'), «*Κύρωση του Κώδικα Δήμων και Κοινοτήτων*»,

17PROC006299236 2017-06-08

- του **N. 3548/2007** (Α' 68) «Καταχώριση δημοσιεύσεων των φορέων του Δημοσίου στο νομαρχιακό και τοπικό Τύπο και άλλες διατάξεις»,
- του **N. 3469/2006** (Α' 131) "Εθνικό Τυπογραφείο, Εφημερίς της Κυβερνήσεως και λοιπές διατάξεις"
- του **N. 2859/2000** (Α' 248) «Κύρωση Κώδικα Φόρου Προσπιθέμενης Αξίας»,
- του **N.2690/1999** (Α' 45) "Κύρωση του Κώδικα Διοικητικής Διαδικασίας και άλλες διατάξεις" και ιδίως των άρθρων 7 και 13 έως 15,
- του **Π.Δ. 28/2015** (Α' 34) "Κωδικοποίηση διατάξεων για την πρόσβαση σε δημόσια έγγραφα και στοιχεία",
- του **Π.Δ. 80/2016** (Α'145) "Ανάληψη υποχρεώσεων από τους Διατάκτες"]
- της με αρ. **Π1 2380/2012** Κοινής Υπουργικής Απόφασης (Β' 3400) «Ρύθμιση των ειδικότερων θεμάτων λειτουργίας και διαχείρισης του Κεντρικού Ηλεκτρονικού Μητρώου Δημοσίων Συμβάσεων του Υπουργείου Ανάπτυξης, Ανταγωνιστικότητας, Υποδομών, Μεταφορών και Δικτύων »
- της με αρ. **Π1/2390/16.10.2013** (Β' 2677) Απόφασης του Υπουργού Ανάπτυξης και Ανταγωνιστικότητας "Τεχνικές λεπτομέρειες και διαδικασίες λειτουργίας του Εθνικού Συστήματος Ηλεκτρονικών Δημοσίων Συμβάσεων (Ε.Σ.Η.ΔΗ.Σ.),
- της με αρ. **Π1/542/4-3-2014** (ΑΔΑ: ΒΙΚΤΦ-ΠΨ5) Εγκύκλιος με θέμα «Ενημέρωση για το Εθνικό Σύστημα Ηλεκτρονικών Δημοσίων Συμβάσεων (Ε.Σ.Η.ΔΗ.Σ),
- της με αρ. **ΥΑΠ/Φ.60/86/1435/2012** (Φ.Ε.Κ 1876/Β/13.06.2012) «Καθορισμός διαδικασιών υποβολής αιτήσεων έκδοσης, ανάκλησης, ανανέωσης ψηφιακών πιστοποιητικών καθώς και ανάκτησης του ψηφιακού πιστοποιητικού κρυπτογράφησης μέσω των ΚΕΠ (Κέντρων Εξυπηρέτησης Πολιτών) ως Εντεταλμένων Γραφείων»,
- της με αρ. **ΥΑΠ/Φ.40.4/163/2013** (ΦΕΚ 401/Β/2013) «Ρυθμίσεις για α) τη διαδικασία και τον τρόπο ηλεκτρονικής επιβεβαίωσης της λήψης και της ασφαλούς χρονοσήμανσης, β) τις προδιαγραφές και τα πρότυπα του συστήματος για τη γνωστοποίηση εγγράφων σε φυσικά πρόσωπα ή ΝΠΙΔ με χρήση ΤΠΕ και γ) την ηλεκτρονική διακίνηση εγγράφων μεταξύ φορέων του δημοσίου τομέα και των φυσικών προσώπων ή ΝΠΙΔ»,
- Οι σε εκτέλεση των ανωτέρω νόμων εκδοθεισών κανονιστικών πράξεων, των λοιπών διατάξεων που αναφέρονται ρητά ή απορρέουν από τα οριζόμενα στα συμβατικά τεύχη της παρούσας, καθώς και του συνόλου των διατάξεων του ασφαλιστικού, εργατικού, κοινωνικού, περιβαλλοντικού και φορολογικού δικαίου που διέπει την ανάθεση και εκτέλεση της παρούσας σύμβασης, έστω και αν δεν αναφέρονται ρητά παραπάνω.
- Την υπ' αρ. 332/3-05-2017 (ΑΔΑ: 7ΓΗΝΩ 1Ψ-7Ε2, ΑΔΑΜ: 17REQ00613459) απόφαση της Οικ. Επιτροπής περί έγκριση Πρωτογενούς Αιτήματος, Ανάληψη - Δέσμευση και Ψήφιση πίστωσης.
- Την υπ' αρ. 285/30-05-2017 (Α.Δ.Α.: 60ΛΥΩ1Ψ-ΟΧΒ) απόφαση του Δ.Σ. με την οποία εγκρίθηκε η διενέργεια του εν λόγω διαγωνισμού.
- Την υπ' αρ. 388/31-05-2017 (ΑΔΑ: 6ΠΡΛΩ1Ψ-7ΓΞ) απόφαση της Οικονομικής Επιτροπής, με την οποία εγκρίθηκαν, οι Τεχνικές Προδιαγραφές της αρ. 15/2017 Μελέτης της Δ/σης Τεχνικών Υπηρεσιών, καθορίστηκαν οι όροι και συγκροτήθηκε η επιτροπή διενέργειας της Προμήθειας με Δημόσιο Ανοικτό Ηλεκτρονικό Διαγωνισμό.
- Της υπ' αρ. XXX/XX-XX-2017 (ΑΔΑ:) απόφαση της Οικονομικής Επιτροπής, που αναφέρεται στην έγκριση κατακύρωσης του διαγωνισμού.

ΑΡΘΡΟ 2: ΑΝΤΙΚΕΙΜΕΝΟ ΤΗΣ ΣΥΜΒΑΣΗΣ

Ο πρώτος συμβαλλόμενος (Δήμος Ρεθύμνης) αναθέτει στο δεύτερο συμβαλλόμενο (Ανάδοχο), ο οποίος αποδέχεται και αναλαμβάνει την υλοποίηση της προμήθειας «**Προμήθεια**

Φωτιστικών Σωμάτων στην Πλατεία Μικρασιατών» στην τιμή των **XXX.XXX.XX με Φ.Π.Α 24%** και με έκπτωση ως αναγράφεται στον παρακάτω πίνακα στην τιμή του αρχικού προϋπολογισμού της μελέτης 15/2017 της Διακήρυξης.

A/A	ΟΝΟΜ/ΝΥΜΟ ΠΡΟΣΦΕΡΟΝΤΟΣ	Συνολικό ποσό Προϋπολογισμού χωρίς ΦΠΑ	Συνολικό ποσό προσφοράς χωρίς ΦΠΑ	Ποσό Έκπτωσης προσφοράς
1				0,00 €
	ΣΥΝΟΛΑ ΑΝΑ ΟΜΑΔΑ ΠΡ/ΣΜΟΥ:		0,00 €	0,00 €

ΑΡΘΡΟ 3: ΤΟΠΟΣ ΚΑΙ ΤΡΟΠΟΣ ΠΑΡΑΔΟΣΗΣ

Η παράδοση όλων των υπό προμήθεια ειδών θα γίνει, ανάλογα με την παραγγελία της Υπηρεσίας του Δήμου επί τόπου στο έργο, χωρίς επιπλέον επιβάρυνση και αυθημερόν.

Χρόνος παράδοσης: Τρεις (3) μήνες από την υπογραφή της παρούσας.

ΑΡΘΡΟ 4: ΤΕΧΝΙΚΕΣ ΠΡΟΔΙΑΓΡΑΦΕΣ-ΟΡΟΙ ΠΑΡΟΧΗΣ

Οι τεχνικές προδιαγραφές των υλικών πρέπει να είναι αυτές που περιγράφονται στην **14243/2017** διακήρυξη του διαγωνισμού της προμήθειας και στα τεχνικά στοιχεία της προσφοράς του προμηθευτή.

ΑΡΘΡΟ 5: ΥΠΟΧΡΕΩΣΕΙΣ ΑΝΑΔΟΧΟΥ

Ο Ανάδοχος υποχρεούται κατά τη διάρκεια της σύμβασης να ακολουθεί πιστά τις οδηγίες και τις υποδείξεις του Δήμου Ρεθύμνης.

Ο Ανάδοχος υποχρεούται να παρέχει στο Δήμο Ρεθύμνης οποιοσδήποτε αναφορές και πληροφορίες του ζητηθούν σχετικά με την εκτέλεση της σύμβασης.

Ο Ανάδοχος ρητά ευθύνεται για κάθε ενέργεια των υπαλλήλων, τυχόν συμβούλων ή αντιπροσώπων αυτού, συμπεριλαμβανομένου ανεξαιρέτως οποιουδήποτε χρησιμοποιηθεί από αυτόν για την εκπλήρωση των υποχρεώσεων που αναλαμβάνει και τις τυχόν παρεπόμενες υποχρεώσεις.

Ο Ανάδοχος υποχρεούται να συνεργαστεί με οποιαδήποτε Υπηρεσία, Επιτροπή ή και κάθε τρίτο, με τον τρόπο που θα του υποδείξει ο Δήμος Ρεθύμνης.

Ο Ανάδοχος υποχρεούται να εξασφαλίσει την έγκαιρη και αρίστης ποιότητας προμήθεια των υλικών που συνιστούν το αντικείμενο της παρούσας σύμβασης.

Για τη γρήγορη διεκπεραίωση των ζητημάτων που τυχόν προκύψουν, ο Ανάδοχος ορίζει ως εκπρόσωπο του τον/την κ., προκειμένου να προβαίνει σε σχετική επικοινωνία με τον εκπρόσωπο της Αρμόδιας Υπηρεσίας για την οποία γίνεται αυτή η προμήθεια.

ΑΡΘΡΟ 6: ΕΓΓΥΗΣΕΙΣ

Ταυτόχρονα με την υπογραφή της σύμβασης ο ανάδοχος κατέθεσε εγγυητική επιστολή καλής εκτέλεσης των όρων αυτής, υπ' αρ., της Τράπεζας, ποσού€, η οποία θα παραμείνει στο Δήμο Ρεθύμνης μέχρι τη λήξη της και την εκκαθάριση τυχόν απαιτήσεων από τους δύο συμβαλλομένους. Αν η σύμβαση παραταθεί, θα παραταθεί αντίστοιχα και η ισχύς της εγγυητικής επιστολής.

ΑΡΘΡΟ7: ΤΡΟΠΟΣ ΠΛΗΡΩΜΗΣ-ΚΡΑΤΗΣΕΙΣ-ΦΟΡΟΙ

Η πληρωμή του αναδόχου θα πραγματοποιηθεί με την εξόφληση του **100%** της συμβατικής αξίας μετά την οριστική παραλαβή του υπό προμήθειας είδους και μέσα σε εξήντα (60) ημερολογιακές ημέρες από την παράδοση του τιμολογίου, διαφορετικά ο Δήμος καθίσταται υπερήμερος και οφείλει τόκους χωρίς να απαιτείται όχληση (υποπαράγραφος Ζ.5 του Ν.4152/2013). Ο εν λόγω τρόπος πληρωμής εφαρμόζεται και στην περίπτωση τμηματικών παραδόσεων.

Η πληρωμή του συμβατικού τιμήματος θα γίνεται με την προσκόμιση των νομίμων παραστατικών και δικαιολογητικών που προβλέπονται από τις διατάξεις του άρθρου 200 παρ. 4 του ν. 4412/2016,

καθώς και κάθε άλλου δικαιολογητικού που τυχόν ήθελε ζητηθεί από τις αρμόδιες υπηρεσίες που διενεργούν τον έλεγχο και την πληρωμή.

Απαιτούμενα δικαιολογητικά για την πληρωμή του προμηθευτή είναι:

- Η έκδοση νόμιμου παραστατικού (τιμολόγιο) υπέρ του Δήμου

Τα στοιχεία έκδοσης του τιμολογίου είναι τα κάτωθι:

ΕΠΩΝΥΜΙΑ: ΔΗΜΟΣ ΡΕΘΥΜΝΗΣ

Α.Φ.Μ. : 997820861

Δ.Ο.Υ. : ΡΕΘΥΜΝΟΥ

ΔΙΕΥΘΥΝΣΗ: Λ. ΚΟΥΝΤΟΥΡΙΩΤΗ 80

- Την παραλαβή των υλικών και
- Την έκδοση χρηματικού εντάλματος πληρωμής που θα συνοδεύεται από τα νόμιμα δικαιολογητικά πληρωμής τα οποία κατ' ελάχιστο είναι:

α) Πρωτόκολλο οριστικής ποσοτικής και ποιοτικής παραλαβής, σύμφωνα με το άρθρο 208-219 του Ν. 4412/2016.

β) Πιστοποιητικά Φορολογικής και Ασφαλιστικής Ενημερότητας.

Όλα τα δικαιολογητικά πληρωμής, ελέγχονται από την αρμόδια υπηρεσία του Δήμου και την υπηρεσία του Επιτρόπου Ελεγκτικού Συνεδρίου.

Τον Ανάδοχο βαρύνουν οι υπέρ τρίτων κρατήσεις, ως και κάθε άλλη επιβάρυνση, σύμφωνα με την κείμενη νομοθεσία, μη συμπεριλαμβανομένου Φ.Π.Α., για την παράδοση του υλικού στον τόπο και με τον τρόπο που προβλέπεται στα έγγραφα της σύμβασης. Ιδίως βαρύνεται με τις ακόλουθες κρατήσεις:

α) Κράτηση 0,06% η οποία υπολογίζεται επί της αξίας κάθε πληρωμής προ φόρων και κρατήσεων της αρχικής, καθώς και κάθε συμπληρωματικής σύμβασης Υπέρ της Ενιαίας Ανεξάρτητης Αρχής Δημοσίων Συμβάσεων επιβάλλεται (άρθρο 4 Ν.4013/2011 όπως ισχύει).

β) Κράτηση ύψους 0,02% υπέρ του Δημοσίου, η οποία υπολογίζεται επί της αξίας, εκτός ΦΠΑ, της αρχικής, καθώς και κάθε συμπληρωματικής σύμβασης. Το ποσό αυτό παρακρατείται σε κάθε πληρωμή από την αναθέτουσα αρχή στο όνομα και για λογαριασμό της Γενικής Διεύθυνσης Δημοσίων Συμβάσεων και Προμηθειών σύμφωνα με την παρ. 6 του άρθρου 36 του ν. 4412/2016.

γ) Οι υπέρ τρίτων κρατήσεις υπόκεινται στο εκάστοτε ισχύον αναλογικό τέλος χαρτοσήμου 3% και στην επ' αυτού εισφορά υπέρ ΟΓΑ 20%.

δ) Με κάθε πληρωμή θα γίνεται η προβλεπόμενη από την κείμενη νομοθεσία παρακράτηση φόρου εισοδήματος αξίας επί του καθαρού ποσού

ΑΡΘΡΟ 8: ΔΙΑΡΚΕΙΑ ΣΥΜΒΑΣΗΣ

Η διάρκεια της Σύμβασης αρχίζει από την υπογραφή της, ήτοι από και για τρεις (3) μήνες.

ΑΡΘΡΟ 9: ΠΑΡΑΛΑΒΗ ΠΡΟΜΗΘΕΙΑΣ

Η παραλαβή των υλικών γίνεται από επιτροπές, πρωτοβάθμιες ή και δευτεροβάθμιες, που συγκροτούνται σύμφωνα με την παρ. 11 εδ. β του άρθρου 221 του Ν.4412/16 σύμφωνα με τα οριζόμενα στο άρθρο 208 του ως άνω νόμου και το ΠΑΡΑΡΤΗΜΑ Δ της παρούσας (σχέδιο σύμβασης). Κατά την διαδικασία παραλαβής των υλικών διενεργείται ποσοτικός και ποιοτικός έλεγχος και εφόσον το επιθυμεί μπορεί να παραστεί και ο ανάδοχος. Το κόστος της διενέργειας των ελέγχων βαρύνει τον ανάδοχο.

Η επιτροπή παραλαβής, μετά τους προβλεπόμενους ελέγχους συντάσσει πρωτόκολλα (μακροσκοπικό – οριστικό- παραλαβής του υλικού με παρατηρήσεις –απόρριψης των υλικών) σύμφωνα με την παρ.3 του άρθρου 208 του ν. 4412/16.

Τα πρωτόκολλα που συντάσσονται από τις επιτροπές (πρωτοβάθμιες – δευτεροβάθμιες) κοινοποιούνται υποχρεωτικά και στους αναδόχους.

Υλικά που απορρίφθηκαν ή κρίθηκαν παραλειπτά με έκπτωση επί της συμβατικής τιμής, με βάση τους ελέγχους που πραγματοποίησε η πρωτοβάθμια επιτροπή παραλαβής, μπορούν να παραπέμπονται για επανεξέταση σε δευτεροβάθμια επιτροπή παραλαβής ύστερα από αίτημα του

αναδόχου ή αυτεπάγγελτα σύμφωνα με την παρ. 5 του άρθρου 208 του ν.4412/16. Τα έξοδα βαρύνουν σε κάθε περίπτωση τον ανάδοχο.

Επίσης, εάν ο τελευταίος διαφωνεί με τα αποτελέσματα των εργαστηριακών εξετάσεων που διενεργήθηκαν από πρωτοβάθμιες ή δευτεροβάθμιες επιτροπές παραλαβής μπορεί να ζητήσει εγγράφως εξέταση κατ' έφεση των οικείων αντιδειγμάτων, μέσα σε ανατρεπτική προθεσμία είκοσι (20) ημερών από την γνωστοποίηση σε αυτόν των αποτελεσμάτων της αρχικής εξέτασης, με τον τρόπο που περιγράφεται στην παρ. 8 του άρθρου 208 του Ν.4412/16.

Το αποτέλεσμα της κατ' έφεση εξέτασης είναι υποχρεωτικό και τελεσίδικο και για τα δύο μέρη.

Ο ανάδοχος δεν μπορεί να ζητήσει παραπομπή σε δευτεροβάθμια επιτροπή παραλαβής μετά τα αποτελέσματα της κατ' έφεση εξέτασης.

ΑΡΘΡΟ 10: ΚΑΤΑΓΓΕΛΙΑ ΣΥΜΒΑΣΗΣ

Ο Δήμος μπορεί, υπό τις προϋποθέσεις που ορίζουν οι κείμενες διατάξεις, να καταγγέλλει τη σύμβαση κατά τη διάρκεια της εκτέλεσής της, εφόσον:

α) η σύμβαση έχει υποστεί ουσιώδη τροποποίηση, που θα απαιτούσε νέα διαδικασία σύναψης σύμβασης δυνάμει του άρθρου 132 του Ν. 4412/2016,

β) ο ανάδοχος, κατά το χρόνο της ανάθεσης της σύμβασης, τελούσε σε μια από τις καταστάσεις που αναφέρονται στην παράγραφο 1 του άρθρου 73 του Ν. 4412/2016 και ως εκ τούτου, θα έπρεπε να έχει αποκλειστεί από τη διαδικασία της σύναψης σύμβασης,

γ) η σύμβαση δεν έπρεπε να ανατεθεί στον ανάδοχο λόγω σοβαρής παραβίασης των υποχρεώσεων που υπέχει από τις Συνθήκες και την Οδηγία 2014/24/ΕΕ, η οποία έχει αναγνωρισθεί με απόφαση του Δικαστηρίου της Ένωσης στο πλαίσιο διαδικασίας δυνάμει του άρθρου 258 της ΣΛΕΕ.

2. Οι αναθέτουσες αρχές, υπό τις προϋποθέσεις που ορίζουν οι κείμενες διατάξεις, καταγγέλλουν υποχρεωτικά μια δημόσια σύμβαση κατά τη διάρκεια της εκτέλεσής της, εφόσον συντρέχει η περίπτωση της παρ. 5 ή της παρ. 7 του άρθρου 68 του ν. 3863/2010 (Α'115).

ΑΡΘΡΟ 11: ΑΝΩΤΕΡΑ ΒΙΑ

Αν κατά την εκτέλεση της σύμβασης επισυμβούν γεγονότα ή περιστατικά "ανώτερης βίας", τα οποία σαφώς και αποδεδειγμένα βρίσκονται υπεράνω του ελέγχου και της ευθύνης των συμβαλλομένων, καθένα εκ των μερών δικαιούται να αναστείλει την εκπλήρωση των συμβατικών του υποχρεώσεων, εφόσον αυτά τα γεγονότα ή περιστατικά παρεμποδίζουν την εκπλήρωση τους. Το παραπάνω δικαίωμα υφίσταται μόνο στις περιπτώσεις που οι συνέπειες των περιστατικών αυτών δεν ρυθμίζονται από το Νόμο, ή τη σύμβαση. Η μη εκπλήρωση των συμβατικών υποχρεώσεων κατά τη διάρκεια της αναστολής, δεν δημιουργεί δικαίωμα ή αξίωση υπέρ ή κατά του ετέρου των συμβαλλομένων. Δεν αναστέλλεται η εκπλήρωση υποχρεώσεων ή η καταβολή αμοιβών, που κατέστησαν απαιτητές πριν από την επέλευση των άνω γεγονότων ή περιστατικών.

Ο προμηθευτής που επικαλείται ανώτερα βία υποχρεούται, μέσα σε είκοσι (20) ημέρες από τότε που συνέβησαν τα περιστατικά που συνιστούν την ανώτερα βία, να αναφέρει εγγράφως αυτά και να προσκομίσει στην αναθέτουσα αρχή τα απαραίτητα αποδεικτικά στοιχεία.

ΑΡΘΡΟ 12: ΕΚΧΩΡΗΣΕΙΣ - ΜΕΤΑΒΙΒΑΣΕΙΣ

Κανένας εκ των συμβαλλομένων δεν δικαιούται να μεταβιβάσει ή εκχωρήσει ολικά ή μερικά τη Σύμβαση ή τις εξ αυτής πηγάζουσες υποχρεώσεις του προς οποιονδήποτε χωρίς την προηγούμενη ρητή έγγραφη συναίνεση του άλλου. Κατ' εξαίρεση ο «Ανάδοχος» δικαιούται να εκχωρήσει το δικαίωμα είσπραξης χρηματικών ποσών καταβλητέων από το Δήμο Ρεθύμνης με βάση τους όρους της Σύμβασης σε Τράπεζα της επιλογής του που λειτουργεί στην Ελλάδα.

ΑΡΘΡΟ 13: ΤΡΟΠΟΠΟΙΗΣΗ ΣΥΜΒΑΣΗΣ

Η Σύμβαση είναι δυνατό να τροποποιηθεί, κατά τη διάρκειά της σύμφωνα με όσα προβλέπονται στο άρθρο 132 του Ν.4412/2016.

ΑΡΘΡΟ 14: ΚΗΡΥΞΗ ΠΡΟΜΗΘΕΥΤΗ ΕΚΠΤΩΤΟΥ - ΚΥΡΩΣΕΙΣ

1. Ο προμηθευτής που δεν προσέρχεται μέσα στην προθεσμία που του ορίστηκε για να υπογράψει την σχετική σύμβαση, κηρύσσεται υποχρεωτικά έκπτωτος από την κατακύρωση ή ανάθεση που έγινε στο όνομά του και από κάθε δικαίωμα που απορρέει από αυτή, με απόφαση του Δημοτικού Συμβουλίου του Δήμου, ύστερα από γνωμοδότηση του αρμόδιου οργάνου.

Με την ίδια διαδικασία ο προμηθευτής κηρύσσεται υποχρεωτικά έκπτωτος από τη σύμβαση και από κάθε δικαίωμα του που απορρέει απ' αυτήν, εφόσον δεν φόρτωσε, παρέδωσε ή αντικατέστησε τα συμβατικά υλικά, μέσα στον συμβατικό χρόνο ή στον χρόνο παράτασης που του δόθηκε, σύμφωνα με όσα προβλέπονται στο άρθρο 206 του Ν. 4412/2016.

2. Ο προμηθευτής δεν κηρύσσεται έκπτωτος από την κατακύρωση ή ανάθεση ή την σύμβαση, όταν:

- Η σύμβαση δεν υπογράφηκε ή το υλικό δεν φορτώθηκε ή παραδόθηκε ή αντικαταστάθηκε με ευθύνη του φορέα.
- Συντρέχουν λόγοι ανωτέρας βίας.

3. Στον προμηθευτή που κηρύσσεται έκπτωτος από την κατακύρωση ανάθεση ή σύμβαση, επιβάλλονται με απόφαση του Δημοτικού Συμβουλίου – ύστερα από Γνωμοδότηση του αρμοδίου οργάνου – αθροιστικά οι παρακάτω κυρώσεις:

- Ολική κατάπτωση της εγγύησης συμμετοχής ή καλής εκτέλεσης της σύμβασης, κατά περίπτωση.
- Προσωρινός αποκλεισμός του αναδόχου από το σύνολο των συμβάσεων του αναδόχου από το σύνολο των συμβάσεων προμηθειών ή υπηρεσιών των φορέων που εμπíπτουν στο πεδίο εφαρμογής του Ν. 4412/2016, κατά τα ειδικότερα προβλεπόμενα στο άρθρο 74.

Κατά τα λοιπά εφαρμόζονται οι διατάξεις του άρθρου 203 του Ν. 4412/2016 και επιβάλλονται σε βάρος του προμηθευτή όλες οι κυρώσεις που αναγράφονται στο άρθρο 207 του Ν.4412/2016.

ΑΡΘΡΟ 15:ΕΠΙΛΥΣΗ ΔΙΑΦΟΡΩΝ – ΕΦΑΡΜΟΣΤΕΟ ΔΙΚΑΙΟ

Ο Ανάδοχος της Προμήθειας και ο Δήμος Ρεθύμνης θα καταβάλλουν κάθε προσπάθεια για εξωδικαστική επίλυση των διαφορών τους για κάθε διαφορά που τυχόν θα προκύψει στις μεταξύ τους σχέσεις κατά τη διάρκεια της ισχύος της σύμβασης. Κάθε διαφωνία ή διαφορά θα λύνεται από το Διοικητικό Εφετείο της έδρας της Αναθέτουσας Αρχής (Δήμος Ρεθύμνης), σύμφωνα με το Ν. 3886/2010 και βάσει του ελληνικού ουσιαστικού και δικονομικού δικαίου.

Για κάθε θέμα που δεν ρυθμίζεται με την παρούσα διακήρυξη, έχουν εφαρμογή οι διατάξεις του Ν. 4412/2016, συμπληρωματικά ο Αστικός Κώδικας.

ΑΡΘΡΟ 16: ΛΟΙΠΟΙ ΟΡΟΙ

Ο Δήμος Ρεθύμνης διατηρεί το απόλυτο δικαίωμα:

α) να αποφασίζει ελεύθερα για την ματαίωση, την επανάληψη του διαγωνισμού με ή χωρίς τροποποίηση των όρων, ή τη προσφυγή στην διαδικασία της διαπραγμάτευσης χωρίς να έχουν δικαίωμα αποζημίωσης οι συμμετέχοντες σ' αυτόν.

β) επίσης, μπορεί να αποφασίσει για σύναψη δημόσιας σύμβασης μέσω διαπραγμάτευσης κατόπιν της σύμφωνης γνώμης της ΕΑΑΔΗΣΥ και χωρίς να προηγηθεί δημοσίευση σχετικής προκήρυξης:

- Εάν δεν υποβληθεί καμία προσφορά ή καμία από τις υποβληθείσες προσφορές δεν είναι κατάλληλη, ή εάν δεν υπάρχει κανείς υποψήφιος, εφόσον δεν έχουν τροποποιηθεί ουσιαδώς οι αρχικοί όροι της σύμβασης και με την προϋπόθεση ότι διαβιβάζεται σχετική έκθεση στην Επιτροπή, μετά από αίτημα της.

Η παρούσα συντάχθηκε σε τέσσερα αντίτυπα, πρωτοκολλήθηκε στο πρωτόκολλο του Δήμου και έλαβε τρία (3) ο Δήμος και ένας (1) ο ανάδοχος.

ΟΙ ΣΥΜΒΑΛΛΟΜΕΝΟΙ

Ο ΔΗΜΑΡΧΟΣ ΡΕΘΥΜΝΗΣ

Ο ΑΝΑΔΟΧΟΣ

ΓΙΩΡΓΗΣ Χ. ΜΑΡΙΝΑΚΗΣ